

Auto na dálkové ovládání

ZÁVODNÍ AUTO CROSSLANDER® RACING



Auto na dálkové ovládání

Dálkové ovládání

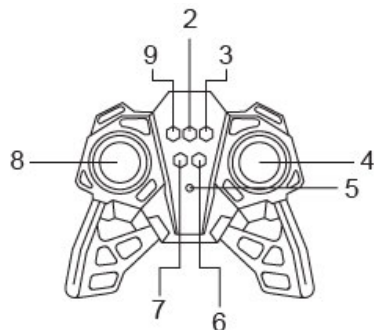
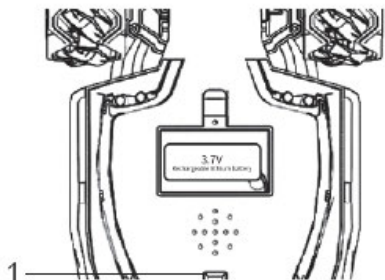

Návod k obsluze

LEXIBOOK®
RC61

ČEŠTINA

BEZPEČNOSTNÍ POKYNY

PŘEČTĚTE SI PŘED POUŽITÍM TOHOTO ZAŘÍZENÍ.

Před použitím zařízení si pečlivě přečtěte všechny pokyny k obsluze. Upozorňujeme, že se jedná o obecná opatření, která se nemusí týkat vašeho zařízení.

1. Než zařízení připojíte a začnete jej používat, přečtěte si tento návod k obsluze.
2. Udržujte tyto pokyny v dobrém stavu. Dbejte všech varování. Dodržujte všechny pokyny.
3. Ušchovejte si tento návod k obsluze pro budoucí použití.
4. Zařízení nesmí být vystaveno kapající ani stříkající vodě a na výrobek nesmí být pokládány žádné předměty naplněné tekutinami, jako jsou např. vázy. Používejte pouze v suchém prostředí.
5. Na výrobek nesmí být umístěn žádný otevřený zdroj plamene, například svíčky.
6. Nezakrývejte větrací otvory, abyste nenarušili systém větrání zařízení.
7. Používejte pouze příslušenství, které je specifikováno výrobcem.
8. Použijte náhradní díly, které jsou specifikovány výrobcem.
9. Nainstalujte zařízení v souladu s pokyny výrobce.
10. Umístěte zařízení na dobře větrané místo. Umístěte zařízení na rovný, tvrdý a stabilní povrch. Nevystavujte jej teplotám nad 40 °C. Ponechejte za zařízením a nad ním alespoň 10 cm volného prostoru a 5 cm na bočních stranách.
11. Mačkejte tlačítka přehrávače jemně. Příliš silný tlak může poškodit přehrávač.
12. Použití baterie zlikvidujte ekologicky šetrným způsobem.
13. Před přemístěním nebo čištěním se vždy ujistěte, že je výrobek vypojen z elektrické zásuvky. Čistěte jej pouze suchým hadříkem.
14. Vypněte výrobek během bouřek nebo když jej nebudete delší dobu používat.
15. Tento výrobek nemá žádné díly určené k opravě svépomocí. Nepokoušejte se opravovat tento výrobek sami. Servis smí provádět pouze kvalifikovaný servisní personál. Odnesete výrobek ke kontrole a opravě do elektronického servisu dle vašeho výběru.
16. NIKDY nedovolte nikomu, zejména dětem, vkládat cokoli do prohlubní, šterbin nebo jiných otvorů v krytu zařízení, protože by to mohlo vést ke smrtícímu úrazu elektrickým proudem.
17. Nemontujte tento výrobek na zeď nebo strop.
18. Během používání nenechávejte zařízení bez dozoru.
19. Dodržujte minimální vzdálenosti kolem zařízení pro dostatečné větrání.
20. Nebráňte větrání zakrýváním větracích otvorů předměty, jako jsou noviny, ubrusy, závěsy atd.
21. Užijte zařízení v mírném podnebí.
22. Baterie je třeba řádně zlikvidovat. V zájmu ochrany životního prostředí je odneste do sběrné nádoby na baterie.

OBSAH

Při vybalování se ujistěte, že jsou v balení následující součásti:

- | | | |
|------------------------------------|------------------------|---------------------|
| 1 x Crosslander® Racing | 1 x dálkový ovladač | 1 x pipeta |
| 1 x dobíjecí baterie (uvnitř auta) | 1 x USB nabíjecí kabel | 1 x návod k obsluze |

UPOZORNĚNÍ. Všechny obalové materiály, jako jsou lepicí pásky, plastové fólie, stahovací pásky a visačky, nejsou součástí této hračky a měly by být zlikvidovány kvůli bezpečnosti vašeho dítěte.

NAPÁJENÍ

Vaše auto na dálkové ovládání je napájeno dobíjecí baterií 3.7 V  1200mAh, kterou lze nabíjet s nabíjecím kabelem USB (součástí balení).

Dálkový ovladač napájí 2 x baterie typu 1,5 V  AA/LR6 (nejsou součástí balení)

Nabíjení auta:

1. Zkontrolujte, zda je zařízení vypnuté.
2. Pomocí šroubováku otevřete dvířka příhrádky na baterie v zadní části zařízení (viz obr. 1).
3. Opatrně vyjměte dobíjecí baterii z příhrádky. Odpojte ji sevřením obou stran konektoru.
4. Zasuňte menší konec nabíjecího kabelu USB (součást balení) do konektoru baterie.
5. Druhý konec USB kabelu připojte do USB portu zapnutého počítače.
6. Kontrolka LED na portu USB svítí, když se baterie nabíjí.



7. Po dokončení nabíjení kontrolka LED zhasne.

Specifikace USB kabelu:

Příkon: 5,0 V --- 0,5-2,0 A

Výstupní výkon: 3,7 V --- 0,5 A

Hračka může být připojena pouze k zařízení opatřenému následujícím symbolem  nebo .

Poznámka: Pokud připojujete adaptér, používejte pouze adaptér pro hračky, měl by být označen tímto symbolem .

Poznámka: Upozorňujeme, že micro USB kabel lze použít pouze pro nabíjení baterie a nikoli pro přenos dat.

Varování: Pokud hru delší dobu nepoužíváte, odpojte adaptér, aby nedošlo k přehřátí. Pokud je zařízení napájeno adaptérem, nepoužívejte jej ve venkovním prostředí. Pravidelně kontrolujte stav adaptéru a připojovacích kabelů.

Pokud se jejich stav zhoršuje, nepoužívejte adaptér, dokud nebude opraven. Hračka se smí používat pouze s transformátorem pro hračky. Adaptér není hračka. Pokud chcete zařízení očistit tekutými čisticími prostředky, je třeba jej nejdříve odpojit od zdroje napájení. Hračka není určena pro děti do 3 let. Nesprávné použití transformátoru může způsobit úraz elektrickým proudem.

Doporučení pro rodiče: transformátor a adaptér pro hračky nejsou určeny k použití jako hračky. Lze je používat pouze pod dozorem rodičů.

VAROVÁNÍ: Pro účely dobíjení baterie používejte pouze odnímatelnou napájecí jednotku dodanou s touto hračkou. Hračka nesmí být připojena k více než doporučenému počtu transformátorů nebo napájecích zdrojů.

Instalace baterií v dálkovém ovladači:

1. Pomocí šroubováku otevřete dvířka příhrádky na baterie v zadní části zařízení.

2. Vložte 2 x 1,5 V --- AA/LR6 baterie. Dodržujte označení polaritu uvnitř příhrádky na baterie.

3. Zavřete příhrádku na baterie a utáhněte šroub.

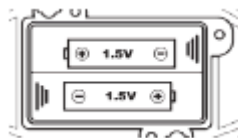

VAROVÁNÍ:

- Nebezpečí výbuchu při nesprávné výměně baterie. Vyměňte ji pouze za stejnou nebo rovnocennou baterii. - Baterie by neměla být vystavena vysokým teplotám, jako je sluneční světlo, oheň nebo obdobnému zdroji tepla. - Normální funkce výrobku může být narušena silným elektromagnetickým rušením. Pokud k tomu dojde, aby se obnovil normální provoz, jednoduše výrobek restartujte podle návodu k obsluze. V případě, že funkce nelze obnovit, použijte výrobek na jiném místě.

VAROVÁNÍ: V důsledku silného frekvenčního rušení nebo elektrostatického výboje může dojít k poruše nebo ztrátě paměti zařízení. Pokud zpozorujete jakoukoliv neobvyklou aktivitu, zařízení vypněte a znovu zapněte nebo odpojte kabel USB nebo vyjměte baterie a znovu je vložte.

Nedobíjecí baterie se nesmí dobíjet. Dobíjecí baterie je třeba před nabíjením z hračky vyjmout. Dobíjecí baterie lze nabíjet pouze pod dohledem dospělé osoby. Nepoužívejte spolu staré a nové baterie nebo různé typy baterií. Lze používat pouze baterie stejného nebo rovnocenného typu, jak je doporučeno. Baterie musí být vloženy se správnou polaritou. Vybité baterie je třeba z hračky vyjmout. Přívodní svorky nesmí být zkratovány. Nevhazujte baterie do ohně. Pokud hračku nebudete delší dobu používat, baterie vyjměte. Baterie nesmí být vystavena nadměrnému teple, jako je sluneční záření, oheň apod.

POPIS PRODUKTU

1. Vypínač auta ON/OFF (Zap./Vyp.)
2. Tlačítko mlhy
3. Pohyb doprava

4. Otáčení doprava/doleva
5. Světelný indikátor
6. Demo režim

7. Zvukové efekty
8. Pohyb dopředu/dozadu
9. Pohyb doleva

ZAČÍNÁME

Při prvním použití výrobku otevřete šroubovákem příhrádku na baterie v zadní části zařízení, vyjměte baterie a nabijte ji podle pokynů uvedených v části „Napájení“. Jakmile je baterie nabitá, zapojte ji zpět do auta a zavřete příhrádku.

Jak používat dálkové ovládání auta?

Nainstalujte baterie do dálkového ovladače, jak je uvedeno v části „Napájení“.

Navádění směru (tlačítka 5, 8 a 3, 9):

Pro ovládání směru jízdy auta:

- Stiskněte tlačítko 8 pro pohyb dopředu nebo dozadu.

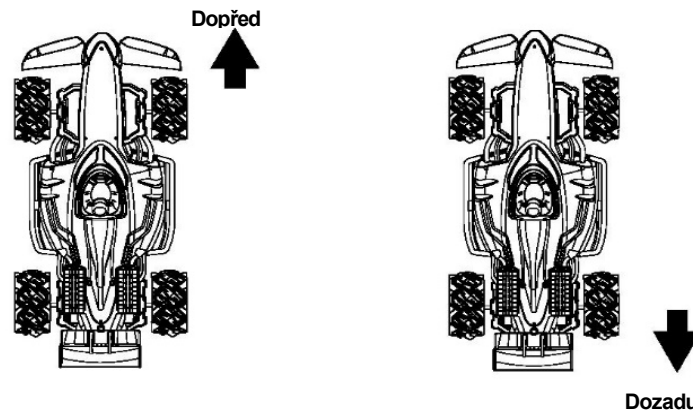

- Stiskněte tlačítko 4 pro otočení auta doleva nebo doprava.

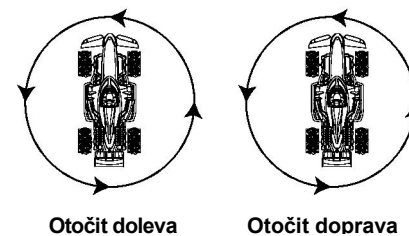

- Stiskněte tlačítka 3 a 9, pro pohyb doleva nebo doprava díky bočním kolečkům.

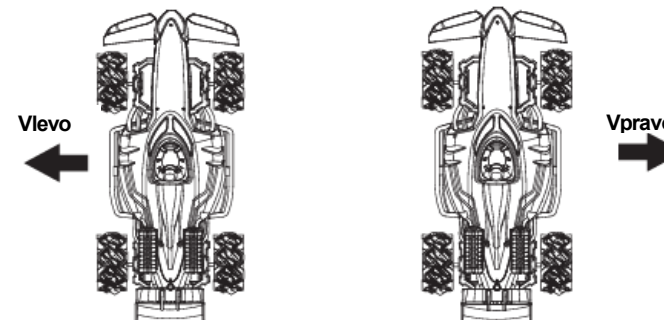

Předváděcí režim (tlačítko 6): Stiskněte tlačítko 6, auto se rozjede do všech směrů! Stisknutím jakéhokoliv jiného tlačítka ho zastavíte.

Ztlumení (tlačítko 7): Stiskněte tlačítko 7 pro zapnutí a vypnutí zvukových efektů.

Mlha (tlačítko 2):

- Otevřete gumovou zástrčku umístěnou v zadní části auta (viz obrázek A)

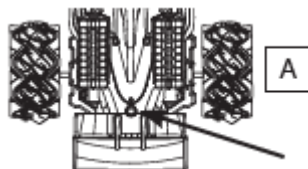

- Pomocí pipety nalijte do nádoby vodu
- Zavřete gumovou zástrčku.
- Stiskněte tlačítko 2 pro aktivaci mlhy. Opětovným stisknutím ji zastavíte.

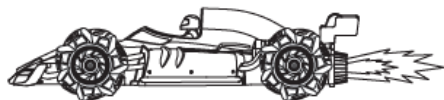

Poznámka: Po naplnění vodou autem netřeste ani ho nepřevracíte. Mohlo by dojít k úniku vody.

Poznámka: Doporučujeme auto nejprve zapnout v zadní části zařízení a až poté ho naplnit vodou, vyhnete se tak úniku.

SPECIFIKACE

Frekvenční rozsah 2410 MHz – 2473 MHz
Vysílací výkon 0 dBm

ZJEDNODUŠENÉ EU PROHLÁŠENÍ O SHODĚ

My, Lexibook® S.A.

Bât 11., 6 avenue des Andes

91940 Les Ulis – Francie

Druh výrobku: Auto na dálkové ovládání

Označení typu: RC61

Společnost Lexibook Limited tímto prohlašuje, že rádiové zařízení typu RC61 je v souladu se směrnicí 2014/53/EU.

Úplné znění EU prohlášení o shodě je k dispozici na této adrese:

http://www.lexibook.com/doc/rc61/rc61_1.pdf

Yiu Wai Man

Produktový manažer,
Hongkong



ÚDRŽBA A ZÁRUKA

K čištění zařízení použijte pouze jemný, mírně vlhký hadřík. Nepoužívejte čisticí prostředky. Nevystavujte přístroj přímému slunečnímu záření nebo jinému zdroji tepla. Neponořujte přístroj do vody. Přístroj nerozebírejte ani neupustěte. Nesnažte se zařízení zkroutit nebo ohnout.

Poznámka: Uchovejte si prosím tento návod, obsahuje důležité informace.

Na tento produkt se vztahuje naše 2letá záruka.

V případě reklamace v rámci záručního nebo poprodejněho servisu kontaktujte svého distributora a předložte platný doklad o koupi. Naše záruka se vztahuje na veškeré výrobní vady materiálu a zpracování, s výjimkou jakéhokoliv poškození vzniklého nedodržením návodu k obsluze nebo neopatrným zacházením s tímto předmětem (jako je demontáž, vystavení tepla a vlhkosti atd.). Obal doporučujeme uschovat pro další použití. Ve snaze neustále zlepšovat naše služby může dojít ke změnám barev a detailů výrobku uvedených na obalu.

VAROVÁNÍ! Nevhodné pro děti do 3 let. Nebezpečí vdechnutí malých částí.

Označení výrobku: RC61

Navrženo a vyvinuto v Evropě – Vyrobeno v Číně © Lexibook®

Lexibook S.A.
6 avenue des Andes
Bâtiment 11
91940 Les Ulis
Francie

Pro poprodejně servis nás prosím kontaktujte na adrese savcomfr@lexibook.com. www.lexibook.com



Ochrana životního prostředí:

Nepotřebná elektrická zařízení lze recyklovat, není možné je vyhazovat spolu s běžným komunálním odpadem! Aktivně podpořte šetření přírodními zdroji a pomozte chránit životní prostředí odevzdáním tohoto spotřebiče do sběrného dvora (je-li k dispozici).



Správná likvidace baterií tohoto výrobku



(Platí v zemích se systémy tříděného sběru) Tento symbol znamená, že výrobek obsahuje dobíjecí baterii, na kterou se vztahuje evropská směrnice 2013/56/EU a kterou nelze likvidovat s běžným komunálním odpadem. Všechny baterie by měly být likvidovány odděleně od komunálního odpadu prostřednictvím určených sběrných dvorů zřizovaných vládou nebo místními orgány. Správná likvidace starých baterií pomůže zabránit potenciálním negativním důsledkům pro životní prostředí, zdraví zvířat a lidí. Důrazně doporučujeme, abyste svůj výrobek odnesli do oficiálního sběrného dvora nebo servisního střediska, kde z něj odborník vyjme dobíjecí baterii. Informujte se o místním systému tříděného sběru elektrických a elektronických výrobků a dobíjecích baterií. Dodržujte místní pravidla a výrobek a dobíjecí baterie nikdy nevyhazujte do běžného komunálního odpadu. Pro podrobnější informace o likvidaci starých baterií kontaktujte svůj městský úřad nebo servisní středisko sběrného dvora.