

LEXIBOOK®

JG7430_02

TV Game Console

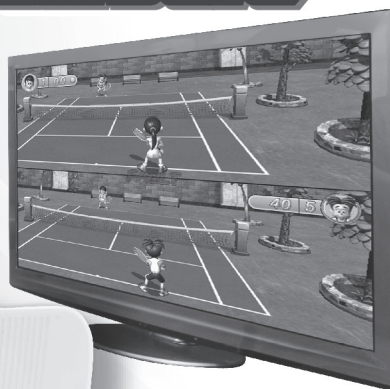

**Gebrauchsanweisung • Návod k obsluze • Instruction Manual
Manual de Instruções • Návod na obsluhu • Mode d'emploi
Gebruikershandleiding • Manuale di istruzioni
Manual de instrucciones • Instrukcja obsługi**

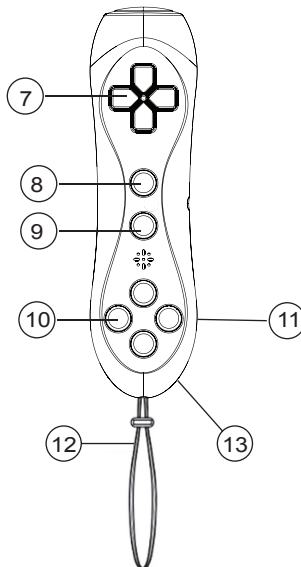
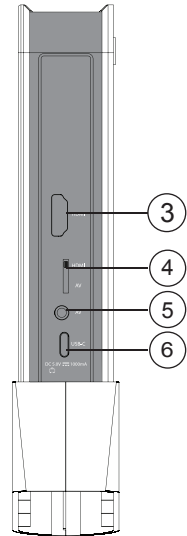
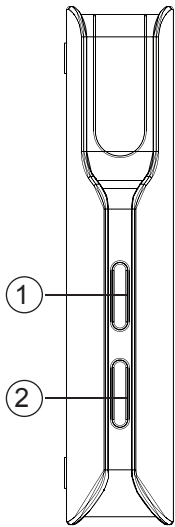

Sports Games

10 Minute Running	Cave Ghost	Happy Miner	Rowing
100-Meter Running	Children Horse	Happy Ostriches	Sea Of Fire
15 Minute Running	Clear Road-Block	Happy Parkour	Sharpshooter
1500-Meter Running	Darts	Hostage Crisis	Shooting Duck
200-Meter Running	Deer Hunting	Intercept Mines	Sniper Airborne
3 Minute Running	Digital Memory	Jump Jump	Split Bomb
400-Meter Running	Dream Of Gems	Lightning Gunner	Street Gunman
5 Minute Running	Dump Shooter	Mini Soccer	Tennis
Annoying Bird	Fencing	Mix & Match	Throwing Goblin
Archery	Fishing	Perfect Counterattack	Throwing Javelin
Basketball	Frisbee Arena	Pingpong Tennis	Toy Shooter
Canoe Slalom	Fruit Master	Poke Bubble	
Catching Loaches	Fruit Shooter	Raga Of Wars	

Puzzle Games

Animals Matching	Freecell	Jack Or Eggs	Sokoban
Beans King	Gobang	Mahjong Clean	Submarine War
Crazy Bbq	Happy Baby Karting	Piggy Go Home	Sudoku
Everybody Fishing	Highway Racing	Rescue Pets	Trample Goblin

Classic Games

100m Dash	Conqueror	Ghost Ship	Scoring
110m Hurdles	Conte Energy	Goblin	Sea War
Aerial Warfare	Convection	Gold Digger	Shoot
Aether	Corridor	Golfer	Shot Put
Aether Fighter	Crypt Car	Good Hand	Shrew Mouse
Aimless	Cute Fish	Hassle	Sky Cobra
Air Alert	Dada	High Jump	Sky Invader
Air Mission	Defensive	Hoodle	Soldier
Air Umbrella	Deflower	Javelin	Squee
Airway	Destroyer	Ladangel	Sunken Ship
Angel	Difference	Long Jump	Super Boy
Animal Blocks	Dinosaur	MadXmas	Super Hero
Antiquarium	Discus Throw	Magic Bubble	Surfg Sport
Archery	Dragon Den	Man In Red	Tank
Ares	Egg Contest	Mars	Tennis
Awful Rush	Eidolon's Revenge	Mars Man	The Archer
Bandits	Enchanter	Maze	The Hacker
Baseball	Fairy's Treasure	Move Box	Through Man
Battle	Falling Blocks	Moving Target	Tiny Toon
Billiard	Fighter	Olympic Games	Tip Moto
Bitha	Final Man	Panzer Attack	Toto
Black White Chess	Fire Shooter	Pathway	Triple Jump
Blob Buster	Firebase	Penguin	Trump Tank
Bomb	Fish War	Pillar	Twin Cards
Bomb King	Fisher	Pinball	Twin Fish
Bounce	Fishing	Pirate	Undersea Arena
Brave Boy	Fling Ball	Platforms	Vanguard
Bug'sWar	Fly Car	Pobble	Warrior
Care Bear	Flying Motorbikes	Polar Bat	Whack a Mole
Cave Man	Football	Porter	Wonder Ball
Cave Woman	Frontline Gallop	Puzzle	Wonder Rabbit
Chess	Future Tank	Rescue Jack	Zoom
Colcotha	Garden War	Risker	
Combata	Ghost Palace	Rudder	

Einführung

Vielen Dank, dass Sie diese „TV Games Console“ von Lexibook erworben haben. Lesen Sie bitte die folgenden Anleitungen, um alles über ihre Funktionen und Sicherheitsregeln zu erfahren.

Verpackungsinhalt

Stellen Sie beim Auspacken sicher, dass die folgenden Bestandteile enthalten sind:

- 1 x Spielkonsole „TV Games Console“
- 2 x schnurlose Steuereinheiten
- 1 x AV-Kabel
- 1 x USB-C-Adapter
- 1 x Bedienungsanleitung

WARNUNG: Alle Verpackungsmaterialien, wie zum Beispiel Klebeband, Plastikfolie, Drahtbinder und Etiketten sind nicht Teil dieses Spielzeugs und sollten zur Sicherheit Ihres Kindes entsorgt werden.

Tastenbeschreibung

Konsole

Anmerkung: Sehen Sie Schaubild p.2.

1. Reset-Taste: zum Zurücksetzen des Gerätes
2. POWER-Taste: zum Ein- und Ausschalten der Konsole.
3. HDMI port
4. HDMI-AV Schalter
5. AV-Ausgang
6. USB-C-Leistungsaufnahme

Steuengerät

Anmerkung: Bitte sehen Sie Schaubild p.2.

7. Richtungstasten: um innerhalb der Menüs zu navigieren und Spiele zu spielen
8. START-Taste: um mit dem Spielen zu beginnen
9. SELECT / BACK Taste
- 10/11. A, B, X und Y Tasten: um die Spiele zu spielen.

Anmerkung: Die Funktion der Taste hängt vom jeweiligen Spiel ab.

12. Handgelenkband
13. Batteriefach

Stromversorgung

Die „TV Games Console“ funktioniert mit dem beiliegenden USB-C-Adapter (5.0V , 1000 mA ).
Eingang: 100V-240V~ 50/60Hz, 0.3A Output DC 5.0V  1.0A 5.0W

Die 2 schnurlosen Steuereinheiten benötigen zum Betrieb jeweils 2 x 1,5V  AAA/LR03 Batterien (nicht mitgeliefert).

Hinweis für Eltern: Netzgeräte für Spielzeuge sind nicht dazu geeignet, als Spielzeuge benutzt zu werden. Die Benutzung muss unter ständiger Überwachung der Eltern erfolgen.

Entsorgung des Gerätes Altgeräte dürfen nicht in den Hausmüll! Sollte das Gerät einmal nicht mehr benutzt werden können, so ist jeder Verbraucher gesetzlich verpflichtet, Altgeräte getrennt vom Hausmüll z.B. bei einer Sammelstelle seiner Gemeinde / seines Stadtteils abzugeben. Damit wird gewährleistet, dass die Altgeräte fachgerecht verwertet und negative Auswirkungen auf die Umwelt vermieden werden. Deshalb sind Elektrogeräte mit dem abgebildeten Symbol gekennzeichnet. "Achtung! Nicht für Kinder unter drei Jahren geeignet. Verschluckbare Kleinteile Erstickungsgefahr".



Konsole:

Adapter:

1. Versichern Sie sich, dass die Konsole ausgeschaltet ist.
2. Verbinden Sie den Adapterstecker (mitgeliefert) mit der Buchse auf der Rückseite der Konsole (6).
3. Verbinden Sie den Adapter mit einer Netzsteckdose.
4. Schalten Sie die Konsole ein (2).

Warnung: Ziehen Sie den Stecker des Netzadapters, wenn das Spiel für längere Zeit nicht benutzt wird, um ein Überhitzen zu verhindern. Wenn das Spiel über einen Adapter betrieben wird, spielen Sie nicht im Freien. Prüfen Sie den Zustand des Adapters und der Verbindungskabel regelmäßig. Wenn Adapter oder Kabel nicht in einwandfreiem Zustand sind, benutzen Sie den Adapter nicht, bis er repariert worden ist. Das Spielzeug darf nur mit einem Transformator für Spielzeuge benutzt werden. Der Adapter ist kein Spielzeug. Die Konsole sollte zum Reinigen vom Netzstrom getrennt werden, falls Flüssigkeiten zum Reinigen verwendet werden. Das Spielzeug ist nicht für Kinder unter 3 Jahren geeignet. Die unsachgemäße Benutzung des Transformators kann einen Stromschlag verursachen.

Schnurlose Steuereinheiten:

1. Öffnen Sie mithilfe eines Schraubendrehers das Batteriefach auf der Rückseite des Steuergerätes.
2. Legen Sie 2 x LR03/AAA Batterien unter sorgfältiger Beachtung der Polarität ein, die am Boden des Batteriefachs markiert und im Schaubild gegenüber abgebildet ist.
3. Schließen Sie das Batteriefach und ziehen Sie die Schraube fest.
4. Wiederholen Sie die 3 zuvor beschriebenen Schritte, um die Batterien in die zweite Steuereinheit einzulegen.

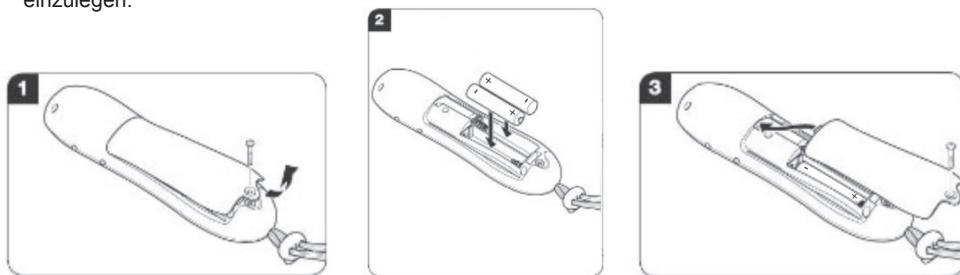

Einwegbatterien dürfen nicht aufgeladen werden. Aufladbare Batterien müssen vor dem Aufladen aus dem Spielzeug entfernt werden. Aufladbare Batterien dürfen nur unter Aufsicht eines Erwachsenen aufgeladen werden. Unterschiedliche Batterietypen oder neue und alte Batterien dürfen nicht zusammen benutzt werden. Nur Batterien des empfohlenen oder eines gleichwertigen Typs dürfen verwendet werden. Batterien müssen unter Beachtung der korrekten Polarität eingelegt werden. Leere Batterien müssen aus dem Spielzeug entfernt werden. Die Anschlusskontakte dürfen nicht kurzgeschlossen werden. Batterien dürfen nicht ins Feuer geworfen werden. Entfernen Sie die Batterien, wenn Sie das Spiel für längere Zeit nicht benutzen. Die Batterien dürfen keinen übermäßigen Hitzequellen ausgesetzt werden, zum Beispiel Sonnenschein oder Feuer.

Das Spielzeug darf nur mit Geräten der Klasse II verbunden werden, die mit dem folgenden Symbol versehen sind.



WARNUNG: Starke Frequenzstörungen oder elektrostatische Entladungen können Fehlfunktionen oder Speicherverlust verursachen. Sollte das Gerät nicht ordnungsgemäß funktionieren, setzen Sie das Gerät zurück oder ziehen Sie den Adapter aus der Netzsteckdose und verbinden Sie ihn wieder.

Sicherheitshinweise

BITTE VOR DER INBETRIEBNAHME DIESES GERÄTES LESEN

Bevor Sie dieses Gerät benutzen, lesen Sie bitte alle Bedienungsanleitungen sorgfältig durch. Dies sind allgemeine Vorsichtsmaßnahmen und betreffen eventuell nicht Ihr Gerät.

1. Vor dem Anschließen oder Bedienen des Geräts sollte die Bedienungsanleitung gelesen werden.
2. Heben Sie die vorliegende Anleitung gut auf. Beachten Sie alle Warnungen. Befolgen Sie alle Anweisungen.
3. Heben Sie diese Bedienungsanleitung zum Nachschlagen auf.
4. Das Gerät darf keinen tropfenden oder spritzenden Flüssigkeiten ausgesetzt werden. Es dürfen keine mit Flüssigkeiten gefüllten Gegenstände, wie z. B. Vasen, auf das Gerät gestellt werden. Nur für den Gebrauch an trockenen Orten.
5. Es sollten keine offenen Flammen, wie z.B. brennende Kerzen, auf das Gerät gestellt werden.
6. Die Belüftung darf durch Zudecken der Lüftungsschlitze nicht behindert werden.
7. Benutzen Sie nur Zubehör, das vom Hersteller angegeben wird.
8. Verwenden Sie Ersatzteile, die vom Hersteller angegeben werden.
9. Das Gerät muss in nach Herstelleranweisungen aufgestellt werden.
10. Stellen Sie das Gerät an einem gut belüfteten Ort auf. Stellen Sie das System auf eine flache, harte und stabile Fläche. Nicht Temperaturen über 40°C aussetzen. Hinten am Gerät sowie über dem Gerät mindestens 10 cm Sicherheitsabstand und auf jeder Seite 5 cm frei halten.
11. Die Gerätetasten sachte drücken. Durch zu festes Drücken kann das Abspielgerät beschädigt werden.
12. Verbrauchte Batterien müssen umweltbewusst entsorgt werden.
13. Vor dem Versetzen oder Reinigen immer darauf achten, dass das Gerät von der Steckdose getrennt wird. Nur mit einem trockenen Tuch reinigen.
14. Bei Blitz, Sturm oder längeren Betriebspausen das Gerät ausschalten.
15. Das Gerät enthält keine durch den Nutzer reparierbaren Teile. Keine eigenen Reparaturversuche unternehmen. Reparaturen sollten nur von geschultem Fachpersonal ausgeführt werden. Lassen Sie das Gerät bei einem Elektronikfachgeschäft Ihrer Wahl überprüfen und reparieren.
16. Achten Sie darauf, dass keine Gegenstände in die Öffnungen, Schlitze und andere offene Stellen am Gerätegehäuse eingeführt werden, besonders gilt dies für Kinder. Tödliche Stromschläge sind hierbei nicht ausgeschlossen.
17. Das Gerät nicht an einer Wand oder Decke anbringen.
18. Das Gerät nicht in die Nähe von Fernsehgeräten, Lautsprechern und andere Objekte aufstellen, die starke Magnetfelder erzeugen.
19. Das Gerät bei Gebrauch nicht unbeaufsichtigt lassen.
20. Halten Sie um das Gerät herum einen Mindestabstand ein, um eine ausreichende Luftzirkulation zu gewährleisten.
21. Die Luftzirkulation darf nicht durch Bedecken der Lüftungsöffnungen durch solche Gegenstände wie Zeitschriften, Tischdecken, Vorhängen usw. behindert werden.
22. Das Gerät ist für den Gebrauch in einem moderaten Klima vorgesehen.
23. Batterien müssen auf sichere Weise entsorgt werden. Entsorgen Sie Batterien in den hierfür vorgesehenen Sammelbehältern, um die Umwelt zu schützen.

Verbinden der Konsole mit einem Fernseher

Die „TV Games Console“ muss mit einem Fernseher verbunden werden.

Anmerkung: Der Fernseher und die Konsole MÜSSEN AUSGESCHALTET SEIN.

1. Stecken Sie das AV-Kabel (gelbes Ende) in die passende Videoeingangsbuchse am Fernseher.
2. Stecken Sie das AV-Kabel (weißes Ende) in die passende Audioeingangsbuchse am Fernseher.
3. Stecken Sie das AV-Kabel (rotes Ende) in die passende Audioeingangsbuchse am Fernseher.
4. Stecken Sie das andere Ende des Kabels in den AV-Eingang an der Rückseite der Konsole ⑤.
5. Bitte bewegen Sie den Schalter ④ in Richtung AV-Position.
6. Schalten Sie den Fernseher und die Spielkonsole ein.

Hinweis: Sie können die Konsole auch mit einem HDMI-Kabel (nicht im Lieferumfang enthalten) an das Fernsehgerät anschließen. Stecken Sie ein Ende des HDMI-Kabels in die Konsole ③ und das andere Ende des Kabels in den HDMI-Anschluss des Fernsehgeräts. Bitte bewegen Sie den Schalter ④ in Richtung HDMI-Position.

Aufstellen der Konsole im Spielbereich

- Stellen Sie die Konsole unter sorgfältiger Beachtung des Schaubildes gegenüber auf.
- Stellen Sie sicher, dass Sie ausreichend Platz haben und dass sich keine Hindernisse im Spielbereich befinden (Möbel, Deckenlampe, Teppich ...)
- Stellen Sie die Konsole auf einen flachen und stabilen Tisch, der etwa auf gleicher Höhe mit dem Fernseher ist.
- Spielen Sie direkt vor dem Fernseher innerhalb einer Reichweite von 1 Meter von der Konsole entfernt.

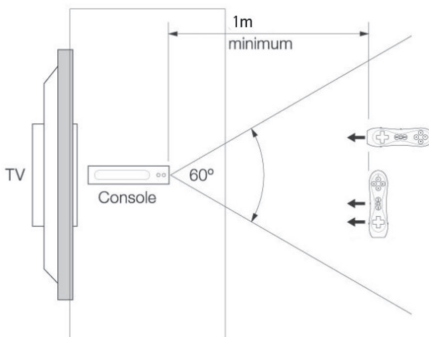

Anmerkung: Benutzen Sie keine anderen Steuereinheiten im selben Zimmer und während des Spiels, dies kann Fehlfunktionen bei der Konsole verursachen.

Hinweis: Um das vom Hauptgerät übertragene Bild anzuzeigen, müssen Sie Ihr Fernsehgerät auf die verwendete Eingangsbuchse einstellen. Die Eingangswahltaaste befindet sich möglicherweise anders auf dem Fernsehgerätehersteller und ist gekennzeichnet als: Auswahl, Eingabe, Eingabeauswahl, Leitung, Eingang, Quelle, Eingang, EXT oder AUX. Weitere Informationen finden Sie in der Bedienungsanleitung Ihres Fernsehgeräts.

So wird gespielt

Richtiges Halten des Steuergerätes

Anmerkung: Tragen Sie immer den Handgelenkband beim Spielen. Schieben Sie Ihre Hand durch den Handgelenkband und passen Sie diesen an (Sehen Sie Schaubild 1).

Ja nach Spiel können Sie die Steuereinheit in einer Hand halten (senkrecht)

Haltung) oder mit beiden Händen (waagerechte Haltung) (Sehen Sie Schaubild 2).

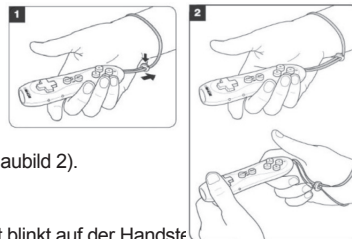

Koppeln der Handsteuerung mit der Konsole.

- Schalten Sie die Konsole ein.

- Drücken Sie eine beliebige Taste auf der Handsteuerung. Ein rotes Licht blinkt auf der Handsteuerung für einige Sekunden und erlischt, wenn die Kopplung abgeschlossen ist.

- Wiederholen Sie das obige Verfahren für die zweite Handsteuerung.

Spieliste

50 interaktive Sportspiele

Bitte beziehen Sie sich auf die Spieliste auf Seite 3.

Anmerkung: Diese Spiele sind für einen oder zwei Spieler. Halten Sie das Steuergerät in einer Hand.

Anmerkung: Für die Schießspiele zielen Sie bitte mit den Pfeilen auf dem Controller ⑦ und schießen Sie, indem Sie den Controller schnell nach unten bewegen.

- Drücken Sie zum erneuten Laden die START-Taste oder machen Sie die gleiche Bewegung wie beim Schießen.

- Um den Schutzschild zu aktivieren, drücken Sie lange START (nur in bestimmten Spielen).

- Um die Waffen zu wechseln, drücken Sie lange START und wechseln Sie durch Drücken der Pfeile nach links / rechts (nur in bestimmten Spielen).

150 Arcade- und Minispiele:

Bitte beziehen Sie sich auf die Spieliste auf Seite 3.

Technische daten

Frequenzbereich: 2480 MHz

Übertragene Leistung: ≤ -11.25 dB

Adapter

Input

AC 100V-240V~ 50-60Hz 0.3A

Output

DC 5.0V \equiv 1.0A 5.0W

Durchschnittlicher aktiver Wirkungsgrad

74.79%

Wirkungsgrad bei geringer Last

N/A

Leerlaufzustand Stromverbrauch

0.07W

Modell

BJF-215-051000

Epilepsiewarnung

Lesen Sie diesen Abschnitt, bevor Sie oder Ihre Kinder das Videospiel benutzen. Manche Personen reagieren mit epileptischen Anfällen oder Bewusstlosigkeit, wenn sie bestimmte blinkende Lichter oder Objekte aus dem Alltag sehen. Diese Menschen können einen Anfall erleiden, wenn sie bestimmte Fernsehbilder sehen oder Videospiele spielen. Solche Reaktionen können selbst dann erfolgen, wenn bislang in der Krankengeschichte der Person keine Epilepsie aufgetreten ist. Falls bei Ihnen oder einem Mitglied Ihrer Familie jemals Symptome, die mit Epilepsie in Verbindung gebracht werden (Bewusstlosigkeit oder Anfälle), beim Betrachten flimmernder Lichter oder Bilder aufgetreten sind, holen Sie bitte vor der Verwendung dieses Spiels ärztlichen Rat ein.

Eltern wird geraten, Ihre Kinder beim Spielen von Videospielen zu beaufsichtigen. Falls Sie oder Ihr Kind eines der folgenden Symptome erleben: Schwindel, Sehprobleme, Augen- oder Muskelverspannung, Bewusstlosigkeit, ungewollte Bewegungen oder Anfälle, hören Sie sofort auf zu spielen und suchen Sie Ihren Arzt auf.

Vorsichtsmaßnahmen, die auf jeden Fall beim Spielen des Videospiels eingehalten werden sollten:

- Wenn Sie ein Videospiel benutzen, das mit einem Fernsehbildschirm verbunden werden kann, stehen oder sitzen so weit wie möglich vom Bildschirm entfernt und so weit, wie das Kabel es erlaubt.
- Verwenden Sie vorzugsweise Videospiele mit einem kleinen Bildschirm. Spielen Sie keine Videospiele, wenn Sie müde sind oder nicht genug geschlafen haben.
- Achten Sie darauf, dass Sie in einem gut beleuchteten Raum spielen.
- Wenn Sie Videospiele spielen, machen Sie jede Stunde 10 bis 15 Minuten Pause.

Vereinfachte EU-Konformitätserklärung

Wir, Lexibook® S.A.

6 avenue des Andes, Bât 11.

91940 Les Ulis - Frankreich

Produktart: Konsole

Typbezeichnung: JG7430series

Hiermit erklärt Lexibook Limited, dass der Funkanlagentyp JG7430 der Richtlinie 2014/53/EU entspricht.

Der vollständige Text der EU-Konformitätserklärung ist unter der folgenden:

http://www.lexibook.com/doc/jg7430/jg7430_1.pdf



Yiu Wai Man

Product Development Manager

Hong Kong

Pflege und Garantie

Reinigen Sie das Gerät nur mit einem weichen, leicht angefeuchteten Tuch. Verwenden Sie kein Reinigungsmittel. Setzen Sie das Gerät keinem direkten Sonnenschein oder einer anderen Hitzequelle aus. Tauchen Sie das Gerät nicht ins Wasser. Nehmen Sie das Gerät nicht auseinander und lassen Sie es nicht fallen. Versuchen Sie nicht, das Gerät zu verbiegen.

ANMERKUNG: Bitte bewahre diese Bedienungsanleitung auf, weil sie wichtige Informationen enthält.

Dieses Produkt ist mit unserer 2 Jahre-Garantie versehen.

Für jede Inanspruchnahme der Garantie oder des Kundendienstes wenden Sie sich bitte an Ihren Händler und legen Sie einen gültigen Kaufbeleg vor. Unsere Garantie deckt Material- und Herstellungsmängel ab. Davon ausgenommen sind jegliche Verschleißerscheinungen, die aus der Nichtbeachtung der Bedienungsanleitung oder unsachgemäßen Behandlung des Gerätes resultieren (z. B. Auseinandernehmen, Hitze und Feuchtigkeit aussetzen usw.). Es wird empfohlen, die Verpackung für späteren Gebrauch aufzubewahren. **WARNUNG!** Nicht für Kinder unter 3 Jahren geeignet. Verschluckungsgefahr - kleine Teile. Im steten Bemühen unseren Service zu verbessern, könnten wir Änderungen an den Farben und den Details des Produktes, das abgebildet ist, vornehmen.

Referenznr: JG7430

Entworfen und Entwicklung in Europa - Hergestellt in China

©LEXIBOOK®

Deutschland & Österreich

Für den Kundendienst wenden Sie sich bitte an unsere Teams:

savcomfr@lexibook.com

www.lexibook.com

Lexibook S.A.

6 avenue des Andes

Bâtiment 11

91940 Les Ulis

France



Umweltschutz:

Elektroaltgeräte können recycelt werden und sollten nicht im normalen Hausmüll entsorgt werden! Bitte unterstützen Sie aktiv die Erhaltung unserer Ressourcen und helfen Sie, die Umwelt zu schützen, indem Sie dieses Gerät bei einer Sammelstelle abgeben (sofern vorhanden).



Úvod

Děkujeme vám za zakoupení této Lexibook „TV herní konzoly“.
Přečtěte si následující pokyny pro seznámení se se všemi jejími funkcemi a pochopení bezpečnostních pravidel.

Obsah balení

Po rozbalení se ujistěte, že tyto prvky jsou zahrnuty:

- 1 x herní konzola „TV herní konzola“
- 2 x bezdrátový ovladač
- 1 x AV kabel
- 1 x USB-C adaptér
- 1 x návod k obsluze

VAROVÁNÍ: Všechn balící materiál, jako páska, plastické listy, dráty a visáčky nejsou součástí této hračky a je zapotřebí je odstranit pro bezpečnost vašeho dítěte.

Popis tlačítek

Konzola

Poznámka: Viz obrázek p.2.

1. Reset tlačítko: pro resetování přístroje
2. VYPÍNAČ: zapnutí a vypnutí herní konzoly
3. HDMI konektor
4. AV/HDMI Přepínač
5. AV výstup
6. USB-C vstup

Ovladač

Poznámka: Viz obrázek p.2.

7. Směrové klíče: pro navigaci v nabídkách a hraní her
8. Tlačítko START: zahájíte přehrávání
9. Tlačítko SELECT / BACK
- 10/11. Klávesy A, B, X a Y: pro přehrání her.

Poznámka: Funkce tlačítka závisí na hře.

12. Poutko na zápěstí
13. Prostor pro baterii

Informace o bateriích

„TV herní konzola“ funguje s dodaným USB-C adaptérem (5.0V --- , 1000 mA ---).
Vstup: 100V-240V~ 50/60Hz, 0.3A Výstup DC 5.0V --- 1.0A 5.0W

2 bezdrátové ovladače pracují s 2 x 1,5 V --- AAA/LR03 bateriemi (nejsou součástí balení).

Rodičovský dohled: transformátor a adaptér pro hračky nejsou určeny k použití jako hračka. Použití musí být pod rodičovským dohledem.

Konzola:

Adaptér:

1. Zkontrolujte, že je herní konzola vypnutá.
2. Připojte zástrčku adaptéru (součást dodávky) do konektoru umístěného na zadní straně konzoly (6).
3. Připojte adaptér do elektrické zásuvky.
4. Zapněte herní konzolu (2).

Varování: Odpojte adaptér, pokud hra nebude používána delší dobu, aby se zabránilo přehřátí. Když je hra napájena adaptérem, nehrajte se venku. Pravidelně kontrolujte stav adaptéru a připojovacích kabelů. Pokud se jejich stav zhoršuje, nepoužívejte adaptér, dokud nebude opraven. Hračka se smí připojit pouze k zařízení třídy II, které je označeno následujícím symbolem. Adaptér není hračka. Konzolu odpojte od napájení, pokud se k čištění používají kapaliny. Hračka není určena pro děti do 3 let. Hračka se smí použít pouze s transformátorem pro hračky.

Bezdrátové ovladače:

1. Pro otevření prostoru pro baterie na zadní straně ovladače použijte šroubovák.
2. Vložte 2x LR03/AAA baterie s dodržением správné polaroty uvedené uvnitř prostoru pro baterie a podle nákresu níže.
3. Kryt prostoru pro baterie zavřete a utáhněte šroub.
4. Opakujte 3 předchozí kroky k instalaci baterií druhého ovladače.

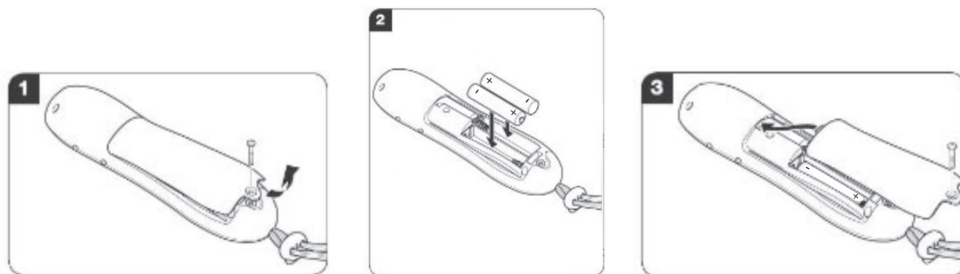

Baterie, které nejsou dobíjecí, se nesmí nabíjet. Dobíjecí baterie se před nabíjením musí vyjmout z hračky. Dobíjecí baterie se smí dobíjet pouze pod dohledem dospělé osoby. Nesmí se míchat různé typy baterií, nebo nové a staré baterie. Doporučuje se používat baterie stejného nebo ekvivalentního typu. Baterie se musí vložit se správnou polaritou. Vybité baterie se musí z hračky vyjmout. Napájecí koncovky se nesmí zkratovat. Baterie nevhazujte do ohně. Pokud hračku nebudete používat po delší dobu, vyberte z ní baterie. Baterie nesmí být vystavena nadměrnému teplu, jako je slunce, oheň nebo podobně.

Hračka se smí připojit pouze k zařízení třídy II, které je označeno následujícím symbolem.



VAROVÁNÍ: Porucha nebo ztráta paměti může být způsobena silným rušením nebo elektrostatickým výbojem. Pokud dojde k nějaké abnormální funkci, resetujte přístroj, nebo vyjměte baterie a znovu je vložte, nebo odpojte napájecí adaptér ze zásuvky a znovu ho připojte.

Připojení konzoly k vašemu TV přijímači

„TV herní konzola“ musí být zapojena do televizoru.

Poznámka: Televize a konzola musí být VYPNUTÉ.

1. Připojte AV kabel (žlutý konec) do odpovídajícího video vstupu na televizoru.
2. Připojte AV kabel (bílý konec) do odpovídajícího video vstupu na televizoru.
3. Připojte AV kabel (červený konec) do odpovídajícího video vstupu na televizoru.
4. Druhý konec kabelu zapojte do vstupu AV umístěného na zadní straně konzoly (5).
5. Přepněte přepínač (4) do polohy AV.
6. Zapněte televizor a zapněte konzolu.

Poznámka: K připojení konzoly k televizoru můžete také použít kabel HDMI (není součástí dodávky). Vložte jeden konec kabelu HDMI do konzoly (3) a druhý konec kabelu do portu HDMI na televizoru. Přepněte přepínač (4) do polohy HDMI.

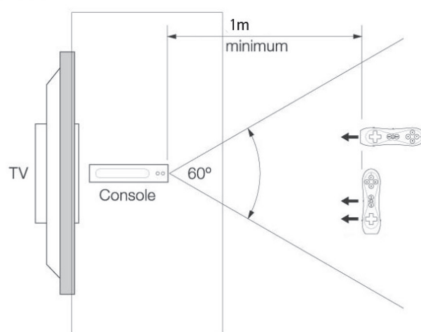

Umístění konzoly v herním prostoru:

- Pečlivě umístěte konzolu podle znázorněného obrázku.
- Zkontrolujte, zda máte dostatek prostoru a zda nejsou žádné překážky v herním prostoru (nábytek, stropní světlo, koberec ...)
- Umístěte konzolu na rovný a stabilní stůl zhruba ve stejné výšce, jako je televize.
- Hrajte přímo před televizí ve vzdálenosti 1 metru od konzoly.

Poznámka: Nepoužívejte jiné ovladače v jedné místnosti během hry, protože může dojít k abnormální funkci konzoly.

Pojďme si hrát

Jak držet ovladač

Poznámka: Vždy použijte poutko na zápěstí, když budete hrát.

1. Strčte ruku přes poutko a nastavte si ho (viz obrázek 1).
2. V závislosti na hře můžete ovladač držet v jedné ruce (vertikální poloha) nebo oběma rukama (horizontální poloha) (viz obrázek 2).

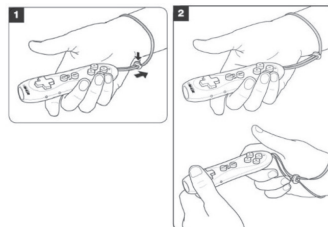

Spárování ovladačů s konzolou.

- Zapněte konzoli.
- Stiskněte libovolnou klávesu na ovladači. Červené světlo bude na ovladači několik sekund blikat a po dokončení párování zhasne.
- Opakujte výše uvedený postup pro druhý ovladač.

Důležité bezpečnostní pokyny

Před použitím přístroje si pečlivě přečtěte všechny provozní pokyny.

Vezměte prosím na vědomí, že se jedná o obecná opatření, a nemusí se týkat vašeho přístroje.

1. Předtím, než se pokusíte připojit nebo obsluhovat zařízení, si přečtěte tento návod k obsluze.
2. Udržujte tyto pokyny v dobrém stavu. Dbejte na všechna varování. Postupujte v souladu se všemi pokyny.
3. Ponechte si tento návod pro příští použití.
4. Přístroj chraňte před kapající nebo stříkající tekutinou a nestavte na něj předměty naplněné tekutinami, jako jsou např. vázy. Používejte pouze na suchém místě.
5. Na přístroj nepokládejte žádné zdroje otevřeného ohně, jako jsou např. Hořící svíčky.
6. Nebraňte větrání zakrýváním větracích otvorů předměty.
7. Používejte pouze příslušenství, které bylo doporučeno výrobcem.
8. Používejte náhradní díly, které jsou určeny výrobcem.
9. Zařízení nainstalujte podle pokynů výrobce.
10. Umístěte přístroj na místo s dobrým větráním. Umístěte systém na plochý, tvrdý a stabilní povrch. Nevystavujte teplotám nad 40 ° C. Ponechte vzdálenost nejméně 10 cm od zadní a horní části

jednotky a 5 cm od každé strany.

11. Jemně mačkejte tlačítka na přehrávači. Příliš silné zmáčknutí může poškodit přehrávač.
12. Použité baterie zlikvidujte ekologicky odpovědným způsobem.
13. Před přemístěním nebo čištěním vždy zkontrolujte, zda je výrobek odpojen od elektrické zásuvky. Čistěte pouze suchým hadříkem.
14. Vypněte přístroj během bouřky s blesky, bouře, nebo když nebude delší dobu používán.
15. Tento výrobek neobsahuje žádné díly opravitelné uživatelem. Nepokoušejte se opravit tento výrobek sami. Servis smí provádět pouze kvalifikovaný servisní technik. Vezměte výrobek do opravní elektroniky podle vašeho výběru pro kontrolu a opravu.
16. NENECHÁVEJTE nikoho, zejména děti, strkat cokoli do otvorů, štěrbin nebo jiných míst v krytu přístroje, protože může dojít ke smrtelnému úrazu elektrickým proudem.
17. Nemontujte tento výrobek na stěnu nebo strop.
18. Neumisťujte přístroj do blízkosti televizorů, reproduktorů a jiných předmětů, které vytvářejí silné magnetické pole.
19. Nenechávejte přístroj bez dozoru, pokud je používán.
20. Zachovejte minimální nezbytné vzdálenosti pro dostatečné větrání.
21. Nebraňte větrání zakrýváním větracích otvorů předměty, jako např. noviny, ubrus, závěsy apod.
22. Zařízení se smí používat v tropických a/nebo mírných klimatech.
23. Dbejte na správnou likvidaci baterií. Vyhodte je do určené sběrné nádoby, abyste ochránili životní prostředí.

Seznam her

50 interaktivních sportovních her

Viz seznam her uvedených na straně.

Poznámka: V těchto hrách je jeden nebo dva hráči. Držte ovladač v jedné ruce.

Poznámka: U střeleckých her miřte pomocí šipek na ovladači  a střílejte pohybem ovladače rychlým směrem dolů.

- Pro opětovné načtení stiskněte tlačítko START nebo proveďte stejný pohyb jako při střílení.

- Štít aktivujete dlouhým stisknutím tlačítka START (pouze v konkrétních hrách).

- Chcete-li vyměnit zbraně, dlouze stiskněte START a přepijete pomocí šipek doleva / doprava (pouze v konkrétních hrách).

150 arkád a mini her

Viz seznam her uvedených na straně.

Specifikace

Frekvenční rozsah: 2480 MHz

Přenosový výkon: ≤ -11,25 dB

Adapter

Vstup	AC 100V-240V~ 50-60Hz 0.3A
Výstup	DC 5.0V  1.0A 5.0W
Průměrná aktivní účinnost	74.79%
Účinnost při nízkém zatížení	N/A
Spotřeba energie bez zatížení	0.07W
Model	BJF-215-051000

Upozornění o epilepsii

Přečtěte si předtím, než vy nebo vaše děti začnete hrát videohry. Někteří lidé jsou náchylní na epileptické záchvaty nebo ztrátu vědomí v důsledku vnímání určitých blikajících světél nebo předmětů často přítomných v každodenním životě. Tito lidé jsou ohroženi záchvaty, když se dívají na některé televizní snímky nebo hraní některých videoher. K takovým případům může dojít, i když člověk nemá žádné předchozí epileptické příznaky. Pokud jste vy nebo člen vaší rodiny měli někdy příznaky spojené s epilepsií (záchvaty nebo ztráta vědomí) při sledování blikajících světél nebo obrázků, kontaktujte svého lékaře před použitím tohoto přístroje.

Rodičům se doporučuje dohlížet na své děti při hraní videoher. Pokud se u vás nebo u vašeho dítěte projeví některý z následujících příznaků: závratě, problémy se zrakem, oční nebo svalové napětí, ztráta vědomí, mimovolné pohyby nebo křeče, okamžitě přestaňte hrát a poraďte se s lékařem.

Opatření, která zohledněte v každém případě při hraní videoher:

- Při hraní videohry, kterou lze připojit k televizní obrazovce, se postavte nebo posadte poměrně daleko od televizní obrazovky tak, jak to kabel umožňuje.
- Hrajte nejlépe videohry, které mají malou obrazovku. Nehrajte videohry, pokud jste unavení nebo vám chybí spánek.
- Hrajte v místnosti, která je dobře osvětlena.
- Při hraní videoher si udělejte 10 až 15 minutové přestávky každou hodinu.

Zjednodušené prohlášení o shodě EU

My, Lexibook® S.A.

Bât 11., 6 avenue des Andes, 91940 Les Ulis - France

[prohlašujeme na svou výhradní odpovědnost, že výrobek:]

Druh produktu: Konzole

Typové označení: JG7430series

Tímto Lexibook Limited prohlašuje, že rádiové zařízení typ JG7430series je v souladu se směrnicí 2014/53/EU.

Úplné znění EU prohlášení o shodě je k dispozici na této internetové adrese:

http://www.lexibook.com/doc/jg7430/jg7430_1.pdf

ČESKY

Yiu Wai Man

Product Development Manager

Hong Kong

Údržba a záruka

K čištění zařízení používejte pouze měkký, mírně navlhčený hadřík. Nepoužívejte čisticí prostředky. Zařízení nevystavujte působení přímého slunečního záření nebo jakémukoli zdroji tepla. Neponořujte zařízení do vody. Zařízení nerozebírejte ani nenechte upadnout. Zařízení neprohýbejte ani nezkrutíte.

POZNÁMKA: Odložte si tento návod, protože obsahuje důležité informace.

Pro tento výrobek se poskytuje 2 letá záruka.

Pro jakýkoli nárok vyplývající ze záruky nebo pozáručního servisu vyhledejte vašeho distributora a předložte platný doklad o koupi. Naše záruka pokrývá jakékoli vady na materiálu nebo výrobě, vyjma jakéhokoli poškození vyplývajícího z nedodržení návodu k obsluze nebo jakékoli neopatrné činnosti s tímto výrobkem (jako je rozebrání, vystavení horku a vlhku atp.). Doporučuje se uchování obalu pro jakoukoli příští referenci.

VAROVÁNÍ! Není vhodné pro děti mladší než 3 roky. Nebezpečí udušení malými díly. V zájmu zlepšování našich služeb jsme mohli provést změny barev a detailů na výrobku ve srovnání s obrázkem na obalu.

Reference: JG7430

Navrženo a vyvinuto v Evropě – Vyrobeno v Číně

©LEXIBOOK®

www.lexibook.com

Lexibook S.A.

6 avenue des Andes

Bâtiment 11

91940 Les Ulis

France



Ochrana životního prostředí:

Nežádoucí elektrické spotřebiče mohou být recyklovány a neměly by být zlikvidovány spolu s běžným domovním odpadem! Aktivně podporujte zachování zdrojů a pomáhejte chránit životní prostředí tím, že vrátíte tento přístroj do sběrného centra (je-li k dispozici).



Introduction

Thank you for purchasing this Lexibook "TV Games Console".
Please read the following instructions to discover all its functions and understand the safety rules.

ENGLISH

Contents of the packaging

When unpacking, ensure that the following elements are included:

- 1 x game console "TV Games Console"
- 2 x wireless controllers
- 1 x AV cable
- 1 x USB-C adapter
- 1 x instruction manual

WARNING: All packaging materials, such as tape, plastic sheets, wire ties and tags are not part of this toy and should be discarded for your child's safety.

Key guide

Console

Note: Refer to diagram p.2.

1. RESET key: to reset the unit
2. POWER key: to turn the game console on or off
3. HDMI port
4. HDMI / AV switch
5. AV output
6. USB-C power input

Controller

Note: Refer to diagram p2.

7. Directional keys: to navigate within the menus and play games (Up/Down/Left/Right)
8. START key: to start playing
9. SELECT / BACK key
- 10/11. A, B, X and Y keys: to play the games.

Note: The function of the key depends on the game.

12. Wrist strap
13. Battery compartment

Battery Information

The "TV Games Console" operates with the USB-C adapter provided (5.0V , 1000 mA).
Input: 100V-240V~ 50/60Hz, 0.3A Output DC 5.0V  1.0A 5.0W

The 2 wireless controllers work with 2 x 1.5V  AAA/LR03 type batteries each (not included).

Parental advisory: transformer and adaptor for toys are not intended to be used as a toy. The usage must be under parental advice

Old devices must not be disposed of with household waste!

If the device is no longer operational, every consumer is required by law to dispose of old devices separately from household waste, e.g. at a collection point run by the communal authority/borough. This ensures that old devices are recycled in a professional manner and also rules out negative consequences for the environment. For this reason, electrical equipment is marked with the following symbol.



Console:**Adapter:**

1. Make sure the game console is switched off.
2. Connect the adapter plug (supplied) to the socket ⑥ located on the back side of the console.
3. Connect the adapter into a main socket.
4. Switch the game console on ②.

Warning: Disconnect the adapter if the game is not used for a long period of time to prevent overheating. When the game is powered by an adapter, do not play outside. Check the state of the adapter and the connection cords regularly. If their condition is deteriorating, do not use the adapter until it has been repaired. The toy shall only be used with a transformer for toys. The adapter is not a toy. The console should be disconnected from the power supply to be cleaned if liquids are used for cleaning. The toy is not intended for children under 3 years old. Misuse of transformer can cause electrical shock.

Wireless controllers:

1. Use a screwdriver to open the battery compartment located at the back of the controller.
2. Install the 2 x LR03/AAA type batteries observing carefully the polarity indicated at the bottom of the battery compartment and as per the diagram shown below.
3. Close the battery compartment and tighten the screw.
4. Repeat the 3 previous steps to install the batteries of the second controller.

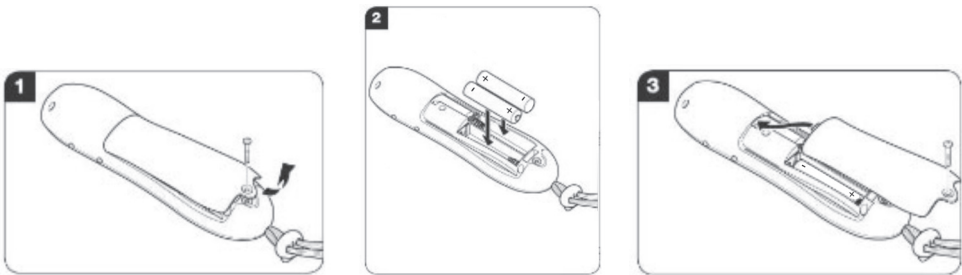

Non-rechargeable batteries are not to be recharged. Rechargeable batteries are to be removed from the toy before being charged. Rechargeable batteries are only to be charged under adult supervision. Different types of batteries or new and used batteries are not to be mixed. Only batteries of the same or equivalent type as recommended are to be used. Batteries are to be inserted with the correct polarity. Exhausted batteries are to be removed from the toy. The supply terminals are not to be short circuited. Do not throw batteries into a fire. Remove the batteries if you are not going to use the game for a long period of time. Battery shall not be exposed to excessive heat such as sunshine, fire or the like.

The toy is only to be connected to Class II equipment bearing the following symbol.



WARNING: Mal-function or loss of memory may be caused by strong frequency interference or electrostatic discharge. Should any abnormal function occur, reset the unit or remove the batteries and insert them again, or unplug the adapter from the mains socket and plug it back in.

Safety Instructions

PLEASE READ BEFORE OPERATING THIS EQUIPMENT.

Before using the unit, be sure to read all operating instructions carefully. Please note that these are general precautions and may not pertain to your unit

1. Read this Instruction Manual before you attempt to connect or operate the appliance.
2. Keep these instructions in good condition. Heed all warnings. Follow all instructions.
3. Save this Instruction Manual for future reference.
4. The apparatus shall not be exposed to dripping or splashing and no objects filled with liquids, such as vases, shall be placed on the product. Dry location use only.
5. No naked flame source, such as candles, should be placed on the product.

6. Ventilation should not be impeded by covering the ventilation openings.
7. Only use accessories, which are specified by the manufacturer.
8. Use replacement parts, which are specified by the manufacturer.
9. Install the unit in accordance with the manufacturer's instructions.
10. Place the unit where there is good ventilation. Place the system on a flat, hard and stable surface.
Do not expose to temperatures above 40°C. Allow at least 10 cm clearance from the rear and the top of the unit and 5 cm from each side.
11. Press the players buttons gently. Pressing them too hard can damage the player.
12. Dispose of used batteries in an environmental-responsible manner.
13. Always ensure that the product is unplugged from the electrical outlet before moving or cleaning.
Clean it with dry cloth only.
14. Turn off the product during lightning, storms or when it will not be used for long periods of time.
15. This product has no user-serviceable parts. Do not attempt to repair this product yourself. Only qualified service personnel should perform servicing. Take the product to the electronics repair shop of your choice for inspection and repair.
16. NEVER let anyone, especially children, push anything into holes, slots or any other openings in the unit's casing as this could result in a fatal electric shock.
17. Don't mount this product on a wall or ceiling.
18. Do not place the unit near TVs, speakers and other objects that generate strong magnetic fields.
19. Do not leave the unit unattended when it is in use.
20. Keep minimum distances around the apparatus for sufficient ventilation.
21. The ventilation should not be impeded by covering the ventilation openings with items, such as newspapers, table-cloths, curtains, etc.
22. The use of apparatus in moderate climates.
23. Batteries should be disposed of properly. Take them to the collection container in order to protect the environment.

Connecting the console to a TV set

The "TV Games Console" must be plugged to a TV set.

Note: The TV set and the console MUST BE TURNED OFF.

1. Plug the AV cable (yellow end) into the matching video input jack on the TV set.
2. Plug the AV cable (white end) into the matching audio input jack on the TV set.
3. Plug the AV cable (red end) into the matching audio input jack on the TV set.
4. Plug the other end of the cable to the AV input located at the back of your console (5).
5. Please move the switch (4) towards the AV position.
6. Switch on the TV set and turn on the console.

Note: You can also use a HDMI cable (not included) to connect the console to the TV set. Insert one end of the HDMI cable into the console (3) and the other end of the cable into the TV's HDMI port. Please move the switch (4) to the 'HDMI' position.

Positioning the console in the play area:

- Place the console observing carefully the diagram shown opposite.
- Ensure you have enough space and there are no obstacles in the play area (furniture, overhead light, carpet...)
- Place the console on a flat and steady table at about the same height as the television.
- Play directly in front of the television within a distance of 1 meter from the console.

Note: Do not use other controllers in the same room and during the game, it may occur abnormal function of the console.

Note: In order to show the image transmitted by the main unit, you must set your television to the input jack being used. Input selection button may be located differently upon TV manufacturer and labeled as: select, input, input select, line, line in, source, in, EXT or AUX. Please refer to your TV's instruction manual for further information.

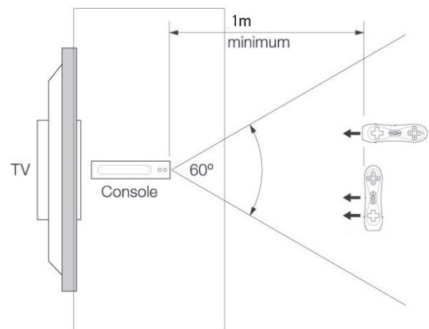

Let's play

How to hold the controller

Note: Always wear the wrist strap when you play.

1. Slip your hand through the wrist strap and adjust it (See diagram 1).
2. Depending on the game, you can hold the controller in one hand (vertical position) or both hands (horizontal position) (See diagram 2).

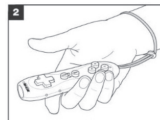
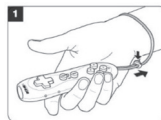

Pairing controllers with the console.

- Power on the console.
- Press any key on the controller. A red light will blink on the controller for a few seconds and turn off when pairing is completed.
- Repeat above procedure for the second controller.



ENGLISH

List of games

50 interactive sport games

Please kindly refer to the games list provided on page 3.

Note: In these games there are one or two players. Hold the controller in one hand.

Note: For the shooting games, please aim using the arrows on the controller , and shoot by moving the controller in a fast, downward motion.

- To reload, press START key or do the same motion as when shooting.
- To activate shield, long press START (in specific games only).
- To change weapons, long press START and switch using left/right arrows (in specific games only).

150 arcade and mini games

Please kindly refer to the games list provided on page 3.

Specifications

Frequency range: 2480 MHz

Transmitted power: ≤ -11.25 dB

Adapter

Input	AC 100V-240V~ 50-60Hz 0.3A
Output	DC 5.0V  1.0A 5.0W
Average active efficiency	74.79%
Efficiency at low load	N/A
No load condition power consumption	0.07W
Model	BJF-215-051000

Epilepsy Warning

Read before you or your children use video games. Some people are prone to epileptic seizures or losses of consciousness as a result of seeing certain flickering lights or objects often present in daily life. These people are at risk from seizures when they watch certain television images or play certain video games. Such incidents can happen even if the person has no previous medical history of epilepsy. If you or a member of your family has ever displayed symptoms linked with epilepsy (seizures or loss of consciousness) while watching flickering lights or images, consult your doctor before use.

Parents are advised to supervise their children while playing video games. If you or your child shows any of the following symptoms: dizziness, vision problems, eye or muscle tenseness, loss of consciousness, involuntary movements or seizures, cease playing immediately and consult your doctor.

Precautions to take in any case while using a video game:

- When you use a video game which can be connected to a TV screen, stand or sit relatively far from the TV screen and as far as the connection cable allows it.
- Use preferably video games which have a small screen. Avoid playing video games if you are tired or lack some sleep.
- Make sure to play in room which is well lit.
- While playing video games, take 10 to 15 minute breaks every hour.

Simplified EU Declaration of Conformity

We, Lexibook® S.A.

Bât 11., 6 avenue des Andes

91940 Les Ulis - France

Kind of product: Gaming Console

Type designation: JG7430series

Hereby, Lexibook Limited declares that the radio equipment type JG7430 is in compliance with Directive 2014/53/EU.

The full text of the EU declaration of conformity is available at the following internet address:

http://www.lexibook.com/doc/jg7430/jg7430_1.pdf

ENGLISH

Yiu Wai Man

Product Development Manager

Hong Kong

Maintenance and Warranty

Only use a soft, slightly damp cloth to clean the unit. Do not use detergent. Do not expose the unit to direct sunlight or any other heat source. Do not immerse the unit in water. Do not dismantle or drop the unit. Do not try to twist or bend the unit.

NOTE: please keep this instruction manual, it contains important information.

This product is covered by our 2-year warranty.

For any claim under the warranty or after sale service, please contact your distributor and present a valid proof of purchase. Our warranty covers any manufacturing material and workmanship defect, with the exception of any deterioration arising from the non-observance of the instruction manual or from any careless action implemented on this item (such as dismantling, exposition to heat and humidity, etc.). It is recommended to keep the packaging for any further reference. **WARNING!** Not suitable for children under 3 years. Choking Hazard-Small parts. In a bid to keep improving our services, we could implement modification on the colours and the details of the product shown on the packaging.

Reference: JG7430

Designed and developed in Europe – Made in China
©LEXIBOOK®

Lexibook S.A.
6 avenue des Andes
Bâtiment 11
91940 Les Ulis
France



United Kingdom & Ireland

For after-sales service, please contact us at savcomfr@lexibook.com

www.lexibook.com

Environmental Protection:

Unwanted electrical appliances can be recycled and should not be discarded along with regular household waste! Please actively support the conservation of resources and help protect the environment by returning this appliance to a collection centre (if available).



Introdução

Agradecemos a sua preferência por esta “TV Games Console” da Lexibook.
Por favor, leia as instruções apresentadas a seguir para descobrir todas as suas funções e saber as instruções de segurança.

Conteúdo da caixa

Quando retirar o aparelho da caixa, certifique-se de que se encontram incluídos os seguintes elementos:

- 1 consola de jogos “TV Games Console”
- 2 controladores sem fios
- 1 cabo AV
- 1 adaptador USB-C
- 1 manual de instruções

PORTUGUÊS

AVISO: Todos os materiais de empacotamento, como fita, películas de plástico, arames e etiquetas não fazem parte deste brinquedo e deverão ser eliminados para segurança da criança.

Guia dos Botões

Consola

Nota: Consulte a imagem p.2.

1. Botão RESET (reiniciar): Serve para reiniciar a unidade
2. Botão POWER (energia): Serve para ligar e desligar a consola
3. Porta HDMI
4. Interruptor AV/HDMI
5. Saída AV
6. Entrada de energia USB-C

Controlador

Nota: Consulte a imagem p.2.

7. Botões direccionais: Servem para navegar nos menus e para jogar jogos (para cima/para baixo/ esquerda/direita)
8. Botão START (iniciar): Serve para iniciar o jogo.
9. Botão SELECT / BACK
- 10/11. Botões A, B, X e Y: Servem para jogar os jogos.

Nota: A função do botão depende do jogo.

12. Alça para o pulso
13. Compartimento das pilhas

Informação acerca das pilhas

A “TV Games Console” funciona com um adaptador USB-C fornecido (5.0V , 1000 mA ).
Entrada: 100V-240V~ 50/60Hz, 0.3A Saída: DC 5.0V 1.0A 5.0W

Os 2 controladores sem fios funcionam com 2 pilhas AAA/LR03 de 1,5V  (não incluídas).

Aviso parental: O transformador e adaptador para os brinquedos não foram criados para serem usados como brinquedos. A sua utilização deverá ser feita sob supervisão de um adulto.

Os aparelhos antigos não podem ser eliminados juntamente com o lixo doméstico comum! Se o aparelho deixar de estar operacional, o utilizador tem de o separar do lixo doméstico comum. Deverá entregá-lo num ponto de recolha indicado pelas autoridades locais. Isto assegura que os aparelhos antigos são reciclados de modo profissional e anula as consequências negativas para o ambiente. Assim, o equipamento eléctrico tem o seguinte símbolo.



Consola:

Adaptador:

1. Certifique-se de que a consola de jogos está desligada.
2. Ligue a ficha do adaptador (fornecido) à tomada na parte traseira da consola ⑥.
3. Ligue o adaptador a uma tomada.
4. Ligue a consola de jogos com o botão POWER ②.

Aviso: Desligue o adaptador, se o jogo não for utilizado por um longo período de tempo, para evitar o seu sobreaquecimento. Quando o jogo for alimentado por um adaptador, não o utilize no exterior. Verifique o estado do adaptador e dos fios de ligação regularmente. Se o seu estado se deteriorar, não use o adaptador até que seja reparado. O brinquedo só deve ser usado com um transformador para brinquedos. O adaptador não é um brinquedo. A consola deverá ser desligada da alimentação para ser limpa, se usar líquidos para proceder à limpeza. O brinquedo não foi criado para crianças com menos de 3 anos de idade. Uma má utilização do transformador pode causar um choque eléctrico.

Controladores sem fios:

1. Com uma chave de fendas, abra o compartimento das pilhas, na parte traseira do controlador.
2. Insira 2 pilhas AAA/LR03, tendo em conta a polaridade indicada no fundo do compartimento das pilhas e de acordo com a imagem apresentada em baixo.
3. Feche o compartimento das pilhas e aperte o parafuso.
4. Repita os 3 passos anteriores para colocar as pilhas no segundo controlador.

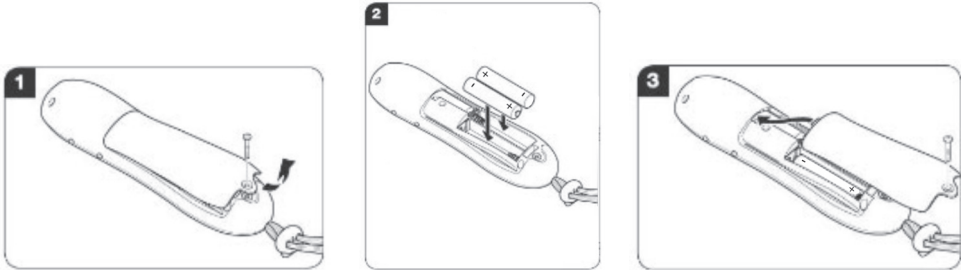

Não recarregue as pilhas não recarregáveis. Retire as pilhas recarregáveis do produto antes de as recarregar. As pilhas recarregáveis só devem ser recarregadas sob a supervisão de um adulto. Não misture diferentes tipos de pilhas nem pilhas novas com pilhas usadas. Use apenas pilhas do mesmo tipo ou equivalentes às recomendadas. Coloque as pilhas com a polaridade correcta. Retire as pilhas gastas do produto. Não coloque os terminais em curto-circuito. Não atire as pilhas para o fogo. Retire as pilhas se não usar o produto durante um longo período de tempo. As pilhas não deverão ser expostas a calor em excesso, como luz directa do sol, fogo ou algo parecido.

O brinquedo só pode ser ligado a equipamento de Classe II com o seguinte símbolo.



AVISO: O mau funcionamento ou perda de memória podem ser causados por fortes interferências ou descargas electrostáticas. Caso ocorra alguma função anormal, reinicie a unidade ou retire as pilhas e volte a colocá-las, ou desligue o adaptador da tomada e volte a ligá-lo.

Instruções de segurança

POR FAVOR, LEIA ANTES DE UTILIZAR ESTE EQUIPAMENTO.

Antes de usar a unidade, certifique-se de que lê com atenção todas as instruções de funcionamento. Tenha em conta que estas são precauções gerais e podem não abranger a sua unidade.

1. Leia este manual de instruções antes de tentar ligar ou utilizar o aparelho.
2. Guarde estas instruções em bom estado. Leve todos os avisos a sério. Siga todas as instruções.
3. Guarde este manual de instruções para futuras referências.
4. O aparelho não deverá ser exposto a pingos ou salpicos e não deve colocar objetos cheios de líquidos, como vasos, em cima do produto. Use apenas em locais secos.
5. Não coloque fontes de chamas sem proteção, como velas acesas, em cima do produto.
6. As entradas de ventilação não devem ser cobertas.
7. Utilize apenas acessórios especificados pelo fabricante.
8. Utilize peças sobresselentes especificadas pelo fabricante.
9. Instale a unidade de acordo com as instruções do fabricante.
10. Coloque a unidade onde exista uma boa ventilação. Coloque o sistema numa superfície plana, dura e estável. Não exponha a temperaturas acima dos 40 °C. Deixe, pelo menos, 10 cm de espaço entre a parte traseira ou superior da unidade e 5 cm de cada lado.
11. Prima gentilmente os botões do leitor. Se os premir com demasiada força, pode danificar o leitor.
12. Elimine as pilhas gastas de um modo amigo do ambiente.
13. Certifique-se sempre de que o produto está desligado da alimentação antes de o mover ou limpar. Limpe-o apenas com um pano seco.
14. Desligue o produto durante trovoadas, tempestades ou quando não for usado durante um longo período de tempo.
15. Este produto não contém peças que possam ser reparadas pelo utilizador. Não tente reparar você mesmo o produto. Apenas pessoal qualificado deverá efetuar reparações. Leve o produto a uma loja de reparação de produtos eletrónicos para que se proceda à inspeção e reparação.
16. NUNCA deixe ninguém, especialmente crianças, inserir algo nos orifícios, ranhuras ou outras aberturas na estrutura da unidade, pois isso pode dar origem a um choque elétrico fatal.
17. Não monte este produto numa parede ou teto.
18. Não coloque a unidade perto de televisões, altifalantes e outros objetos que gerem campos magnéticos fortes.
19. Não deixe a unidade sem supervisão enquanto estiver a ser usada.
20. Mantenha uma distância mínima em redor do aparelho, para uma ventilação suficiente.
21. Convém que a ventilação não seja perturbada pela obstrução das aberturas de ventilação por objetos como jornais, toalhas, cortinas, etc.
22. O aparelho destina-se a ser utilizado num clima temperado.
23. As pilhas devem ser eliminadas de modo adequado. Coloque-as em contentores de recolha previstos para este efeito, de modo a proteger o ambiente.

Ligar a consola a uma televisão

A "TV Games Console" tem de ser ligada a uma televisão.

Nota: A televisão e a consola TÊM DE ESTAR DESLIGADAS.

1. Ligue o cabo AV (extremidade amarela) na respectiva entrada de vídeo da televisão.
2. Ligue o cabo AV (extremidade branca) na respectiva entrada de áudio da televisão.
3. Ligue o cabo AV (extremidade vermelha) na respectiva entrada de áudio da televisão.
4. Conecte a outra extremidade do cabo à entrada AV localizada na parte traseira do seu console ⑤.
5. Por favor, mova o interruptor ④ para a posição AV.
6. Ligue a televisão e ligue a consola.

Nota: Também pode usar um cabo HDMI (não incluído) para ligar a consola à TV. Insira uma extremidade do cabo HDMI na consola ③ e a outra extremidade do cabo na porta HDMI da TV. Por favor, mova o interruptor ④ para a posição HDMI.

Colocar a consola na área de jogo:

- Coloque a consola, tendo em conta a imagem apresentada ao lado.
- Certifique-se de que tem espaço suficiente e que não existem obstáculos na área de jogo (móvel, iluminação superior, tapete...)
- Coloque a consola numa mesa plana e estável com a mesma altura que a televisão.
- Jogue directamente à frente da televisão a um metro de distância da consola.

Nota: Não use outros controladores na mesma sala e durante o jogo. Isso pode dar origem a um mau funcionamento da consola.

Nota: Para mostrar a imagem transmitida pela unidade principal, você deve configurar sua televisão para a tomada de entrada que está sendo usada. O botão de seleção de entrada pode estar localizado em, source, in, EXT ou AUX. Por favor, consulte o manual da sua TV para mais informações.

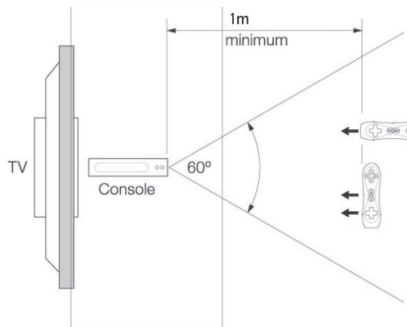

Vamos jogar

Como segurar o controlador

Nota: Use sempre a alça para o pulso quando jogar.

Passa a sua mão pela alça para o pulso e ajuste-a (consulte a imagem 1).

Dependendo do jogo, pode segurar o controlador com uma mão (na vertical) ou com ambas as mãos (na horizontal) (consulte a imagem 2).

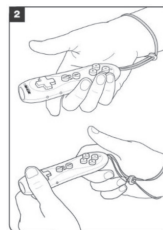
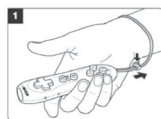

Proceda ao emparelhamento dos comandos com a consola.

- Ligue a consola.
- Prima qualquer botão no comando. Uma luz vermelha pisca no comando durante alguns segundos e desliga-se quando o emparelhamento tiver terminado.
- Repita o procedimento anterior para o segundo comando.

Lista de jogos

50 jogos desportivos interactivos

Por favor, consulte a lista de jogos fornecida na página 3.

Nota: Estes jogos podem ser jogados por um ou dois jogadores. Segure o controlador com uma mão.

Nota: Para jogos de tiros, aponte usando as setas no comando (7) e dispare movendo o comando num movimento rápido para baixo.

- Para recarregar, prima o botão START ou faça o mesmo movimento que a disparar.
- Para ativar o escudo, mantenha premido START (apenas para certos jogos).
- Para mudar de armas, mantenha premido START e use as setas para a direita/esquerda para mudar (apenas para certos jogos).

150 jogos arcade e mini jogos

Por favor, consulte a lista de jogos fornecida na página 3.

Especificações

Frequência: 2480 MHz

Potência de transmissão: ≤ -11.25 dB

Adaptador

Entrada

AC 100V-240V~ 50-60Hz 0.3A

Saída

DC 5.0V 1.0A 5.0W

Eficiência ativa média

74.79%

Eficiência com baixa carga

N/A

Sem consumo de energia em condições de carga

0.07W

Modelo

BJF-215-051000

Aviso quanto à epilepsia

Leia este aviso antes de você ou os seus filhos usarem jogos de vídeo. Algumas pessoas podem sofrer ataques de epilepsia ou perda de consciência devido à exposição a luzes a piscar ou objectos habitualmente presentes no

dia-a-dia. Estas pessoas podem sofrer um ataque quando vêem algumas imagens na televisão ou jogam certos jogos de vídeo. Tais incidentes podem acontecer, mesmo que a pessoa não tenha um histórico médico de epilepsia. Se você ou um membro da sua família alguma vez tiveram sintomas ligados à epilepsia (ataques ou perda de consciência) enquanto observavam luzes ou imagens a piscar, consulte o seu médico antes da utilização. Aconselhamos os pais a supervisionar as crianças enquanto estas jogam jogos de vídeo. Se você ou uma criança sentirem algum dos seguintes sintomas: Tonturas, problemas de visão, tensão muscular ou dos olhos, perda de consciência, movimentos involuntários ou ataques, pare imediatamente de jogar e consulte o seu médico.

Precauções a tomar em qualquer caso enquanto joga um jogo de vídeo:

- Quando jogar um jogo de vídeo que possa ler ligado a uma televisão, coloque-se ou sente-se relativamente afastado do ecrã da televisão, o máximo que o fio da ligação permitir.
- Use, de preferência, jogos de vídeo com um ecrã pequeno. Evite jogar jogos de vídeo se estiver cansado ou com sono.
- Certifique-se de que joga numa divisão da casa que esteja bem iluminada.
- Enquanto joga jogos de vídeo, faça uma pausa de 10 a 15 minutos por hora.

Simplified EU declaration of conformity

Nós, Lexibook® S.A.
6 avenue des Andes, Bât 11.
91940 Les Ulis - França

Tipo de produto: Consola

Designação do tipo: JG7430series

O abaixo assinado Lexibook Limited declara que o presente tipo de equipamento de rádio JG7430 está em conformidade com a Diretiva 2014/53/UE.

O texto integral da declaração de conformidade está disponível no seguinte endereço de Internet:

http://www.lexibook.com/doc/jg7430/jg7430_1.pdf

Yiu Wai Man
Product Development Manager
Hong Kong

Manutenção e Garantia

Use apenas um pano suave, ligeiramente embebido em água, para limpar a unidade. Não use detergente. Não exponha a unidade à luz directa do sol ou a qualquer outra fonte de calor. Não coloque a unidade dentro de água. Não desmonte nem deixe cair a unidade. Não tente torcer ou dobrar a unidade.

NOTA: Por favor, guarde este manual de instruções, pois contém informações importantes.

Este produto é abrangido pela nossa garantia de 2 ano.

Para quaisquer queixas ao abrigo da garantia ou serviço pós-venda, contacte o seu distribuidor e apresente-lhe uma prova de compra válida. A nossa garantia cobre defeitos de material de fabrico e de mão-de-obra, excepto qualquer deterioração proveniente da não observância do manual de instruções ou qualquer acção descuidada implementada neste item (como desmontagem, exposição ao calor e humidade, etc.). Recomendamos que guarde a caixa para futuras referências. AVISO! Não adequado a crianças com menos de 3 anos. Perigo de asfixia - Contém peças pequenas. Num esforço constante para melhorar os nossos serviços, poderemos implementar modificações nas cores e detalhes do produto apresentado na caixa.

Referência: JG7430

Desenhado e desenvolvido na Europa – Fabricado na China.
©LEXIBOOK®

Lexibook S.A.
6 avenue des Andes
Bâtiment 11
91940 Les Ulis
France



Para qualquer serviço pós-venda, por favor, contacte as nossas equipas:
www.lexibook.com

Protecção ambiental:
Aparelhos eléctricos indesejados podem ser reciclados e não deverão ser eliminados juntamente com o lixo doméstico comum! Suporte activamente a conservação de recursos e ajude a proteger o ambiente, entregando este aparelho num centro de recolha (se disponível).



Úvod

Ďakujeme vám za zakúpenie tejto „TV hernej konzoly“ Lexibook. Prečítajte si nasledujúce pokyny pre spoznanie všetkých jej funkcií a pochopenie bezpečnostných opatrení.

Obsah balenia

Po rozbalení prístroja skontrolujte prítomnosť nasledujúcich častí:

- 1 x herná konzola „TV herná konzola“
- 2 x bezdrôtový ovládač
- 1 x AV kábel
- 1 x USB-C adaptér
- 1 x návod na obsluhu

SLOVENSKY

VAROVANIE: Všetky obalové materiály, ako sú pásky, plastové háčky, viazacie drôty a značky nie sú súčasťou tejto hračky a musia byť zlikvidované pre bezpečnosť vášho dieťaťa.

Informácia o batériách

„TV herná konzola“ je napájaná dodaným USB-C adaptérom (5.0V , 1000 mA).
Vstup: 100V-240V~ 50/60Hz, 0.3A Výkon: DC 5.0V  1.0A 5.0W

2 bezdrôtové ovládače sú napájané samostatne 2 x 1,5 V  AAA/LR03 batériami (nie sú súčasťou balenia).

Rodičovský dohľad: transformátor a adaptér pre hračky nie sú určené na použitie ako hračka. Použitie musí byť pod rodičovským dohľadom.

Konzola:

Adaptér:

1. Skontrolujte, či je herná konzola vypnutá.
2. Pripojte zástrčku adaptéra (súčasť dodávky) do konektora umiestneného na zadnej strane konzoly.
3. Pripojte adaptér do elektrickej zásuvky.
4. Zapnite hernú konzolu.

Varovanie: Odpojte adaptér, ak sa hra nepoužíva dlhšiu dobu, aby nedošlo k prehriatiu. Ak je hra napájaná adaptérom, nehrajte sa s ňou vonku. Pravidelne kontrolujte stav adaptéra a pripojovacích káblov. Ak sa ich stav sa zhoršuje, nepoužívajte adaptér, kým nebude opravený. Hračka sa smie používať len s transformátorom určeným pre hračky. Adaptér nie je hračka. Konzolu odpojte od napájania, ak je potrebné ju vyčistiť s použitím kvapalín. Hračka nie je určená pre deti do 3 rokov. Nesprávne použitie transformátora môže spôsobiť úraz elektrickým prúdom.

Bezdrôtové ovládače:

1. Pomocou skrutkovača otvorte priestor pre batérie umiestnený na zadnej strane ovládača.
2. Vložte 2 x LR03/AAA batérie s dodržaním správnej polarita vyznačenej na spodnej časti priestoru pre batérie.
3. Uzavrte priestor pre batérie a dotiahnite skrutku.
4. Zopakujte 3 predchádzajúce kroky na inštaláciu batérií druhého ovládača.

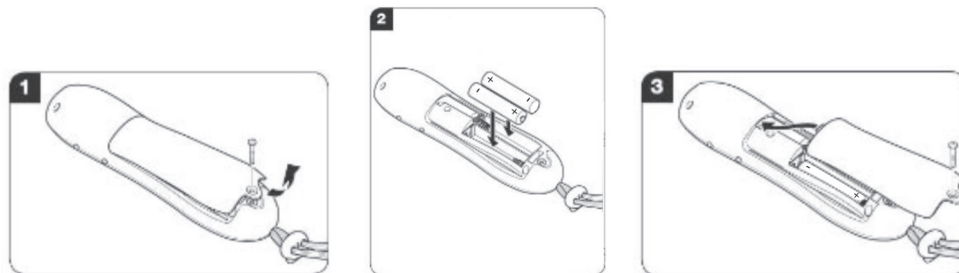

Nenabíjacie batérie nie je možné dobíjať. Vyberte dobíjacie batérie z hračky pred ich nabíjaním. Nabíjacie batérie dobíjajte len pod dohľadom dospelého človeka. Nemiešajte rôzne typy batérií alebo nové a použité batérie. Odporúčame používať iba batérie rovnakého alebo podobného typu. Batérie majú byť vložené so správnou polaritou. Vyberte vybité batérie z hračky. Prívodné svorky nesmú byť skratované. Nevhadzujte batérie do ohňa! Vyberte batérie, ak nebudete používať hru počas dlhšieho obdobia.

Hračka sa smie pripojiť len na zariadenie triedy II, ktoré je označené nasledujúcim symbolom.



VAROVANIE: Porucha alebo vymazanie pamäti môžu byť spôsobené silným rušením alebo elektrostatickým výbojom. Ak dôjde ku vzniku akejkoľvek abnormálnej funkcie, resetujte prístroj, alebo vyberte a znovu vložte batérie, prípadne odpojte napájací adaptér zo zásuvky a znovu ho zapojte.

Bezpečnostné informácie

PREČÍTAJTE SI PRED OBSLUHOU TOHTO ZARIADENIA.

Pred použitím prístroja si pozorne prečítajte všetky prevádzkové pokyny.

Upozorňujeme, že sa jedná o všeobecné opatrenia, ktoré sa nemusia týkať vášho prístroja.

- Skôr ako sa pokúsíte pripojiť alebo obsluhovať zariadenie, prečítajte si tento návod na obsluhu.
- Udržiavajte tieto pokyny v dobrom stave. Venujte pozornosť všetkým varovaniam. Dodržujte všetky pokyny.
- Návod na obsluhu si uschovajte pre budúcu potrebu.
- Prístroj chráňte pred kvapkajúcou alebo striekajúcou kvapalinou a nekladte naň predmety naplnené kvapalinou, napr. vázy. Používajte len v suchom prostredí.
- Na prístroj nekladte žiadne zdroje otvoreného ohňa, napr. zapálené sviečky.
- Nebráňte vetraniu zakrývaním vetracích otvorov predmetmi.
- Používajte iba príslušenstvo, ktoré odporúča výrobca.
- Používajte náhradné diely uvedené výrobcom.
- Nainštalujte prístroj v súlade s pokynmi výrobcu.
- Umiestnite prístroj na miesto s dobrým vetraním. Umiestnite systém na plochý, tvrdý a stabilný povrch. Nevystavujte teplotu presahujúcej 40 °C. Udržujte voľný priestor najmenej 10 cm od zadnej steny prístroja a 5 cm od každej bočnej steny.
- Jemne stláčajte tlačidlá prehrávača. Ich prílišné stláčanie môže poškodiť prehrávač.
- Použité batérie likvidujte ekologickým spôsobom
- Pred premiestnením alebo čistením sa uistite, že je výrobok odpojený z elektrickej zásuvky. Čistite iba suchou handričkou.
- Výrobok vypnite počas blesku, búrky alebo keď ho nebudete používať dlhšiu dobu.
- Tento výrobok neobsahuje žiadne časti opraviteľné používateľom. Nepokúšajte sa výrobok opravovať sami. Servis môže vykonávať len kvalifikovaný servisný personál. Vezmite výrobok do opravovne elektroniky podľa vlastného výberu na kontrolu a opravu.
- NIKDY nedovoľte nikomu, najmä nie deťom, strkať čokoľvek do otvorov, štrbín alebo akéhokoľvek iného otvoru na kryte, pretože to môže mať za následok smrteľný úraz elektrickým prúdom.
- Tento výrobok nemontujte na stenu alebo strop.
- Zariadenie neumiestňujte do blízkosti televízorov, reproduktorov a iných prístrojov, ktoré vytvárajú silné magnetické polia.
- Zapnutý spotrebič nenechávajte bez dozoru.
- Dodržujte minimálnu vzdialenosť okolo prístroja pre dostatočné vetranie.
- Nebráňte vetraniu zakrývaním vetracích otvorov predmetmi, ako sú napr. noviny, obrusy, závesy a pod.
- Prístroj sa smie používať v tropickom alebo miernom podnebí.
- Batérie likvidujte správnym spôsobom. Odovzdajte ich do zberných kontajnerov za účelom ochrany životného prostredia.

Pripojenie konzoly na televízor

„TV herná konzola“ sa musí pripojiť na televízor.

Poznámka: Televízor a herná konzola MUSIA BYŤ VYPNUTÉ.

1. Pripojte AV kábel (žltý koniec) do zodpovedajúceho video vstupného konektora na televízore.
2. Pripojte AV kábel (biely koniec) do zodpovedajúceho video vstupného konektora na televízore.
3. Pripojte AV kábel (červený koniec) do zodpovedajúceho video vstupného konektora na televízore.
4. Druhý koniec kábla pripojte k AV vstupu umiestnenému na zadnej strane konzoly ⑤.
5. Posuňte prepínač ④ do polohy AV.
6. Zapnite televízor a konzolu.

Poznámka: Na pripojenie konzoly k televízoru môžete použiť aj kábel HDMI (nie je súčasťou dodávky). Jeden koniec kábla HDMI vložte do konzoly ③ a druhý koniec kábla do portu HDMI na televízore. Posuňte prepínač ④ do polohy HDMI.

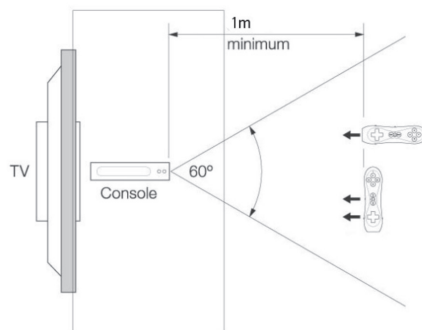

Umiestnenie konzoly do hernej oblasti:

- Pozorne umiestnite konzolu podľa znázornenej schémy.
- Skontrolujte, či máte dostatok priestoru a či vám neprekážajú žiadne prekážky v hernej oblasti (nábytok, stropné svetlo, koberce ...)
- Konzolu položte na rovný a stabilný stôl približne do rovnakej výšky ako televízor.
- Hrajte priamo pred televízorom vo vzdialenosti 1 meter od konzoly.

Poznámka: Nepoužívajte iné ovládače v tej istej miestnosti počas hry, pretože môže dôjsť k rušeniu konzoly.

Poznámka: Ak chcete zobrazit' obraz prenášaný hlavnou jednotkou, musíte nastaviť televízor na použitý vstupný konektor. Tlačidlo výberu vstupu môže byť umiestnené na zdroji, EXT alebo AUX. Ďalšie informácie nájdete v príručke televízora.

Popis zariadenia

Konzola

Poznámka: Pozrite si obrázok p.2.

1. Resetovacie tlačidlo: resetovanie prístroja
2. Hlavný vypínač: zapínanie a vypínanie konzoly
3. HDMI konektor
4. Prepínač HDMI/AV
5. AV výstup
6. USB-C príkonom

Ovládač

Poznámka: Pozrite si obrázok p.2.

7. Smerové tlačidlá: navigácia v ponukách a hranie hier
8. Tlačidlo START: spustenie prehrávania
9. Tlačidlo SELECT / BACK
- 10/11. Klávesy A, B, X a Y: prehrávanie hier.

Poznámka: Funkcia tlačidla závisí na hre.

12. Priestor pre batérie
13. Pútko na zápästie

Pod'me sa hrať

Ako držať ovládač

Poznámka: Pri hre si vždy nasadíte pútko na zápästie.

1. Prestrčte ruku cez pútko a nastavte si ho (pozrite si obrázok 1).
2. V závislosti na hre môžete ovládač držať v jednej ruke (vertikálna poloha) alebo obomi rukami (horizontálna poloha) (pozrite obrázok 2).

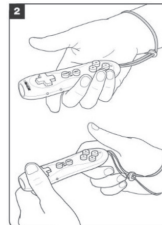
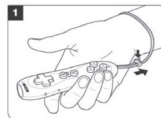

Spárovanie ovládačov s konzolou.

- Zapnite konzolu.
- Stlačte ľubovoľné tlačidlo na ovládači. Na pár sekúnd bude na ovládači blikať červené svetlo a po dokončení párovania zhasne.
- Zopakujte vyššie uvedený postup pre druhý ovládač.

Zoznam hier

50 interaktívnych športových hier

Pozrite si zoznam hier uvedený na strane 3.

Poznámka: V týchto hrách hrá jeden alebo dvaja hráči. Držte ovládač v jednej ruke.

Poznámka: Pri streleckých hrách namierte pomocou šípok na ovládači (7) a strieľajte rýchlym pohybom ovládača smerom dole.

- Pre opätovné načítanie stlačte tlačidlo ŠTART alebo urobte rovnaký pohyb ako pri strieľaní.
- Štít aktivujete dlhým stlačením tlačidla ŠTART (iba v konkrétnych hrách).
- Na výmenu zbraní dlho stlačte START a prepínajte pomocou šípok doľava/doprava (iba v konkrétnych hrách).

150 arkád a mini hier

Pozrite si zoznam hier uvedený na strane 3.

Technické údaje

Dažňiu diapazonas: 2480 MHz

Vysielaný výkon: ≤ -11.25 dB

Adaptér

Vstup	AC 100V-240V~ 50-60Hz 0.3A
Výkon	DC 5.0V \equiv 1.0A 5.0W
Priemerná aktívna účinnosť	74.79%
Účinnosť pri malom zaťažení	N/A
Spotreba energie bez zaťaženia	0.07W
Model	BJF-215-051000

Upozornenie na epilepsiu

Prečítajte si predtým, než vy alebo vaše deti začnete hrať videohry. Niektorí ľudia sú náchylní na epileptické záchvaty alebo straty vedomia v dôsledku vnímania určitých blikajúcich svetiel alebo objektov, ktoré sú často prítomné v každodennom živote. Týmto ľuďom hrozia záchvaty, keď sa pozerajú na niektoré televízne obrazy alebo hranie niektorých videohier. Takéto prípady môžu nastať, aj keď človek nemá žiadne predchádzajúce epileptické príznaky. Ak ste vy alebo člen vašej rodiny mali niekedy príznaky spojené s epilepsiou (záchvaty alebo strata vedomia) pri sledovaní blikajúcich svetiel alebo obrazov, vyhľadajte svojho lekára pred použitím tohto prístroja.

Odporúčame rodičom, aby dohliadali na svoje deti pri hraní videohier. Ak sa u vás alebo u vášho dieťaťa prejaví niektorý z nasledujúcich príznakov: závrat, problémy so zrakom, očné alebo svalové napätie, strata vedomia, mimovoľné pohyby alebo kŕče, ihneď prestaňte hrať a poraďte sa s lekárom.

Opatrenia, ktoré je potrebné prijať v každom prípade počas používania videohry:

- Pri používaní videohry, ktorú je možné pripojiť na televíznu obrazovku, stojte alebo sedte v dostatočnej vzdialenosti od televíznej obrazovky tak, ako to kábel umožňuje.
- Používajte najlepšie také videohry, ktoré majú malú obrazovku. Nehrajte videohry, ak ste unavení alebo vám chýba spánok.
- Hrajte v miestnosti, ktorá je dobre osvetlená.
- Pri hraní videohier si oddýchnite 10 až 15 minút každú hodinu.

Zjednodušené vyhlásenie EÚ o zhode

Lexibook S.A.

6 avenue des Andes, 91940 Les Ulis – Francúzsko

Druh produktu: Konzole

Referencia: JG7430series

Lexibook Limited týmto vyhlasuje, že rádiové zariadenie typu JG7430series je v súlade so smernicou 2014/53/EÚ.

Úplné EÚ znenie vyhlásenia o zhode je k dispozícii na tejto internetovej adrese:

http://www.lexibook.com/doc/jg7430/jg7430_1.pdf

Yiu Wai Man

Product Development Manager

Hong Kong

SLOVENSKY

Údržba a záruka

Používajte iba mäkkú, mierne navlhčenú handričku na čistenie prístroja. Nepoužívajte čistiace prostriedky. Nevystavujte prístroj priamemu slnečnému žiareniu alebo inému zdroju tepla. Neponárajte prístroj do vody. Nerozoberajte prístroj a nenechajte ho spadnúť. Nepokúšajte sa prístroj skrúcať alebo ohýbať.

POZNÁMKA: Odložte si tento návod na obsluhu, pretože obsahuje dôležité informácie.

Na tento výrobok poskytujeme 2 roky záruku.

Pri každej reklamácií v rámci záruky, alebo v rámci pozáručného servisu sa obráťte na svojho distribútora a predložte platný doklad o kúpe. Naša záruka sa vzťahuje na všetky výrobné chyby materiálu a spracovania s výnimkou zhoršenia v dôsledku nedodržania návodu na obsluhu alebo akejkoľvek neopatrnej manipulácie vykonanej na tomto predmete (napr. demontáž, vystavenie teplu a vlhkosti, atď.) Odporúčame vám, aby ste si obal odložili pre ďalšie použitie.

VAROVANIE! Nie je vhodné pre deti mladšie ako 3 roky. Nebezpečenstvo udusení malými časťami. V snahe dosiahnuť zlepšovanie našich služieb sme mohli vykonať farebné úpravy a iné podrobnosti oproti výrobku znázornenom na obale.

Referencia: JG7430

Navrhnuté a vyvinuté v Európe. Vyrobené v Číne.

©LEXIBOOK®

www.lexibook.com

Lexibook S.A.
6 avenue des Andes
Bâtiment 11
91940 Les Ulis
France



Ochrana životného prostredia:

Nežiaduce elektrické spotrebiče môžu byť recyklované a nemali by byť zlikvidované spolu s bežným domovým odpadom! Aktívne podporujte zachovanie zdrojov a pomáhajte chrániť životné prostredie tým, že odovzdáte tento prístroj do zberného centra (ak je k dispozícii).



Introduction

Félicitations ! Nous sommes heureux de vous compter aujourd'hui parmi les très nombreux utilisateurs des produits Lexibook®. Vous venez d'acheter la nouvelle console de jeu interactive « TV Games Console ».

Nous vous invitons à lire attentivement ce mode d'emploi pour profiter au maximum de toutes les fonctions offertes par votre « TV Games Console », connaître les instructions détaillées ainsi que les conseils de sécurité.

Contenu de l'emballage Introduction

Lors du déballage, assurez-vous que les pièces suivantes sont incluses :

- 1 console de jeu « TV Games Console »
- 2 manettes de jeux sans fil
- 1 câble AV
- 1 adaptateur secteur USB-C
- 1 mode d'emploi

ATTENTION : Les éléments d'emballage tels que les films plastiques, rubans adhésifs, étiquettes et rubans de fixation métalliques ne font pas partie de ce jouet et doivent être enlevés par raison de sécurité avant toute utilisation par un enfant.

FRANÇAIS

Présentation du produit

La console

Note : Se référer au schéma p.2.

1. Bouton RESET : pour réinitialiser l'appareil
2. Bouton POWER : pour allumer/éteindre l'appareil
3. Port HDMI
4. Interrupteur HDMI / AV
5. Sortie AV
6. Entrée USB-C

Les manettes de jeu



Note : Se référer au schéma p.2.

7. Touches directionnelles (Haut/Bas/Gauche/Droite) : pour naviguer dans les menus et jouer aux jeux
8. Bouton « START » : pour commencer à jouer
9. Bouton « SELECT / BACK »
- 10/11. Boutons A, B, X et Y : pour jouer aux différents jeux

Note : La fonction de ces boutons varie selon le jeu.

12. Dragonne
13. Compartiment des piles

Informations sur les piles

La console de jeu « TV Games Console » fonctionne, avec un adaptateur USB-C fourni de 5.0V  , 1000 mA .

Entrée: 100V-240V~ 50/60Hz, 0.3A Sortie: DC 5.0V  1.0A 5.0W

Les 2 manettes de jeu fonctionnent chacune avec 2 piles de type AAA/LR03 de 1,5V  (non fournies).

Conseil aux parents : L'adaptateur n'est pas destiné à être utilisé comme un jouet. Il doit être utilisé sous la surveillance des parents.

Les appareils hors d'usage ne doivent pas être jetés avec les ordures ménagères ! Si l'appareil n'est plus opérationnel, chaque consommateur est tenu par la loi de jeter les appareils hors d'usage séparément des ordures ménagères, par exemple à un point de collecte géré par la commune / arrondissement. Cela garantit que les appareils usés sont recyclés d'une manière professionnelle et permet ainsi d'éviter toute conséquence négative pour l'environnement. Pour cette raison, l'équipement électrique est marqué par le symbole suivant.



Console :

Brancher la console de jeu à une prise secteur :

1. Assurez-vous que la console de jeu est éteinte.
2. Branchez la fiche de l'adaptateur fourni dans l'entrée secteur située à l'arrière de la console (6).
3. Branchez l'autre extrémité de l'adaptateur secteur dans une prise de courant.
4. Mettez la console de jeu en marche (2).

Attention : Débranchez l'adaptateur en cas de non-utilisation prolongée afin d'éviter tout échauffement. Lorsque le jeu est alimenté par un adaptateur, ne jouez pas à l'extérieur. Vérifiez régulièrement l'état de l'adaptateur et des fils de branchement. En cas de détérioration, n'utilisez pas l'adaptateur jusqu'à réparation. Le jouet ne doit être utilisé qu'avec un transformateur pour jouets. L'adaptateur n'est pas un jouet. La console doit être déconnectée de l'alimentation pour être nettoyée si des liquides sont utilisés pour le nettoyage. Ce jouet n'est pas destiné aux enfants de moins de 3 ans. Une mauvaise utilisation de l'adaptateur peut provoquer une électrocution.

Manettes de jeu :

1. À l'aide d'un tournevis, ouvrez le compartiment des piles situé à l'arrière de la manette.
2. Insérez 2 piles de type AAA/LR03 en respectant bien la polarité indiquée au fond du compartiment des piles et conformément au schéma ci-dessous.
3. Remettez le couvercle en place et resserrez la vis.
4. Procédez de la même façon pour insérer les piles dans la seconde manette.

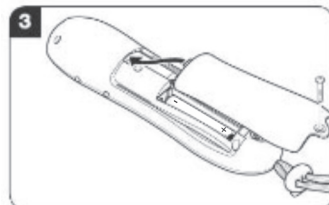
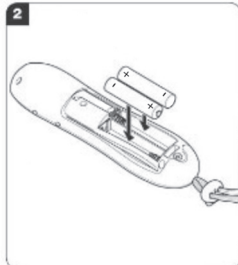
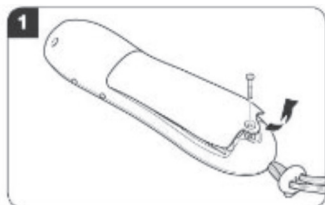

Ne pas recharger les piles non rechargeables. Retirer les accumulateurs du jeu avant de les recharger. Ne charger les accumulateurs que sous la surveillance d'un adulte. Ne pas mélanger différents types de piles ou accumulateurs, ou des piles et accumulateurs neufs et usagés. Les piles et accumulateurs doivent être mis en place en respectant la polarité. Les piles et accumulateurs usagés doivent être enlevés du jouet. Les bornes d'une pile ou d'un accumulateur ne doivent pas être mises en court-circuit. Ne pas jeter les piles au feu. Retirer les piles en cas de non utilisation prolongée. Les batteries ne doivent jamais être exposées à une source de chaleur excessive, par exemple la lumière du soleil ou un feu.

Le jouet ne doit être branché que sur un équipement de Classe II portant le symbole suivant.



ATTENTION : D'importantes interférences électromagnétiques ou des décharges électrostatiques peuvent provoquer un mauvais fonctionnement ou une perte de données. Si l'appareil ne fonctionne pas correctement, réinitialisez l'unité ou enlevez puis remettez les piles, ou débranchez l'adaptateur secteur de la prise de courant puis rebranchez-le.

Instructions relatives à la sécurité

LIRE LES INSTRUCTIONS SUIVANTES AVANT TOUTE UTILISATION DE L'APPAREIL.

Lisez et suivez attentivement ces instructions afin d'utiliser au mieux toutes les fonctions qu'offre cet appareil. Merci de noter qu'il s'agit de précautions générales qui peuvent ne pas s'appliquer à votre unité.

1. Lisez ces instructions avant toute utilisation ou connexion de l'appareil.
2. Conservez ces instructions en bon état. Tenez bien compte des mises en garde. Suivez les instructions.
3. Conservez ce mode d'emploi pour consultation ultérieure.
4. N'utilisez pas cet appareil près de l'eau ou à proximité d'objets remplis d'eau tels que des vases. A conserver à l'abri de l'humidité.
5. Ne placez jamais d'objets enflammés, tels que des bougies allumées, sur l'appareil.
6. L'aération ne doit pas être bloquée en obturant les sorties d'aération.
7. Utilisez uniquement les attaches/accessoires recommandés par le fabricant.
8. Utilisez les pièces de remplacement recommandées par le fabricant.
9. Installez en respectant les consignes du fabricant.
10. Placez l'appareil dans un lieu aéré, sur une surface plate, dure et stable.
Ne pas exposer à une température supérieure à 40°C. L'appareil doit être positionné de sorte à laisser un espace de 10 cm à l'avant et à l'arrière et de 5 cm sur les côtés.
11. Appuyez délicatement sur les boutons. Une pression trop forte pourrait endommager l'appareil.
12. Respectez l'environnement : éliminez les piles par l'entremise des points de collecte prévus à cet effet.
13. Assurez-vous toujours que le produit est débranché de toute source d'alimentation avant de le déplacer ou de le nettoyer. Pour nettoyer l'appareil, utilisez uniquement un chiffon sec.
14. Débranchez l'appareil lors d'orages ou lorsque vous ne l'utilisez pas pendant une longue période.
15. Aucune pièce de ce produit ne peut être réparée par l'utilisateur. Seul un personnel de service qualifié peut s'en charger. Portez l'appareil à l'atelier de réparation électronique de votre choix pour manutention ou réparation.
16. Ne laissez JAMAIS personne, et en particulier les enfants, mettre des objets dans les trous, dans les fentes ou dans toute autre ouverture de l'appareil – cela pourrait causer une électrocution.
17. Ne montez pas cet appareil sur un mur ou un plafond.
18. Ne placez pas cet appareil à proximité de TV, haut-parleurs ou tout autre objet à fort champ magnétique.
19. Ne laissez pas l'appareil sans surveillance lorsqu'il est en marche.
20. Gardez une distance minimale autour de l'appareil pour une aération suffisante.
21. Il convient de ne pas obstruer les ouvertures d'aération par des objets tels que journaux, nappes, rideaux, etc.
22. L'appareil est destiné à être utilisé sous un climat tempéré.
23. Les piles doivent être jetées de façon conforme. Déposez-les dans des bacs de collecte prévus afin de protéger l'environnement.

Connexion de la console à un téléviseur

La console de jeu « TV Games Console » doit être branchée à un téléviseur.

Note : Éteignez le téléviseur et la console avant d'effectuer les branchements.

1. Branchez le câble AV (extrémité jaune) à la prise d'entrée vidéo correspondante du téléviseur.
2. Branchez le câble AV (extrémité blanche) à la prise d'entrée audio correspondante du téléviseur.
3. Branchez le câble AV (extrémité rouge) à la prise d'entrée audio correspondante du téléviseur.
4. Branchez l'autre extrémité du câble à la sortie AV (5) située à l'arrière de votre console.
5. Décalez l'interrupteur (4) vers la position 'AV'.
6. Allumez le téléviseur et la console de jeux.

Note : Vous pouvez également utiliser un câble HDMI (non inclus) afin de connecter la console à la télévision. Insérez le premier embout du câble HDMI sur le port de la console (3), et insérez l'autre embout sur le port HDMI de votre téléviseur. Décalez l'interrupteur (4) vers la position 'HDMI'.

Pour bénéficier des conditions de jeu optimales :

- Positionnez votre console comme indiqué sur le schéma ci-contre.
- Assurez-vous que l'espace de jeu est suffisant et qu'il n'y a pas d'obstacles à proximité (lampes, meubles, tapis...).
- Placez la console de jeu devant et à hauteur du téléviseur, sur une table plate et bien stable.
- Lorsque vous jouez, tenez-vous face à l'écran à une distance minimale d'un mètre environ.

Note : L'utilisation d'autres télécommandes, dans la même pièce et pendant le jeu, peut entraîner des interférences et causer un mauvais fonctionnement de la console.

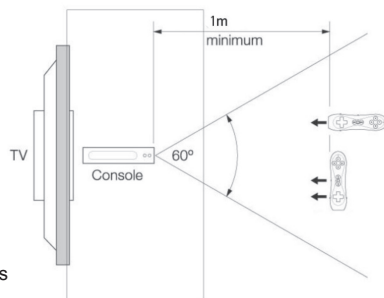

Note: Pour afficher l'image transmise par l'unité principale, vous devez régler votre téléviseur sur la prise d'entrée utilisée. Le bouton de sélection d'entrée peut être situé sur, source, in, EXT ou AUX. Veuillez vous référer au manuel de votre téléviseur pour plus d'informations.

Commencer à jouer

Bien utiliser les manettes de jeu

Note : Lorsque vous jouez, passez toujours la dragonne de la manette de jeu autour de votre poignée.

1. Passez la dragonne autour de votre poignée et ajustez-la (Voir schéma 1).
2. Il y a deux façons de tenir la manette de jeu (Voir schéma 2). Selon le jeu auquel vous jouez, la manette se tient à une main (position verticale) ou à deux mains (position horizontale).

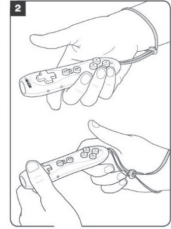
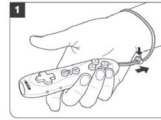

Appariement des manettes avec la console.

- Allumez la console.
- Appuyez sur n'importe quelle touche de la manette. Une lumière rouge clignotera pendant quelques secondes sur la manette, et s'éteindra quand l'appariement sera terminé.
- Répétez cette opération pour la deuxième manette.

Liste des jeux

50 jeux de sport interactifs

Merci de vous référer à la liste de jeux en page 3.

Remarque : Les jeux listés ci-dessous se jouent à un ou deux joueurs. Tenir la manette de jeu à une main.

Remarque: Pour les jeux de tir, visez avec les flèches directionnelles de la manette (7), puis tirez en faisant un geste rapide vers le bas.

- Pour recharger, appuyez sur la touche START ou faites le même mouvement que pour tirer.
- Pour activer le bouclier, maintenez la touche START enfoncée (certains jeux uniquement).
- Pour changer d'arme, maintenez la touche START enfoncée, et utilisez les flèches gauche / droite (certains jeux uniquement).

150 mini-jeux et jeux d'arcade

Merci de vous référer à la liste de jeux en page 3.

Spécifications

Gamme de fréquence: 2480 MHz

Puissance émise: ≤ -11.25 dB

Adaptateur

Entrée	AC 100V-240V~ 50-60Hz 0.3A
Sortie	DC 5.0V  1.0A 5.0W
Rendement actif moyen	74.79%
Rendement à faible charge	N/A
Consommation sans charge	0.07W
Modèle	BJF-215-051000

Avertissement sur l'épilepsie

A lire avant toute utilisation d'un jeu vidéo par vous-même ou par votre enfant.

I. - Précautions à prendre dans tous les cas pour l'utilisation d'un jeu vidéo.

Évitez de jouer si vous êtes fatigué ou si vous manquez de sommeil. Assurez-vous que vous jouez dans une pièce bien éclairée en modérant la luminosité de votre écran. Lorsque vous utilisez un jeu vidéo susceptible d'être connecté à un écran, jouez à bonne distance de cet écran de télévision et aussi loin que le permet le cordon de raccordement. En cours d'utilisation, faites des pauses de dix à quinze minutes toutes les heures.

II. - Avertissement sur l'épilepsie.

Certaines personnes sont susceptibles de faire des crises d'épilepsie comportant, le cas échéant, des pertes de conscience à la vue, notamment, de certains types de stimulations lumineuses fortes : succession rapide d'images ou répétition de figures géométriques simples, d'éclairs ou d'explosions. Ces personnes s'exposent à des crises lorsqu'elles jouent à certains jeux vidéo comportant de telles stimulations, alors même qu'elles n'ont pas d'antécédent médical ou n'ont jamais été sujettes elles-mêmes à des crises d'épilepsie. Si vous-même ou un membre de votre famille avez déjà présenté des symptômes liés à l'épilepsie (crise ou perte de conscience) en présence de stimulations lumineuses, consultez votre médecin avant toute utilisation. Les parents se doivent également d'être particulièrement attentifs à leurs enfants lorsqu'ils jouent avec des jeux vidéo. Si vous-même ou votre enfant présentez un des symptômes suivants : vertige, trouble de la vision, contraction des yeux ou des muscles, trouble de l'orientation, mouvement involontaire ou convulsion, perte momentanée de conscience, il faut cesser immédiatement de jouer et consulter un médecin.

Déclaration UE de conformité simplifiée

Nous, Lexibook® S.A.

6 avenue des Andes, Bât 11.

91940 Les Ulis - France

déclarons sous notre seule responsabilité que le produit :

Désignation : Console

Référence : JG7430series

Le soussigné, Lexibook Limited, déclare que l'équipement radioélectrique du type

JG7430 est conforme à la directive 2014/53/UE.

Le texte complet de la déclaration UE de conformité est disponible à l'adresse internet suivante:

http://www.lexibook.com/doc/jg7430/jg7430_1.pdf

Yiu Wai Man

Product Development Manager

Hong Kong

Entretien et garantie

Protéger le jouet de l'humidité. S'il est mouillé, l'essuyer immédiatement. Ne pas le laisser en plein soleil, ne pas l'exposer à une source de chaleur. Ne pas le laisser tomber. Ne pas tenter de le démonter. Pour le nettoyer, utiliser un chiffon légèrement imbibé d'eau à l'exclusion de tout produit détergent. En cas de mauvais fonctionnement, essayer d'abord de changer les piles. Si le problème persiste, relire attentivement la notice afin de vérifier que rien n'a été omis.

NOTE : veuillez garder ce mode d'emploi, il contient d'importantes informations.

Ce produit est couvert par notre garantie de 2 ans.

Pour toute mise en œuvre de la garantie ou du service après-vente, vous devez vous adresser à votre revendeur muni d'une preuve d'achat. Notre garantie couvre les vices de matériel ou de montage imputables au constructeur à l'exclusion de toute détérioration provenant du non-respect de la notice d'utilisation ou toute intervention intempestive sur l'article (telle que le démontage, l'exposition à la chaleur ou à l'humidité...).

Il est recommandé de conserver l'emballage pour toute référence ultérieure. Dans un souci constant d'amélioration, nous pouvons être amenés à modifier les couleurs et les détails du produit présenté sur l'emballage. ATTENTION ! Ne convient pas aux enfants de moins de 3 ans. Risque de suffocation en raison des petites pièces.

Référence : JG7430

Conçu et développé en Europe – Fabriqué en Chine

©LEXIBOOK®

Lexibook S.A.

6 avenue des Andes

Bâtiment 11

91940 Les Ulis

France



Tous les papiers
sont recyclables

Pour vos demandes concernant un problème SAV ou une réclamation, écrivez à savcomfr@lexibook.com

www.lexibook.com

Informations sur la protection de l'environnement :

Tout appareil électrique usé est une matière recyclable et ne devrait pas faire partie des ordures ménagères ! Nous vous demandons de bien vouloir nous soutenir en contribuant activement au ménagement des ressources et à la protection de l'environnement en déposant cet appareil dans des sites de collecte (si existants).



Inleiding

Bedankt voor uw aankoop van deze Lexibook "TV-spelconsole".

Lees de volgende aanwijzingen om al zijn functies te ontdekken en de veiligheidsvoorschriften te weten.

Inhoud van de verpakking

Controleer tijdens het uitpakken of de volgende onderdelen aanwezig zijn:

- 1 x spelconsole "TV-spelconsole"
- 2 x draadloze controllers
- 1 x AV-kabel
- 1 x USB-C-adapter
- 1 x gebruikershandleiding

WAARSCHUWING: Alle verpakkingsmateriaal, zoals kleefband, plastic vellen, koorden en labels vormen geen onderdeel van dit speelgoed en moeten voor de veiligheid van uw kind verwijderd worden.

Toetsengids

Console

Opmerking: Zie afbeelding p.2.

1. RESET toets: om het toestel te resetten
2. POWER toets: om de spelconsole in of uit te schakelen
3. HDMI poort
4. HDMI / AV Schakelaar
5. AV-uit
6. USB-C-ingangsvermogen

Controller



Opmerking: Zie afbeelding p.2.

7. Richtingstoetsen: om binnen de menu's en spellen te navigeren (Omhoog/Omlaag/Links/Rechts)
8. START toets: om het spel te starten
9. SELECT / BACK toets
- 10/11. A, B, X en Y toetsen: om de spellen te spelen.

Opmerking: De functie van de toets is afhankelijk van het spel.

12. Polsriem
13. Batterijvak

Batterij-informatie

De "TV-spelconsole" werkt met de meegeleverde USB-C-adapter (5.0V , 1000 mA ).
Invoer: 100V-240V~50/60Hz, 0.3A Uitvoer: DC 5.0V 1.0A 5.0W

De 2 draadloze controllers werken elk op 2 x1,5V  AAA/LR03 type batterijen (niet meegeleverd).

Console:

Mededeling voor ouders: De adapter voor het speelgoed zijn niet bestemd om als speelgoed te worden gebruikt. Het gebruik ervan dient onder het toezicht van een ouder te gebeuren.

Gooi geen afgedankte apparaten met het huisafval weg! Als het apparaat niet langer gebruikt kan worden, is elke consument wettelijk verplicht om het afzonderlijk van het huisafval weg te gooien, bijv. door het in te leveren bij een inzamelpunt in zijn/haar gemeente. Dit zorgt ervoor dat de afgedankte apparaten op een deskundige manier gerecycled worden en voorkomt een negatieve impact op het milieu. Elektrische apparaten zijn aldus van het afgebeelde symbool voorzien.



Adapter:

1. Zorg dat de spelconsole is uitgeschakeld.
2. Sluit de adapterstekker (meegeleverd) aan op de aansluiting die zich achteraan de console bevindt (6).
3. Steek de stekker van de adapter in een stopcontact.
4. Schakel de spelconsole in (2).

Waarschuwing: Koppel de adapter los als het spel gedurende een lange periode niet gebruikt zal worden, om oververhitting te vermijden. Speel niet buiten als de console door een adapter van stroom wordt voorzien. Controleer regelmatig de toestand van de adapter en de aansluitkabels. Als de toestand verslechtert, gebruik de adapter niet langer totdat deze is gerepareerd. Gebruik dit speelgoed alleen met een transformator die specifiek voor speelgoed is ontworpen. De adapter is geen speelgoed. Haal de stekker uit het stopcontact als de console met vloeistoffen wordt schoongemaakt. Het speelgoed is niet geschikt voor kinderen jonger dan 3 jaar oud. De transformator verkeerd gebruiken kan een elektrische schok veroorzaken.

Draadloze controllers:

1. Open het batterijvak achteraan de controller met behulp van een schroevendraaier.
2. Installeer de 2 x LR03/AAA batterijen. Let hierbij op de juiste polariteit zoals aangegeven onderaan het batterijvak en in de afbeelding hieronder.
3. Sluit het batterijvak en draai de schroef vast.
4. Herhaal de 3 vorige stappen om de batterijen van de tweede controller te installeren.

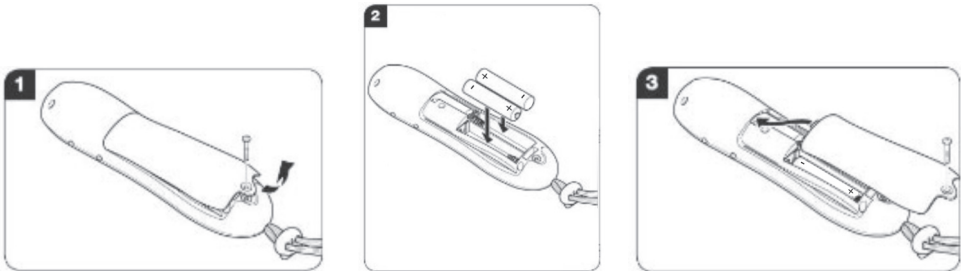

NEDERLANDS

Laad niet-oplaadbare batterijen nooit opnieuw op. Haal de oplaadbare batterijen uit het speelgoed voordat u deze laadt. Oplaadbare batterijen mogen alleen onder toezicht van een volwassene worden opgeladen. Meng geen verschillende soorten batterijen of oude met nieuwe batterijen. Het wordt aanbevolen om alleen batterijen van hetzelfde of gelijkwaardig type te gebruiken. Plaats de batterijen volgens de juiste polariteit. Verwijder uitgeputte batterijen uit het speelgoed. De voedingsbron mag niet worden kortgesloten. Gooi geen batterijen in vuur. Haal de batterijen uit als u het speelgoed gedurende een lange periode niet zult gebruiken. Stel de batterijen nooit bloot aan een warmtebron, zoals zonlicht of vuur.

Het speelgoed mag alleen op een Klasse II uitrusting worden aangesloten die het volgende symbool draagt.



WAARSCHUWING: Storing of geheugenverlies van het apparaat kan worden veroorzaakt door sterke frequentiestoringen of elektrostatische ontlading. Als een storing zich voordoet, reset het apparaat of verwijder de batterijen en plaats deze dan terug of haal de stekker van de adapter uit het stopcontact en steek deze dan opnieuw in.

Veiligheidsinstructies

GELIEVE TE LEZEN ALVORENS DIT APPARAAT TE GEBRUIKEN.

Alvorens dit apparaat te gebruiken, dient u alle gebruiksinstructies grondig te lezen. Gelieve op te merken dat dit algemene voorzorgen zijn en misschien geen betrekking hebben op uw apparaat.

1. Lees deze gebruiksaanwijzing voordat u poogt het apparaat aan te sluiten en in gebruik te nemen.
2. Behoud deze instructies in een goede staat van dienst. Houd rekening met alle waarschuwingen. Volg alle instructies op.
3. Bewaar deze gebruiksaanwijzing voor latere raadpleging.
4. Stel het apparaat niet bloot aan gedruip of gespetter en plaats geen voorwerpen gevuld met vloeistoffen, zoals vazen, op het product. Alleen op een droge locatie gebruiken.

5. Plaats geen open vuur, zoals van kaarsen, op het product.
6. De ventilatie mag niet worden belemmerd door de ventilatieopeningen af te dekken.
7. Gebruik alleen accessoires die door de fabrikant worden aanbevolen.
8. Gebruik alleen reserveonderdelen die door de fabrikant zijn aanbevolen.
9. Installeer het product volgens de aanwijzingen van de fabrikant.
10. Plaats het product op een goed geventileerde plek. Plaats het systeem op een vlak, hard en stabiel oppervlak. Stel het product niet bloot aan temperaturen boven 40°C. Houd minstens 10 cm afstand aan de achterkant en bovenkant en 5 cm aan iedere zijkant vrij.
11. Druk zachtjes op de knoppen. Door er te hard op te drukken, kan er schade ontstaan aan de speler.
12. Verwijder verbruikte batterijen op een milieuvriendelijke manier.
13. Zorg er altijd voor dat de stekker van het product is uitgetrokken alvorens het te bewegen of te reinigen. Maak het alleen met een droge doek schoon.
14. Schakel het product uit tijdens onweer, storm of als u het gedurende een langere tijd niet gebruikt.
15. Dit product bevat geen onderdelen die door de gebruiker kunnen worden onderhouden. Probeer niet zelf het product te repareren. Dit dient u uitsluitend door gekwalificeerde deskundigen uit te laten voeren. Breng het product voor reparaties en inspecties naar een electronicawinkel van uw keuze.
16. Laat NOOIT iemand, vooral geen kinderen, iets in de gaten, sleuven of andere openingen van de behuizing van het product steken. Dit kan een fatale elektrische schok tot gevolg hebben.
17. Bevestig dit product niet aan de muur of het plafond.
18. Plaats het product niet naast de televisie, luidsprekers of andere voorwerpen die een sterk magnetisch veld genereren.
19. Laat het product nooit onbeheerd achter wanneer het in gebruik is.
20. Houd een minimale afstand rond het apparaat voor voldoende ventilatie.
21. De ventilatie dient niet belemmerd te worden door het afdekken van de ventilatieopeningen door voorwerpen zoals een krant, een tafellaken, gordijnen, etc.
22. Het apparaat is ontworpen om te worden gebruikt in een gematigd klimaat.
23. Gooi de batterijen op een juiste manier weg. Gooi gebruikte batterijen in de inzamelbakken die voor dit doeleinde voorzien zijn.

De console op een televisietoestel aansluiten

De "TV-spelconsole" moet op een televisietoestel worden aangesloten.

Opmerking: Zowel het televisietoestel als de console MOETEN WORDEN UITGESCHAKELD.

1. Steek de AV-kabel (gele uiteinde) in de overeenkomstige video-ingangsaansluiting op het televisietoestel.
2. Steek de AV-kabel (witte uiteinde) in de overeenkomstige audio-ingangsaansluiting op het televisietoestel.
3. Steek de AV-kabel (rode uiteinde) in de overeenkomstige audio-ingangsaansluiting op het televisietoestel.
4. Sluit het andere uiteinde van de kabel aan op de AV-ingang aan de achterkant van uw console (5).
5. Stel de schakelaar (4) in op de AV-positie.
6. Schakel het televisietoestel en de console in.

Opmerking: u kunt ook gebruikmaken van een HDMI-kabel (niet inbegrepen) om de console met de tv-set te verbinden. Steek één uiteinde van de HDMI-kabel in de console (3) en het andere uiteinde van de kabel in de HDMI-poort van de tv. Stel de schakelaar (4) in op de HDMI-positie.

De console in de speelzone plaatsen:

Plaats de console voorzichtig volgens het schema zoals hiernaast weergegeven.

Zorg dat er genoeg ruimte is en er zich geen obstakels in de speelzone bevinden (meubilair, hanglampen, tapijt,...)

Plaats de console op een vlakke en stabiele tafel op ongeveer dezelfde hoogte als het televisietoestel. Speel rechtstreeks voor het televisietoestel binnen een afstand van 1 meter van de console.

Opmerking: Gebruik geen andere controllers in dezelfde ruimte en tijdens het spel. Dit kan de normale werking van de console verstoren.

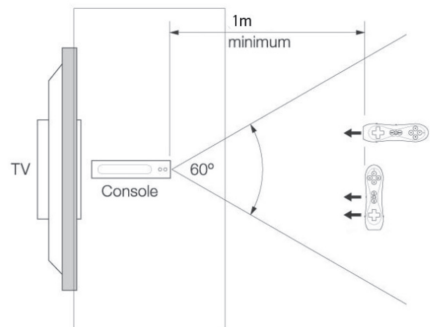

Opmerking: om het door het hoofdapparaat verzonden beeld te tonen, moet u uw televisie instellen op de gebruikte ingangsjack. De ingangsselectieknop kan zich bevinden op, source, in, EXT of AUX. Raadpleeg de handleiding van uw tv voor meer informatie.

Laten we spelen

Hoe de controller vasthouden

Opmerking: Draag altijd de polsriem wanneer u speelt.

Schuif uw hand door de polsriem en pas deze aan (Zie afbeelding 1). U kunt de controller in één hand (verticale positie) of beide handen (horizontale positie) vasthouden, afhankelijk van het spel (Zie afbeelding 2).

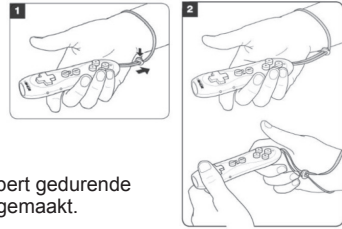

De controllers aan de console koppelen.

- Schakel de console in.
- Druk op een willekeurige toets op de controller. Een rood lampje knippert gedurende enkele seconden op de controller en dooft wanneer de koppeling is gemaakt.
- Herhaal de bovenstaande procedure voor de tweede controller.

Lijst met spellen

50 interactieve sportspellen

Raadpleeg de lijst met spellen op pagina 3.

Opmerking: Deze spellen kunnen door één of twee spelers worden gespeeld. Houd de controller in één hand vast.

Opmerking: Voor de schietgames, richt met behulp van de pijlen op de controller (7) en schiet door de controller snel omlaag te bewegen.

- Om te herladen, druk op de START toets of voer dezelfde beweging als tijdens het schieten uit.
- Om het schild te activeren, druk lang op START (alleen in bepaalde games).
- Om van wapen te veranderen, druk lang op START en wijzig met de linker/rechter pijl (alleen in bepaalde games).

150 arcade- en minispelletjes

Raadpleeg de lijst met spellen op pagina 3.

Specificaties

Frequentie : 2480 MHz

Transmissievermogen : ≤ -11.25 dB

Adapter

AC 100V-240V~ 50-60Hz 0.3A

Uitvoer

DC 5.0V  1.0A 5.0W

Gemiddelde actieve efficiëntie

74.79%

Rendement bij lage belasting

N/A

Energieverbruik zonder belasting

0.07W

Model

BJF-215-051000

Waarschuwing over epilepsie

Lees deze paragraaf voordat u of uw kinderen videospellen spelen. Sommige personen zijn gevoelig om epilepsieaanvallen te krijgen of kunnen hun bewustzijn verliezen wanneer ze kijken naar bepaalde knipperende lichten of voorwerpen die in onze alledaagse omgeving aanwezig zijn. Deze personen kunnen aanvallen krijgen door het bekijken van bepaalde beelden op de televisie of tijdens het spelen van sommige videospellen. Dit fenomeen kan optreden zelfs als de persoon geen dergelijk medisch verleden heeft of nog nooit een epilepsieaanval heeft gehad. Als er bij u of een familielid in het verleden een symptoom gelinkt aan epilepsie werd waargenomen (een aanval of bewustzijnsverlies) wanneer blootgesteld aan knipperende lichten of beelden, raadpleeg uw arts alvorens deze console te gebruiken.

Het is aanbevolen dat ouders toezicht over hun kinderen houden wanneer ze videospellen spelen. Als u of uw kind een van de volgende symptomen ervaart: duizeligheid, gewijzigd zicht, oog- of spierkrampen, bewustzijnsverlies, onbewuste bewegingen of aanvallen, stop onmiddellijk met spelen en raadpleeg uw arts.

Te nemen voorzorgsmaatregelen tijdens het spelen van een videospel:

- Als u een videospel speelt die op een TV-scherm is aangesloten, sta of zit op voldoende afstand van het TV-scherm en zo ver als de aansluitkabel het toelaat.
- Het is aanbevolen om videospellen op een klein scherm te spelen. Speel geen videospellen als u moe bent of slaaptkort hebt.
- Zorg dat u in een ruimte speelt die voldoende is verlicht.
- Tijdens het spelen van videospellen, na elk uur spelen las een pauze van 10-15 minuten in.

Vereenvoudigde EU-Conformiteitsverklaring

Wij, Lexibook® S.A.
6 avenue des Andes, Bât 11.
91940 Les Ulis - Frankrijk
Soort product: Console
Type benaming: JG7430series

Hierbij verklaar ik, Lexibook Limited, dat het type radioapparatuur JG7430 conform is met Richtlijn 2014/53/EU. De volledige tekst van de EU-conformiteitsverklaring kan worden geraadpleegd op het volgende internetadres: http://www.lexibook.com/doc/jg7430/jg7430_1.pdf

Yiu Wai Man
Product Development Manager
Hong Kong

Onderhoud en garantie

NEDERLANDS

Maak het apparaat alleen schoon met een zachte, lichtjes bevochtigde doek. Gebruik geen schoonmaakmiddelen. Stel het apparaat niet bloot aan rechtstreeks zonlicht of een andere warmtebron. Dompel het product niet onder in water. Haal het product niet uit elkaar en laat deze niet vallen. Verdraai of buig het product niet.

OPMERKING: bewaar deze gebruiksaanwijzing, deze bevat belangrijke informatie.

Dit product is gedekt door onze garantie van 2 jaar.

Voor elke vordering onder de garantie of dienst na verkoop, neem contact op met uw verdeler en leg een geldig aankoopbewijs voor. Onze garantie dekt om het even welke materiaal- of fabricagefout, met uitzondering van schade veroorzaakt door het niet opvolgen van de gebruikershandleiding of door een onachtzame actie uitgevoerd op dit apparaat (zoals ontmanteling, blootstelling aan warmte of vocht, enz.). Het is aanbevolen om de verpakking te bewaren voor toekomstige raadpleging. **WAARSCHUWING!** Niet geschikt voor kinderen onder de 3 jaar. Gevaar voor verstikking - Kleine onderdelen. Om onze diensten te verbeteren, is het mogelijk dat de kleuren en de gegevens van het product zoals weergegeven op de verpakking wijzigen.

Referentie: JG7430

Bedacht en ontworpen in Europa - Gemaakt in China
©LEXIBOOK®

Lexibook S.A.
6 avenue des Andes
Bâtiment 11
91940 Les Ulis
France

Voor service na verkoop, neem contact op met onze teams:
www.lexibook.com



Escherming van het milieu:

Afgedankte elektrische apparatuur kan worden gerecycled en mag niet met het gewone huishoudelijk afval worden weggegooid. Steun het behoud van onze natuurlijke rijkdommen op een actieve manier en help met het beschermen van het milieu door dit apparaat bij een inzamelpunt in te leveren (indien voorhanden).



Introduzione

Grazie per avere acquistato questa console per videogiochi.
Leggere le seguenti istruzioni per scoprire tutte le funzioni e le istruzioni di sicurezza.

Contenuto della confezione

Quando si apre la confezione, assicurarsi che siano presenti i seguenti elementi:

- 1 console per videogiochi /
- 2 dispositivi di comando wireless
- 1 cavo AV
- 1 adattatore USB-C
- 1 manuale di istruzioni

AVVERTENZA: tutti i materiali della confezione come il nastro adesivo, i fogli di plastica, i fili di metallo e le etichette, non sono parte del prodotto e devono essere rimossi per la sicurezza del bambino.

Guida ai tasti

Console

Nota: fare riferimento alla figura p.2.

1. Tasto RESET: per reimpostare l'unità
2. Tasto POWER: per accendere o spegnere la console
3. Porta HDMI
4. HDMI/AV Interruttore
5. Uscita AV
6. Ingresso USB-C

Dispositivo di comando



Nota: fare riferimento alla figura p.2.

7. Tasti di direzione: per spostarsi nei menu e nei giochi (Su/Giù/Sinistra/Destra)
8. Tasto START: per iniziare il gioco
9. Tasto SELECT / BACK
- 10/11. Tasti A, B, X e Y: per attivare le funzioni dei giochi.

Nota: la funzione del tasto dipende dal gioco.

12. Cinturino da polso
13. Vano batterie

Informazioni sulla batteria

La console per videogiochi funziona con l'adattatore USB-C fornito (5.0V , 1000 mA).
Ingresso: 100V-240V~ 50/60Hz, 0.3A Uscita: DC 5.0V  1.0A 5.0V

I 2 dispositivi di comando wireless funzionano con 2 batterie AAA/LR03 da 1,5 V  ciascuno (non incluse).

Raccomandazione per i genitori: l'adattatore non è giocattolo. Utilizzare sempre sotto la supervisione di un adulto.

I dispositivi usati non devono essere smaltiti con i rifiuti domestici. Se il dispositivo non è più funzionante, la legge stabilisce che deve essere smaltito separatamente rispetto ai rifiuti generici domestici, ad esempio presso un centro di raccolta gestito dalle autorità locali. Ciò assicura che i dispositivi usati siano riciclati in modo professionale limitando l'impatto negativo sull'ambiente. Perciò, gli apparecchi elettrici sono marchiati con il simbolo seguente.



Console:

Adattatore:

1. Assicurarsi che la console sia spenta.
2. Inserire la spina dell'adattatore (fornita) nella presa sul retro della console ⑥.
3. Collegare l'adattatore a una presa elettrica.
4. Accendere la console ②.

Attenzione: rimuovere l'adattatore se il prodotto non viene usato per un lungo periodo di tempo, in modo da evitare il surriscaldamento. Se il prodotto è alimentato dall'adattatore, non giocare all'aperto. Controllare con regolarità lo stato dell'adattatore e del cavo di alimentazione. In caso di deterioramento delle condizioni, non usare l'adattatore senza averlo prima fatto riparare. Utilizzare il giocattolo solo con un trasformatore per giocattoli. L'adattatore non è un giocattolo. Se si utilizzano dei liquidi per pulire la console, scollegarla prima dalla sorgente di alimentazione. Questo giocattolo non è adatto ai bambini di età inferiore a 3 anni. L'utilizzo scorretto del trasformatore può causare scosse elettriche.

Dispositivi di comando wireless:

1. Utilizzare un cacciavite per aprire il vano batterie sul retro del dispositivo di comando.
2. Inserire 2 batterie LR03/AAA rispettando attentamente la polarità indicata sul fondo del vano batterie e seguendo il disegno riportato sotto.
3. Chiudere il vano batterie e stringere la vite.
4. Ripetere i tre passaggi precedenti per installare le batterie nel secondo dispositivo di comando.

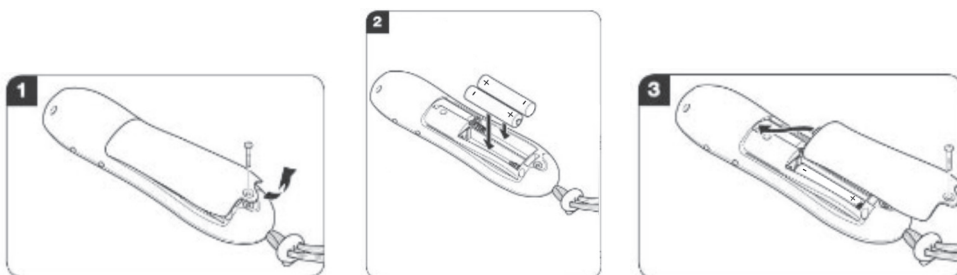

Non ricaricare le batterie non ricaricabili. Le batterie ricaricabili devono essere rimosse dal prodotto prima di essere caricate. Le batterie ricaricabili devono essere ricaricate con la supervisione di un adulto. Non utilizzare tipi diversi di batterie oppure batterie nuove e usate. Utilizzare solo batterie di tipo identico o equivalente. Nell'inserire le batterie prestare attenzione alla polarità. Le batterie usate devono essere rimosse dal prodotto. Non mettere in corto circuito i terminali delle batterie. Non gettare le batterie nel fuoco. Rimuovere le batterie se il prodotto non viene usato per un lungo periodo di tempo. Non esporre le batterie a un calore eccessivo, ad esempio la luce del sole o un fuoco.

Il giocattolo deve essere collegato esclusivamente a un apparecchio di Classe II che rechi il seguente simbolo.



AVVERTENZA: le forti interferenze o le scariche elettrostatiche possono causare il malfunzionamento del prodotto o la perdita dei dati memorizzati. In caso di funzionamento anomalo, togliere le batterie e poi reinserirle di nuovo, oppure scollegare l'adattatore dalla presa elettrica e poi ricollegarlo.

Istruzioni di sicurezza

LEGGERE PRIMA DI UTILIZZARE L'APPARECCHIO.

Prima di utilizzare l'unità, leggere attentamente tutte le istruzioni operative. Notare che si tratta di precauzioni generiche che possono non essere relative alla vostra unità.

1. Leggere questo manuale di istruzioni prima di collegare l'apparecchio alla presa di corrente e usarlo.
2. Mantenere queste istruzioni in buone condizioni. Rispettare tutte le avvertenze. Seguire tutte le istruzioni.
3. Conservare il manuale di istruzioni per riferimento futuro.
4. Non esporre l'apparecchio a schizzi o sgoccioli e non collocare sull'apparecchio contenitori di liq-

uido, ad esempio vasi. Usare esclusivamente in ambienti asciutti.

5. Non collocare sull'apparecchio fonti di fiamme libere, ad esempio candele accese.
6. Non impedire la ventilazione coprendo le aperture di ventilazione.
7. Utilizzare esclusivamente accessori raccomandati dal costruttore.
8. Utilizzare esclusivamente parti di ricambio raccomandate dal costruttore.
9. Installare il prodotto seguendo le istruzioni del costruttore.
10. Posizionare il prodotto in un ambiente ben ventilato. Posizionare il prodotto su una superficie piana, dura e stabile. Non esporre a temperature superiori a 40°C. Lasciare uno spazio libero di almeno 10 cm dalla parte posteriore e superiore del prodotto e almeno 5 cm da ogni lato.
11. Premere i pulsanti di comando delicatamente. Non premerli con troppa pressione per evitare di danneggiare il prodotto.
12. Smaltire le batterie usate nel rispetto dell'ambiente.
13. Assicurarsi che il prodotto sia scollegato dalla presa di corrente prima di spostarlo o pulirlo. Pulirlo esclusivamente con un panno asciutto.
14. Spegnerne l'apparecchio durante i temporali e in previsione di un lungo periodo di inutilizzo.
15. Questo prodotto non contiene parti riparabili dall'utente. Non tentare di riparare il prodotto da soli. Affidare qualsiasi riparazione a un tecnico qualificato. Portare il prodotto presso un centro di assistenza affinché venga ispezionato e riparato.
16. IMPEDIRE ad altre persone, in particolare bambini, di infilare oggetti nei fori, nelle fessure o in qualsiasi altra apertura sull'involucro del prodotto per evitare il rischio di scossa elettrica.
17. Non installare il prodotto su una parete o un soffitto.
18. Non posizionare il prodotto in prossimità di TV, altoparlanti e altri oggetti che generano forti campi elettromagnetici.
19. Non lasciare il prodotto incustodito quando è in funzione.
20. Mantenere una distanza minima intorno all'apparecchio per garantire un'adeguata ventilazione.
21. Per garantire una corretta ventilazione, non ostruire le aperture di ventilazione con oggetti come giornali, tovaglie, tende, ecc.
22. L'apparecchio deve essere usato in climi temperati.
23. Smaltire le batterie in modo conforme. Portarle presso gli appositi punti di raccolta per salvaguardare l'ambiente.

Collegamento della console a un apparecchio TV

La console per videogiochi deve essere collegata a un apparecchio TV.

Nota: l'apparecchio TV e la console DEVONO ESSERE SPENTI.

1. Collegare il cavo AV (terminale giallo) al jack di ingresso video corrispondente del televisore.
2. Collegare il cavo AV (terminale bianco) al jack di ingresso audio corrispondente del televisore.
3. Collegare il cavo AV (terminale rosso) al jack di ingresso audio corrispondente del televisore.
4. Collegare l'altra estremità del cavo all'ingresso AV situato sul retro della console (5).
5. Porta l'interruttore (4) in posizione AV.
6. Accendere il televisore e la console.

Nota: è possibile usare un cavo HDMI (non incluso) per collegare la console alla TV. Inserire un'estremità del cavo HDMI nella console (3) e l'altra estremità del cavo nella presa HDMI della TV. Porta l'interruttore (4) in posizione HDMI.

Posizionamento della console nell'area di gioco:

- Installare la console come indicato nello schema a lato.
- Assicurarsi di avere abbastanza spazio e che non ci siano ostacoli nell'area di gioco (mobili, lampadari, tappeti...)
- Installare la console su un tavolo piatto e stabile, approssimativamente alla stessa altezza del televisore.
- Giocare direttamente davanti al televisore, entro un metro di distanza dalla console.

Nota: durante il gioco, non utilizzare altri dispositivi di comando nella stanza perché potrebbero pregiudicare il corretto funzionamento della console.

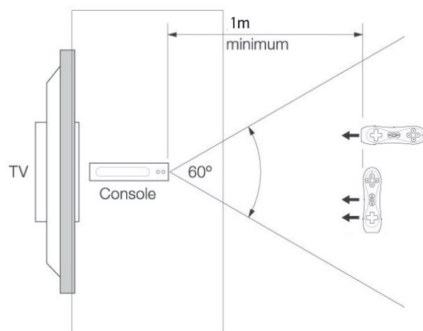

Nota: per mostrare l'immagine trasmessa dall'unità principale, è necessario impostare il televisore sulla presa di ingresso in uso. Il pulsante di selezione dell'ingresso può essere posizionato su, fonte, in, EXT o AUX. Si prega di fare riferimento al manuale della TV per ulteriori informazioni.

Come giocare

Come tenere il dispositivo di comando

Nota : allacciare sempre il cinturino da polso durante il gioco.

1. Inserire la mano nel cinturino e regolarlo (vedere figura 1).
2. Il dispositivo di comando può essere tenuto con una mano (posizione verticale) oppure con entrambe le mani (posizione orizzontale) (vedere figura 2).

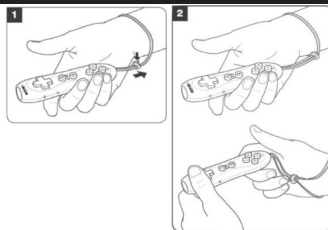

Abbinamento dei controller alla console

- Accendi la console.
- Premi un tasto qualsiasi del controller. Una spia rossa lampeggerà sul controller per qualche secondo, e si spegnerà al termine dell'abbinamento.
- Ripeti questa procedura con il secondo controller.

Lista dei giochi

50 giochi sportivi interattivi

Fare riferimento alla lista di giochi a pagina 3.

Nota: questi giochi sono per uno o due giocatori. Tenere il dispositivo di comando con una mano.

Nota: per i giochi di tiro, prendi la mira usando le frecce sul controller (7) e spara muovendo il controller rapidamente verso il basso.

- Per ricaricare l'arma, premi il pulsante START o effettua lo stesso movimento dello sparo.
- Per attivare lo scudo, tieni premuto START (solo in alcuni giochi).
- Per cambiare arma, tieni premuto START e usa la freccia destra/sinistra (solo in alcuni giochi).

150 giochi arcade e mini-giochi

Fare riferimento alla lista di giochi a pagina 3.

Specifiche

Gamma di frequenza: 2480 MHz
Potenza trasmessa: ≤ -11.25 dB

Adattatore

Ingresso	AC 100V-240V~ 50-60Hz 0.3A
Uscita	DC 5.0V \equiv 1.0A 5.0W
Efficienza attiva media	74.79%
Efficienza a basso carico	N/A
Consumo energetico in assenza di carico	0.07W
Modello	BJF-215-051000

Avviso per gli epilettici

Leggere prima di utilizzare il prodotto o di farlo utilizzare ai bambini. La visione di certe luci lampeggianti od oggetti spesso presenti nella vita quotidiana può causare ad alcune persone crisi epilettiche o perdita di coscienza. La visione di determinate immagini televisive o videogiochi può causare a queste persone crisi epilettiche. Tali crisi possono colpire anche persone che in precedenza non avevano mai accusato i sintomi dell'epilessia. Se l'utente o un suo familiare ha manifestato in passato sintomi collegati all'epilessia (crisi o perdita di coscienza) durante la visione di immagini o luci lampeggianti, consultare un dottore prima di utilizzare il prodotto.

Si raccomanda ai genitori di sorvegliare i bambini durante l'uso dei videogiochi. Qualora durante l'uso del prodotto dovessero manifestarsi sintomi quali giramenti di testa, problemi di vista, tensione agli occhi o muscolare, perdita di coscienza, crisi o movimenti involontari, smettere immediatamente di giocare e consultare un medico.

Precauzioni da prendere durante l'uso di un videogioco:

- Quando si utilizza un videogioco che può essere collegato a uno schermo del televisore, stare in piedi o sedersi a una certa distanza dallo schermo del televisore, tanto quanto la lunghezza del cavo lo consente.
- Utilizzare preferibilmente videogiochi con schermo piccolo. Evitare di giocare con i videogiochi se si è stanchi o se non si è dormito a sufficienza.
- Assicurarsi di giocare in un ambiente ben illuminato.
- Quando si gioca con i videogiochi, fare un intervallo di 10-15 minuti ogni ora.

Dichiarazione di Conformità UE Semplificata

Noi, Lexibook® S.A.

6 avenue des Andes, Bât 11.

91940 Les Ulis - France

Tipo di prodotto: Console

Modello: JG7430series

Il fabbricante, Lexibook Limited, dichiara che il tipo di apparecchiatura radio JG7430 è conforme alla direttiva 2014/53/UE.

Il testo completo della dichiarazione di conformità UE è disponibile al seguente indirizzo Internet:

http://www.lexibook.com/doc/jg7430/jg7430_1.pdf

Yiu Wai Man

Product Development Manager

Hong Kong

Manutenzione e garanzia

Per pulire l'unità, utilizzare solo un panno soffice leggermente inumidito. Non utilizzare detergenti. Non esporre l'unità alla luce diretta del sole o a fonti di calore. Non immergere il prodotto nell'acqua. Non smontare e non far cadere il prodotto. Non stortare o piegare l'unità.

NOTA: conservare questo manuale di istruzioni in quanto contiene informazioni importanti.

Il prodotto è coperto da una garanzia di 2 anni.

Per informazioni sulla garanzia o i servizi post-vendita, contattare il distributore e presentare uno scontrino d'acquisto valido. La garanzia copre tutti i difetti di materiale e di produzione, ad eccezione del deterioramento derivante dalla non osservanza del manuale di istruzioni o da disattenzione nei riguardi dell'articolo (come smontaggio, esposizione al calore e all'umidità, ecc.). Si raccomanda di conservare la confezione per futuro riferimento. **AVVERTENZA:** non adatto a bambini di età inferiore ai 3 anni. Pericolo di soffocamento - piccoli pezzi. Al fine di migliorare costantemente i nostri servizi, i colori e le caratteristiche del prodotto potrebbero subire modifiche rispetto alle figure sulla confezione.

Riferimento: JG7430

Disegnato e sviluppato in Europa - Fabbricato in Cina.

©LEXIBOOK®

Lexibook S.A.

6 avenue des Andes

Bâtiment 11

91940 Les Ulis

France

Per i servizi di assistenza post-vendita, contattare i nostri team:

www.lexibook.com



Protezione dell'ambiente:

Gli apparecchi elettrici devono essere riciclati e non devono essere smaltiti insieme ai normali rifiuti domestici! Salvaguardare attivamente l'ambiente portando questo apparecchio presso un apposito centro di raccolta (se disponibile).



Introducción

Gracias por adquirir esta “Consola de juegos para TV” Lexibook.
Lea las siguientes instrucciones para familiarizarse con las funciones y entender las medidas de seguridad.

Contenido del embalaje

Al abrir el embalaje, compruebe que los siguientes artículos están presentes:

- 1 consola de juegos “Consola de juegos para TV”
- 2 controladores inalámbricos
- 1 cable AV
- 1 adaptador USB-C
- 1 manual de instrucciones

ADVERTENCIA: Todos los materiales de embalaje, tales como cintas, láminas de plástico, ataduras de alambre y etiquetas, no forman parte de este juguete y deben desecharse por la seguridad del niño.

Guía de botones

Consola

Nota: Consulte el diagrama p2.

1. Botón RESET: Reinicia el aparato
2. Botón POWER: Enciende y apaga la consola
3. Puerto HDMI
4. Interruptor HDMI/AV
5. Salida AV
6. Potencia de entrada USB-C

Controlador

Nota: Consulte el diagrama p2.

7. Botones de dirección: Para navegar por los menús y jugar a juegos
8. Botón “START”: Para empezar a jugar
9. Botón “SELECT / BACK”
- 10/11. Botones A, B, X, Y: Para jugar a juegos

Nota: La función del botón depende del juego

12. Correa para la muñeca
13. Compartimiento de las pilas

Alimentación

La “Consola de juegos para TV” funciona con el adaptador (incluido) 5.0V , 1000 mA.

Entrada: 100V-240V~ 50/60Hz, 0.3A

Los 2 controladores inalámbricos funcionan con 2 pilas de 1,5V  AAA/LR03 cada uno (no incluidas).

Consola:

Enchufa la consola de videojuegos a una toma de corriente alterna:

1. Compruebe que la consola de juegos está apagada.
2. Conecte el enchufe del adaptador (incluido) a la toma ubicada en la parte posterior de la consola ⑥.
3. Conecte el adaptador a una toma de corriente.
4. Encienda la consola con el botón POWER ②.

ADVERTENCIA: Desconecte el adaptador si no va a utilizar la consola por un largo periodo de tiempo para evitar sobrecalentamientos. Cuando la consola esté alimentada mediante el adaptador, no la use a la intemperie. Compruebe periódicamente el estado del adaptador y de los cables de conexión. Si observa algún deterioro en el adaptador, no lo use hasta que haya sido reparado. El juguete solo debe

utilizarse con un transformador para juguetes. El adaptador no es un juguete. Si va a limpiar la consola con algún tipo de líquido, desenchúfela antes de la toma de corriente. Este juguete no es apto para niños menores de 3 años. Un uso incorrecto del transformador puede causar descargas eléctricas.

Advertencia a los padres: el adaptador para juguetes no está destinado a ser utilizado como juguetes. Su uso debe realizarse bajo supervisión parental.

Controladores :

1. Use un destornillador para abrir el compartimiento de las pilas ubicado en la parte posterior del controlador.
2. Coloque 2 pilas de tipo LR03/AAA siguiendo con atención las marcas de dirección de las polaridades indicadas en la parte inferior del compartimiento y según muestra el siguiente diagrama.
3. Cierre el compartimiento de las pilas y apriete el tornillo.
4. Repita los 3 pasos anteriores para colocar las pilas en el segundo controlador.

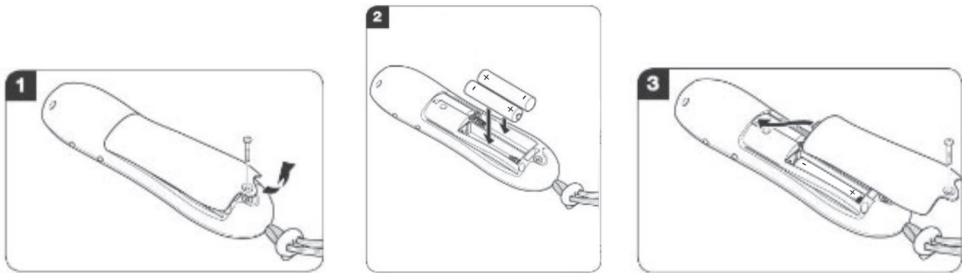

No recargue las pilas no recargables. Saque las pilas recargables del juguete antes de proceder a recargarlas. Las pilas recargables solo se deben recargar bajo supervisión adulta. No mezcle pilas de diferentes tipos o pilas nuevas con pilas usadas. Use solamente pilas del tipo recomendado o equivalente. Coloque las pilas con las polaridades en dirección correcta. Saque las pilas usadas de dentro del juguete. No provoque cortocircuitos en los terminales de las pilas. No eche las pilas al fuego. Retire las pilas del juguete si no va a usarlo durante un largo periodo de tiempo. Deberá evitarse exponer las baterías a temperaturas excesivamente elevadas tales como las generadas por la acción de los rayos del sol o de las llamas.

El juguete solo debe conectarse a equipos de clase II que lleven este símbolo.



ADVERTENCIA: El aparato puede funcionar de forma defectuosa o perder datos de la memoria si se sufre fuertes interferencias de radiofrecuencia o descargas electrostáticas. Si el aparato presentara un funcionamiento anormal, reinícielo o retire las pilas e insértelas de nuevo, o desenchufe el adaptador de la toma de corriente y vuélvalo a enchufar.

Instrucciones de seguridad

LEA ESTA SECCIÓN ANTES DE UTILIZAR ESTE EQUIPO.

Antes de utilizar el equipo, asegúrese de leer con cuidado todas las instrucciones de funcionamiento. Tenga en cuenta que estas son precauciones generales y puede que no tengan aplicación a su equipo.

1. Lea este Manual de instrucciones antes de intentar conectar o utilizar el aparato.
2. Mantenga estas instrucciones en perfectas condiciones. Preste atención a todas las advertencias. Respete todas las instrucciones.
3. Guarde este Manual de instrucciones para referencia en el futuro.
4. No deberá exponerse el aparato a goteos o salpicaduras, y no deberán colocarse sobre el producto objetos que contengan líquidos, como pueden ser jarrones de flores. Utilice únicamente en lugares secos.
5. No coloque fuentes de llamas vivas, como pueden ser velas, sobre el producto.
6. No deberá impedirse la ventilación cubriendo las ranuras de ventilación.
7. Utilice únicamente accesorios especificados por el fabricante.
8. Emplee piezas de repuesto especificadas por el fabricante.
9. Instale la unidad en conformidad con las instrucciones proporcionadas por el fabricante.
10. Coloque la unidad donde exista una ventilación adecuada. Coloque el sistema sobre una superficie

plana, dura y estable. No exponga el aparato a temperaturas superiores a 40 °C. Deje una separación mínima de 10 cm respecto a las partes trasera y superior de la unidad y de 5 cm respecto a los laterales.

11. Pulse los botones del reproductor con cuidado. Si los pulsa con demasiada fuerza, el reproductor podría resultar dañado.
12. Deseche las baterías (pilas) gastadas de un modo responsable con el medio ambiente.
13. Asegúrese siempre de desenchufar el producto de la toma de corriente antes de su traslado o limpieza. Límpielo únicamente con un paño seco.
14. Apague el producto durante las tormentas eléctricas o cuando no piense utilizarlo durante un período de tiempo prolongado.
15. En el interior del producto no hay piezas reparables por parte del usuario.
No intente reparar este producto por su cuenta. Únicamente podrá ser reparado por personal de servicio técnico cualificado. Lleve el producto al taller de servicio técnico de electrónica de su elección para su inspección y reparación.
16. NO PERMITA NUNCA que nadie, especialmente los niños, metan nada en los orificios, las ranuras o cualquier otra abertura de la carcasa de la unidad, ya que esto podría tener como resultado una descarga eléctrica mortal.
17. No monte este producto sobre una pared o un techo.
18. No coloque la unidad cerca de aparatos de TV, altavoces u otros objetos que generen fuertes campos magnéticos.
19. No deje la unidad desatendida cuando se encuentre en funcionamiento.
20. Guardar una distancia mínima alrededor del aparato, para que tenga una ventilación adecuada;
21. La ventilación no debe quedar impedida debido a la obstrucción de las aberturas de ventilación por objetos como periódicos, manteles, cortinas, etc.;
22. El aparato ha sido diseñado para su uso en un clima templado;
23. Las pilas deben desecharse de manera conforme. Deposítelas en contenedores selectivos previstos a este efecto, para proteger el medio ambiente.

Cómo conectar la consola al aparato de TV

La "Consola de juegos para TV" debe estar conectada a un aparato de TV.

Nota: El aparato de TV y la consola deben estar apagados.

1. Conecte el cable AV (extremo amarillo) a la entrada de vídeo del mismo color del aparato de TV.
2. Conecte el cable AV (extremo blanco) a la entrada de vídeo del mismo color del aparato de TV.
3. Conecte el cable AV (extremo rojo) a la entrada de vídeo del mismo color del aparato de TV.
4. Conecte el otro extremo del cable a la salida AV ⑤ de la parte trasera de la consola.
5. Mueva el interruptor ④ hacia la posición AV.
6. Encienda el aparato de TV y la consola.

Nota: También puede usar un cable HDMI (no incluido) para conectar la consola al televisor. Inserte un extremo del cable HDMI en la consola ③ y el otro extremo del cable en el puerto HDMI del televisor. Mueva el interruptor ④ hacia la posición HDMI.

Coloque la consola en el área de juego:

- Coloque la consola con atención según se indica en el diagrama de al lado.
- Compruebe que hay suficiente espacio y que no hay ningún obstáculo en el área de juego (muebles, lámparas en la parte superior, alfombra...)
- Coloque la consola sobre una mesa plana y firme aproximadamente a la misma altura del televisor.
- Juegue directamente enfrente del televisor a una distancia de 1 metro de la consola.

Nota: No use otros controladores en la misma habitación durante el juego ya que la consola podría funcionar de forma defectuosa.

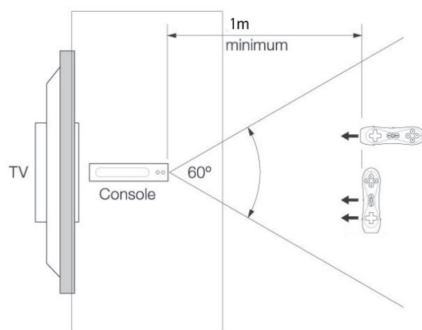

Nota: Para que aparezca la imagen retransmitida por la consola, usted debe seleccionar la entrada adecuada en el televisor. Los fabricantes de televisores colocan el botón de selección de entrada en lugares diferentes de sus aparatos, con denominaciones diversas, como: select, input, input select, line, line in, source, in, EXT y AUX. Consulte el manual de instrucciones de su televisor para obtener más información.

Vamos a jugar

Cómo sujetar el controlador

Nota: Use siempre la correa para la muñeca para jugar.

1. Pase la mano por la correa de la muñeca y ajústela (Ver diagrama 1).
2. Dependiendo del tipo de juego, puede sujetar el controlador con una mano (en posición vertical) o con las dos manos (en posición horizontal) (Ver diagrama 2).

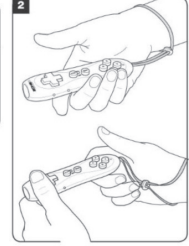
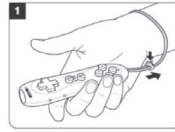

Emparejar los controladores con la consola.

- Encender la consola.
- Presione cualquier tecla del controlador. Una luz roja parpadeará en el controlador durante unos segundos y se apagará cuando se complete el emparejamiento.
- Repita el procedimiento anterior para el segundo controlador.

Lista de juegos

50 juegos deportivos interactivos

Consulte la lista "Sports" de juegos de la página 3.

Nota: Estos juegos son para uno o dos jugadores. Sujete el controlador con una mano.

Nota: Para los juegos de disparos, apunte con las flechas del controlador (↶) y dispare moviendo el controlador en un movimiento rápido hacia abajo.

- Para actualizar, pulsar el botón START o hacer el mismo movimiento que al disparar.
- Para activar la defensa, hacer una pulsación larga en START (solo en juegos específicos).
- Para cambiar de armas, hacer una pulsación larga en START y cambiar usando las flechas izquierda/derecha (solo en juegos específicos).

150 juegos recreativos

Consulte la lista "Fun" de juegos de la página 3.

Nota: Estos juegos son para un jugador. Para jugar, sujete el controlador con ambas manos (en posición horizontal).

Especificaciones

Frecuencia : 2480 MHz

Potencia de transmisión : ≤ -11.25 dB

Adaptador

Entrada

AC 100V-240V~ 50-60Hz

Salida

DC 5.0V  1.0A 5.0W

Eficiencia activa promedio

74.79%

Eficiencia a baja carga

N/A

Consumo de energía sin condiciones de carga

0.07W

Modelo

BJF-215-051000

Advertencia relacionada con la epilepsia

Lea esta advertencia antes de usar los videojuegos o antes de que los usen sus hijos. Algunas personas pueden sufrir ataques epilépticos o pérdidas de conocimiento al ser expuestas a luces u objetos parpadeantes a menudo presentes en la vida cotidiana. Estas personas corren el riesgo de sufrir un ataque cuando ven ciertas imágenes en televisión o juegan a ciertos tipos de videojuegos. Este tipo de incidentes puede ocurrir incluso si la persona no posee antecedentes de epilepsia. Si usted, o algún miembro de su familia, ha sufrido en algún momento cualquier síntoma relacionado con la epilepsia (ataques o pérdidas de conocimiento) al mirar luces o imágenes parpadeantes, consulte con su médico antes de usar la consola. Se recomienda a los padres que supervisen a sus hijos mientras juegan a videojuegos. Si su hijo muestra cualquiera de los siguientes síntomas: mareo, problemas de visión, tensión en los ojos o músculos, pérdida de consciencia, movimientos involuntarios o ataques, detenga el juego de inmediato y consulte con su médico.

Precauciones que se deben tomar siempre al usar un videojuego:

- Cuando use un videojuego conectado a una pantalla de TV, siéntese o permanezca en pie a una distancia relativamente alejada del aparato de TV y tan lejos como le permita el cable de conexión.
- De preferencia, use videojuegos con una pantalla pequeña. No juegue a videojuegos si está cansado o falto de sueño.
- Juegue en una habitación bien iluminada.
- Cuando juegue a videojuegos, descanse 10 o 15 minutos por cada hora de juego.

Declaración UE de conformidad simplificada

Lexibook® S.A.

6 avenue des Andes, Bât 11.

91940 Les Ulis - France

Tipo de producto: Consola

Designación de tipo: JG7430series

Por la presente, Lexibook Limited declara que el tipo de equipo radioeléctrico JG7430 es conforme con la Directiva 2014/53/UE. El texto completo de la declaración UE de conformidad está disponible en la dirección Internet siguiente: http://www.lexibook.com/doc/jg7430/jg7430_1.pdf



Yiu Wai Man

Product Development Manager

Hong Kong

Mantenimiento y garantía

Limpie el aparato con un paño suave y ligeramente húmedo exclusivamente. No use detergentes. No exponga el aparato a la luz directa del sol o a cualquier otra fuente de calor. No sumerja el aparato en agua. No desarme o deje caer al suelo el aparato. No intente retorcer o doblar el aparato.

NOTA: Conserve este manual de instrucciones ya que contiene información importante.

Este producto posee una garantía de 2 años (Europa únicamente).

Si desea hacer una reclamación bajo garantía o necesita el servicio postventa, entre en contacto con su distribuidor y lleve consigo el recibo de compra. Nuestra garantía cubre defectos de material y fabricación, a excepción de deterioros producidos por el no seguimiento del manual de instrucciones, o por una manipulación inadecuada del producto (como por ejemplo: desarmarlo, exponerlo al calor y a la humedad, etc.). Recomendamos que conserve el embalaje para futuras consultas.

¡ADVERTENCIA! No apto para niños menores de 3 años. Peligro de asfixia - Piezas pequeñas. Con el fin de mejorar nuestros servicios, podríamos modificar los colores y detalles del producto ilustrado en el embalaje.

Referencia: JG7430

Diseñado y desarrollado en Europa – Fabricado en China

© Lexibook®

Lexibook S.A.

6 avenue des Andes

Bâtiment 11

91940 Les Ulis

France

España

Para servicio postventa, entre en contacto con nuestros equipos:

savcomfr@lexibook.com



Protección medioambiental

Los aparatos eléctricos usados se pueden reciclar y no deben desecharse junto con la basura doméstica. Ayude de forma activa a la conservación de las materias primas y proteja el medioambiente llevando este producto a un centro de recolección selectiva (si estuviera disponible).



Treść opakowania

Podczas rozpakowywania upewnij się, że uwzględniono następujące elementy:

- 1 x konsola do gier "TV Games Console"
- 2 x kontrolery bezprzewodowe
- 1 x kabel AV
- 1 x adapter USB-C
- 1 x instrukcja obsługi

OSTRZEŻENIE: Wszystkie materiały opakowaniowe, takie jak taśma, plastikowe arkusze, opaski i metki nie są częścią tej zabawki i należy je wyrzucić dla bezpieczeństwa dziecka.

Kluczowy przewodnik

Konsola

Uwaga: Patrz schemat na str. 2.

1. Przycisk resetowania: resetowanie urządzenia
2. Przycisk POWER: włączanie i wyłączenie konsoli do gier.
3. Port HDMI
4. Przetłącznik HDMI/AV
5. AV output
6. Wejście zasilania USB-C

Kontroler



Uwaga: Patrz schemat p2.

7. Klawisze kierunkowe: nawigacja w menu i granie w gry
8. Przycisk START: aby rozpocząć odtwarzanie
9. "SELECT / BACK" Wybierz klawisz
- 10/11. Klawisze A, B, X i Y: aby grać w gry.

Uwaga: Funkcja klawisza zależy od gry.

12. Pasek na rękę
13. Komora baterii

Informacje o baterii

Konsola gier telewizyjnych" działa z dostarczonym adapterem USB-C (5.0V , 1000 mA ).
Wejście: 100V-240V~ 50/60Hz, 0.3A Wyjście: DC 5.0V  1.0A 5.0W

2 bezprzewodowe kontrolery pracują z napięciem 2 x1.5V  AAA/LR03 baterie typu każdy (nie dołączone).

Porada dla rodziców: transformator i adapter do zabawek nie są przeznaczone do używania jako zabawka. Sposób użycia musi być pod nadzorem rodzicielskim

Stare urządzenia nie mogą być wyrzucane wraz z odpadami komunalnymi! Jeśli urządzenie nie działa, każdy konsument jest prawnie zobowiązany do wyrzucania starych urządzeń oddzielnie od odpadów domowych, np. w punkcie zbiórki prowadzonym przez gminę / gminę. Dzięki temu stare urządzenia są poddawane recyklingowi w profesjonalny sposób, a także wykluczają negatywne konsekwencje dla środowiska. Z tego powodu urządzenia elektryczne oznaczone są następującym symbolem.



Konsola:

Adapter:

1. Upewnij się, że konsola do gier jest wyłączona.
2. Podłącz wtyczkę adaptera (w zestawie) do gniazda ⑥ znajdującego się z tyłu konsoli.
3. Podłącz adapter do głównego gniazda.
4. Przełącz konsolę do gier na ②.

Ostrzeżenie: Odłącz zasilacz, jeśli gra nie jest używana przez dłuższy czas, aby zapobiec przegrzaniu. Kiedy gra jest zasilana przez adapter, nie graj na zewnątrz. Regularnie sprawdzaj stan adaptera i przewodów połączeniowych. Jeśli ich stan się pogarsza, nie używaj adaptera, dopóki nie zostanie naprawiony. Zabawka może być używana tylko z transformatorem do zabawek. Adapter nie jest zabawką. Konsolę należy odłączyć od zasilania, które ma być oczyszczone, jeśli do czyszczenia używane są płyny. Zabawka nie jest przeznaczona dla dzieci poniżej 3 lat. Niewłaściwe użycie transformatora może spowodować porażenie prądem.

Kontrolery bezprzewodowe:

1. Za pomocą śrubokręta otwórz komorę baterii znajdującą się z tyłu kontrolera.
2. Zainstaluj baterie 2 x LR03 / AAA z zachowaniem biegunowości wskazanej w dolnej części komory baterii i zgodnie z poniższym schematem.
3. Zamknij komorę baterii i dokręć śrubę.
4. Powtórz 3 poprzednie kroki, aby zainstalować baterie drugiego kontrolera.

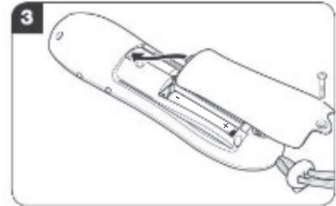
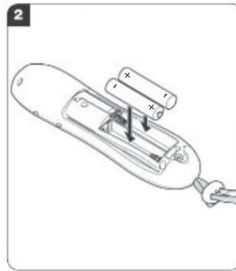
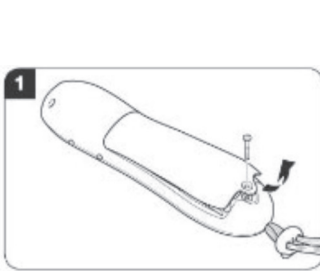

Baterii, które nie nadają się do ponownego naładowania, nie należy ładować. Akumulatory należy wyjąć z zabawki przed naładowaniem. Akumulatory można ładować tylko pod nadzorem osoby dorosłej. Nie należy mieszać różnych rodzajów baterii lub nowych i używanych baterii. Stosuj wyłącznie baterie tego samego lub równoważnego typu, co zalecane. Akumulatory należy wkładać z odpowiednią polaryzacją. Wyczerpane baterie należy wyjąć z zabawki. Zaciski zasilania nie powinny być zwarte. Nie wrzucaj baterii do ognia. Wyjmij baterie, jeśli nie zamierzasz korzystać z gry przez dłuższy czas.

Zabawka może być podłączona tylko do sprzętu Klasy II noszącego następujący symbol.



OSTRZEŻENIE: Funkcja Mal lub utrata pamięci mogą być spowodowane przez silne zakłócenia częstotliwości lub wyładowania elektrostatyczne. Jeśli wystąpi jakakolwiek nieprawidłowość, zresetuj urządzenie lub wyjmij baterie i wóź je ponownie, lub odłącz zasilacz sieciowy od gniazdka sieciowego i podłącz ponownie.

Instrukcje bezpieczeństwa

PROSZĘ PRZECZYTAĆ PRZED UŻYCIEM SPRZĘTU.

Przed użyciem urządzenia należy przeczytać uważnie wszystkie instrukcje działania. Zwróć uwagę, że są to ogólne zalecenia i mogą nie dotyczyć Twojego urządzenia.

1. Przeczytaj instrukcje przed podłączeniem lub obsługą urządzenia.
2. Przechowywać instrukcje w dobrych warunkach. Należy przestrzegać wszystkich ostrzeżeń. Postępować zgodnie z wszystkimi instrukcjami.
3. Zachować instrukcje obsługi na przyszłość.
4. Urządzenie należy chronić przed kapiącą wodą lub zachlapaniem. Na urządzeniu nie należy stawiać

- przedmiotów napełnionych płynami, np. wazonów. Stosowanie tylko w suchych pomieszczeniach.
5. Nie należy ustawiać na urządzeniu otwartych źródeł ognia, takich jak świece.
 6. Nie należy utrudniać wentylacji przez przykrywanie otworów wentylacyjnych.
 7. Należy używać tylko akcesoriów, które są sprecyzowane przez producenta.
 8. Należy używać części zamiennych, które są sprecyzowane przez producenta.
 9. Zainstalować urządzenie zgodnie z instrukcjami producenta.
 10. Umieścić urządzenie w dobrze wentylowanym pomieszczeniu. Umieścić urządzenie na płaskiej, twardej i stabilnej powierzchni. Nie wystawiać na działanie temperatur powyżej 40°C. Zachować odstęp co najmniej 10cm z tyłu i z góry urządzenia i 5 cm z każdego boku.
 11. Wcisnąć delikatnie przyciski odtwarzacza. Zbyt silne wciskanie może uszkodzić odtwarzacz.
 12. Wyrzucać zużyte baterie w sposób przyjazny dla środowiska.
 13. Zawsze upewnić się, że urządzenie jest odłączone z sieci przed przenoszeniem lub czyszczeniem. Czyścić wyłącznie suchą ściereczką.
 14. Wyłączyć urządzenie podczas burz lub gdy nie jest używane przez dłuższy okres czasu.
 15. Urządzenie nie posiada części podlegających samodzielnej naprawie przez użytkownika. Nie należy próbować naprawiać urządzenia samodzielnie. Tylko osoby z obsługi serwisowej z odpowiednimi kwalifikacjami mogą wykonywać naprawy. Zanieść urządzenie do dowolnego punktu serwisowego do kontroli i naprawy.
 16. NIGDY nie pozwalaj nikomu, zwłaszcza dzieciom, wkładania czegokolwiek do otworów, szczelin i innych otworów w obudowie urządzenia, gdyż może to spowodować śmiertelne porażenie prądem.
 17. Nie montuj urządzenia na ścianie lub suficie.
 18. Nie ustawiaj urządzenia w pobliżu telewizora, głośników ani innych przedmiotów wytwarzających pola magnetyczne.
 19. W czasie użytkowania nie należy zostawiać urządzenia bez nadzoru.
 20. Minimalna przestrzeń wokół urządzenia zapewni wystarczającą wentylację.
 21. Nie zakłócać wentylacji zakrywając otwory wentylacyjne, np. gazetą, obrusem, zasłoną itp.
 22. Stosowanie urządzenia w klimacie tropikalnym i/lub umiarkowanym.
 23. Baterie należy wyrzucać w odpowiedni sposób. Zanieść je do punktu zbiórki, by chronić środowisko.

Podłączenie telewizora consoletoa

“Konsola gier telewizyjnych” musi być podłączona do telewizora.

Uwaga: Telewizor i konsola MUSZĄ BYĆ WYŁĄCZONA.

1. Podłącz kabel AV (żółty koniec) do odpowiedniego gniazda wejściowego wideo w telewizorze.
2. Podłącz kabel AV (biały koniec) do odpowiedniego gniazda wejściowego audio w telewizorze.
3. Podłącz kabel AV (czerwonny koniec) do odpowiedniego gniazda wejściowego audio w telewizorze.
4. Podłącz drugi koniec kabla do wejścia AV znajdującego się z tyłu konsoli (5).
5. Prosimy przestawić przełącznik (4) w stronę pozycji AV.
6. Włącz telewizor i włącz konsolę.

Uwaga: Kabla HDMI (do dokupienia osobno) można także używać do podłączenia konsoli do telewizora. Należy włożyć jeden koniec kabla HDMI do konsoli (3), a drugi koniec kabla do portu HDMI telewizora. Prosimy przestawić przełącznik (4) w stronę pozycji HDMI.

Ustawienie konsoli w obszarze gry:

- Umieść konsolę uważnie obserwując schemat pokazany naprzeciwko.
- Upewnij się, że masz wystarczająco dużo miejsca i nie ma żadnych przeszkód w obszarze gry (meble, oświetlenie górne, dywan ...)
- Ustaw konsolę na płaskim i stabilnym stole na wysokości równej wysokości telewizora.
- Graj bezpośrednio przed telewizorem w odległości 1 metra od konsoli.

Uwaga: Nie używaj innych kontrolerów w tym samym pomieszczeniu, aw trakcie gry może wystąpić nieprawidłowe działanie konsoli.

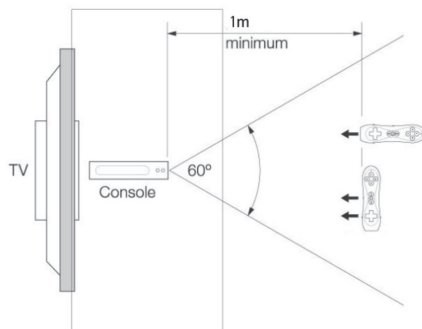

Uwaga: Aby wyświetlić obraz przesyłany przez urządzenie główne, należy ustawić telewizor na używane gniazdo wejściowe. Przycisk wyboru wejścia może być inny niż producent telewizora i oznaczony jako: wybierz, wejście, wybór wejścia, linia, wejście liniowe, źródło, wejście, EXT lub AUX. Więcej informacji można znaleźć w instrukcji obsługi telewizora.

Zagrajmy

Jak trzymać kontroler

Uwaga: Zawsze noś pasek na rękę podczas gry.

1. Wsuń rękę przez pasek na rękę i wyreguluj (patrz diagram 1).
2. W zależności od gry możesz trzymać kontroler w jednej ręce (pozycja pionowa) lub obie ręce (pozycja horyzontalna) (patrz diagram 2).



Parowanie pilotów z konsolą.

- Włącz konsolę.
- Naciśnij dowolny klawisz w pilocie. W pilocie przez kilka sekund będzie migać czerwona kontrolka, która zgaśnie, gdy parowanie zostanie zakończone.
- Powtórz powyższą procedurę dla drugiego pilota.

Lista gier

50 interaktywnych gier sportowych

Proszę zapoznać się z listą gier na stronie 3.

Uwaga: w tych grach jest jeden lub dwóch graczy. Trzymaj kontroler w jednej ręce.

Uwaga: W przypadku gier typu strzelanka, należy celować za pomocą strzałek na sterowniku (7) i strzelać przez szybkie przesuwanie sterownika w dół.

- Aby załadować ponownie, naciśnij klawisz START lub wykonaj ten sam ruch jak podczas strzelania.
- Aby włączyć tarczę, naciśnij i przytrzymaj klawisz START (tylko w niektórych grach).
- Aby zmienić broń, naciśnij i przytrzymaj klawisz START i przełącz strzałkami w lewo/w prawo (tylko w niektórych grach).

150 gier zręcznościowych i mini-gier.

Powinieneś zapoznać się z listą gier na stronie 3.

Dane techniczne

Zakres częstotliwości: 2480 MHz

Nadawana moc: ≤ -11.25 dB

Adapter

Wejście	AC 100V-240V~ 50-60Hz 0.3A
Wyjście	DC 5.0V $\overline{\text{---}}$ 1.0A 5.0W
Średnia sprawność podczas pracy	74.79%
Sprawność przy niskim obciążeniu	N/A
Zużycie energii w trybie bez obciążenia	0.07W
Model	BJF-215-051000

Ostrzeżenie Epilepsie

Przeczytaj zanim Ty lub Twoje dzieci skorzystasz z gier wideo. Niektóre osoby są podatne na napady padaczkowe lub utratę przytomności w wyniku zaobserwowania migoczących światła lub przedmiotów często obecnych w codziennym życiu. Ludzie ci są narażeni na napady padaczkowe, gdy oglądają określone obrazy telewizyjne lub grają w określone gry wideo. Takie incydenty mogą się zdarzyć, nawet jeśli dana osoba nie ma wcześniejszej historii choroby epilepsji. Jeśli Ty lub członek Twojej rodziny kiedykolwiek zauważyłeś objawy związane z epilepsją (drgawki lub utrata przytomności) podczas oglądania migotania światła lub obrazów, przed użyciem skonsultuj się z lekarzem. Rodzice powinni nadzorować swoje dzieci podczas grania w gry wideo. Jeśli u pacjenta wystąpi którykolwiek z następujących objawów: zawroty głowy, zaburzenia widzenia, napięcie oczu lub mięśni, utrata przytomności, mimowolne ruchy lub drgawki, należy natychmiast przerwać grę i skonsultować się z lekarzem.

Środki ostrożności, które należy podjąć w każdym przypadku korzystania z gry wideo:

- Gdy używasz gry wideo, która może być podłączona do ekranu telewizora, stój lub usiądź stosunkowo daleko od ekranu telewizora i tak daleko, na ile pozwala na to kabel połączeniowy.
- Używaj najlepiej gier wideo, które mają mały ekran. Unikaj grania w gry wideo, jeśli jesteś zmęczony lub nie śpisz.
- Upewnij się, że grasz w pomieszczeniu dobrze oświetlonym.
- Podczas grania w gry rób co 10 do 15 minut przerwy.

Uproszczona deklaracja zgodności UE

My, Lexibook® S.A.

Bât 11., 6 avenue des Andes, 91940 Les Ulis – France

[oświadczasz na naszą wyłączną odpowiedzialność, że produkt:]

Rodzaj produktu: Konsoli

Typ oznaczenia: JG7430series

Lexibook Limited niniejszym oświadcza, że typ sprzętu radiowego JG7430 spełnia wymogi Dyrektywy 2014/53/EU.

Pelnen tekst deklaracji zgodności UE jest dostępny pod następującym adresem internetowym:

http://www.lexibook.com/doc/jg7430/jg7430_1.pdf

Yiu Wai Man

Product Development Manager

Hong Kong

Utrzymanie i gwarancja

Do czyszczenia urządzenia używaj tylko miękkiej, lekko wilgotnej szmatki. Nie używaj detergentu. Nie wystawiaj urządzenia na bezpośrednie działanie promieni słonecznych ani innych źródeł ciepła. Nie zanurzaj urządzenia w wodzie. Nie demontuj ani nie upuszczaj urządzenia. Nie próbuj przekręcać ani zginać urządzenia.

UWAGA: proszę zachować tę instrukcję obsługi, zawiera ona ważne informacje. Ten produkt objęty jest naszą 2-letnią gwarancją. W przypadku jakichkolwiek roszczeń wynikających z gwarancji lub usług po sprzedaży, prosimy o kontakt z dystrybutorem i przedstawienie ważnego dowodu zakupu. Nasza gwarancja obejmuje wszelkie materiały produkcyjne i wadę wykonania, z wyjątkiem wszelkich uszkodzeń wynikających z nieprzestrzegania instrukcji obsługi lub wszelkich nieostrożnych czynności wdrożonych na tym przedmiocie (takich jak demontaż, ekspozycja na wysoką temperaturę i wilgotność itp.). Zaleca się zachować opakowanie w celu uzyskania dalszych informacji. **OSTRZEŻENIE!** Nie nadaje się dla dzieci poniżej 3 lat. Zadzławienie - małe części. Aby poprawić jakość naszych usług, możemy wprowadzić modyfikacje kolorów i szczegółów produktu na opakowaniu.

Referencja: JG7430

Zaprojektowany i opracowany w Europie - Made in China

©LEXIBOOK®

Informacje na temat usług posprzedażnych można uzyskać u naszych h zespotów:

www.lexibook.com

Lexibook S.A.
6 avenue des Andes
Bâtiment 11
91940 Les Ulis
Francja



Ochrona środowiska:

Niepożądane urządzenia elektryczne mogą być poddane recyklingowi i nie powinny być wyrzucane razem ze zwykłymi odpadami domowymi! Aktywnie wspieraj ochronę zasobów i chroń środowisko, zwracając to urządzenie do punktu zbiórki (jeśli jest dostępny).



POLSKIE

Introducere

Vă mulțumim pentru achiziționarea acestei „Console de jocuri TV” Lexibook.
Vă rugăm să citiți următoarele instrucțiuni pentru a descoperi toate funcțiile consolei și a înțelege regulile de siguranță.

Conținutul ambalajului

Când dezambalați, asigurați-vă că sunt incluse următoarele elemente:

- 1 consolă de jocuri „Consolă de jocuri TV”
- 2 telecomenzi fără fir
- 1 cablu AV
- 1 adaptor USB-C
- 1 manual de instrucțiuni

AVERTIZARE: Toate materialele de ambalare precum benzile, foliile de plastic, legăturile de sârmă și etichetele nu fac parte din această jucărie și trebuie aruncate pentru siguranța copilului dumneavoastră.

Ghid de referință

Consolă

Notă: Consultați schema p.2.

1. Butonul Reset: pentru a reseta unitatea
2. Butonul POWER: pentru a porni sau a opri consola.
3. Ieșire HDMI
4. Butonul HDMI / AV
5. Ieșire AV
6. Port USB-C

Telecomandă

Notă: Consultați schema p.2.

7. Taste direcționale: pentru a naviga în meniuri și a juca jocuri
8. Tasta START: pentru a începe redarea
9. Tasta SELECT / BACK
- 10/11. tastele A, B, X și Y: pentru a juca jocurile.

Notă: Funcția butonului depinde de joc.

12. Bandă pentru încheietura mâinii
13. Compartiment pentru baterii

Informații despre baterii

„Consola de jocuri TV” funcționează cu adaptorul USB-C furnizat (5.0V , 1000 mA )
Intrare: 100V - 240V ~ 50 / 60 Hz, 0.3A Output DC 5.0V  1.0A 5.0W

Cele 2 telecomenzi fără fir funcționează fiecare cu câte 2 baterii de 1,5V  de tip AAA/LR03 (neincluse).

Recomandare pentru părinți: transformatorul și adaptorul pentru jucării nu sunt concepute pentru a fi utilizate ca jucării. Utilizarea trebuie să se efectueze cu sfatul părinților.

Protecția mediului:

Aparatura electrică nedorită poate fi reciclată și nu trebuie aruncată la gunoierul menajer! Vă rugăm să susțineți activ conservarea resurselor și să ajutați la protejarea mediului returnând acest aparat la un centru de colectare (dacă este disponibil).



Consolă:

Adaptor:

1. Asigurați-vă că este oprită consola de jocuri.
2. Conectați ștecherul adaptorului (furnizat) la priza situată la partea din spate a consolei (6) .
3. Conectați adaptorul la o priză de rețea.
4. Porniți consola de jocuri (2) .

Avertizare: Deconectați adaptorul dacă jocul nu este utilizat o perioadă îndelungată, pentru a preveni supraîncălzirea. Când jocul este alimentat de la adaptor, nu jucați în exterior. Verificați starea adaptorului și cablurile de conectare în mod regulat. Dacă starea acestora se deteriorează, nu folosiți adaptorul decât după ce s-au reparat. Jucăria va fi utilizată doar cu un transformator pentru jucării. Adaptorul nu este o jucărie. Consola trebuie deconectată de la alimentarea electrică pentru a fi curățată dacă se folosesc lichide pentru curățare. Jucăria nu a fost concepută pentru copii sub 3 ani. Utilizarea incorectă a transformatorului poate duce la electrocutare.

Telecomenzi fără fir:

1. Utilizați o șurubelniță pentru a deschide compartimentul pentru baterii situat la spatele telecomenzii.
2. Instalați 2 baterii de tip LR03/AAA respectând polaritatea indicată pe partea inferioară a compartimentului pentru baterii și schema indicată mai jos.
3. Închideți compartimentul pentru baterii și strângeți șurubul.
4. Repetați cei 3 pași de mai sus pentru instalarea bateriilor celei de-a doua telecomenzi.

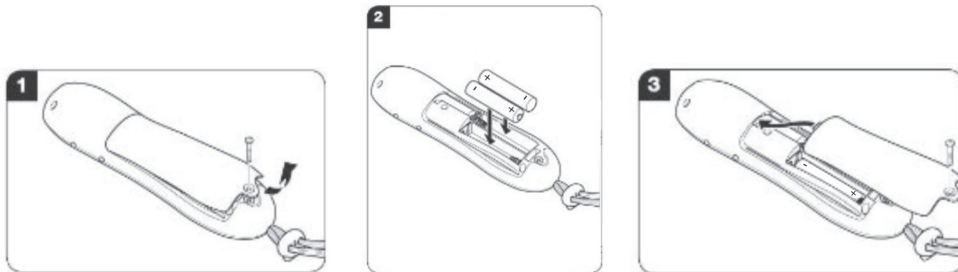

Bateriile nereîncărcabile nu trebuie reîncărcate. Acumulatorii reîncărcabili trebuie să fi scoși din jucărie înainte de a fi încărcăți. Acumulatorii reîncărcabili se vor încălca doar sub supravegherea unui adult. Nu utilizați simultan baterii noi și vechi sau baterii de tipuri sau mărci diferite. Se recomandă să utilizați numai baterii de același tip sau de tip echivalent. Bateriile trebuie introduse cu polaritatea corectă. Bateriile consumate trebuie scoase din jucărie. Bornele bateriilor trebuie să nu fie scurtcircuitate. Nu aruncați bateriile în foc. Dacă nu folosiți jocul un timp îndelungat, vă rugăm să scoateți bateriile.

Jucăria trebuie conectată la echipamente din Clasa II ce poartă simbolul următor.



AVERTIZARE: Probleme de funcționare și pierdere a memoriei pot fi cauzate de interferențe puternice de frecvență sau descărcări electrostatice. Dacă apar probleme de funcționare, resetați unitatea sau scoateți bateriile și instalați-le din nou, sau scoateți din priză adaptorul AC/DC și introduceți-l din nou în priză.

Instrucțiuni pentru siguranță

VĂ RUGĂM SĂ CITIȚI CU ATENȚIE ÎNAINTE DE A OPERA ACEST ECHIPAMENT.

Înainte de a folosi unitatea, citiți cu atenție toate instrucțiunile de operare. Rețineți că acestea reprezintă precizări generale și există posibilitatea să nu fie aplicabile pentru unitatea dumneavoastră.

1. Citiți acest Manual de instrucțiuni înainte de a încerca să conectați sau să operați aparatul.
2. Păstrați aceste instrucțiuni într-o stare bună. Respectați toate avertismentele. Urmăriți toate instrucțiunile.
3. Păstrați acest Manual de instrucțiuni pentru referințe ulterioare.
4. Nu lăsați aparatul să ia contact cu apa și nu puneți pe el obiecte umplute cu lichide, cum ar fi vasele. A se folosi numai în locuri uscate.
5. Nu așezați pe produs surse de flăcări deschise, cum ar fi lumânările.
6. Supravegheați copiii mici și asigurați-vă că aceștia nu se joacă cu aparatul.
7. Nu împiedicați ventilarea acoperind gurile de aerisire.
8. Folosiți numai accesoriile precizate de producător.
9. Folosiți numai piesele de schimb precizate de producător.
10. Instalați aparatul conform instrucțiunilor oferite de producător.
11. Puneți aparatul într-un loc bine aerisit. Așezați-l pe o suprafață plană, dură și stabilă. Nu expuneți aparatul la temperaturi mai mari de 40°C. Lăsați un spațiu liber de cel puțin 10 cm în spatele și deasupra unității și de cel puțin 5 cm de ambele părți.
12. Apăsăți ușor butoanele aparatului. Apăsarea brutală poate duce la defectarea aparatului.
13. Aruncați bateriile consumate într-un mod responsabil din punct de vedere ecologic.
14. Asigurați-vă întotdeauna că produsul este deconectat de la priza de perete înainte de a-l muta sau de a-l curăța. Pentru a curăța produsul, ștergeți-l cu o lavetă uscată.
15. Opriți produsul în timpul furtunilor cu descărcări electrice sau dacă nu îl folosiți timp îndelungat.
16. Produsul nu conține piese care pot fi reparate de către utilizator. Nu încercați să reparați produsul fără asistență. Intervențiile de reparație trebuie să fie făcute numai de către o persoană calificată. Duceți produsul la un atelier pentru inspecție și reparații.
17. Nu lăsați NICIODATĂ pe nimeni, în special copii, să introducă obiecte în orificiile, fantele sau în alte deschideri din carcasa aparatului, deoarece există riscul unui șoc electric fatal.
18. Nu montați produsul pe un perete sau pe tavan.
19. Nu așezați aparatul în preajma televizoarelor, a difuzoarelor sau a altor obiecte care generează câmpuri magnetice puternice.
20. Nu lăsați aparatul nesupravegheat când este în uz.
21. Lăsați cel puțin spațiile libere indicate în jurul aparatului, pentru a asigura o ventilare corectă.
22. Nu împiedicați corecta ventilare a aparatului acoperind deschiderile cu obiecte precum ziare, fețe de masă, draperii etc.
23. Aparatul este conceput pentru folosirea într-un climat tropical și/sau moderat.
24. Aruncați bateriile consumate în mod corect, ducându-le la un punct de colectare în vederea reciclării.

Conectarea consolei la un televizor

„Consola de jocuri TV” trebuie conectată la un televizor.

Notă: Televizorul și consola TREBUIE SĂ FIE OPRITE.

1. Conectați cablul AV (capătul galben) la jack-ul de intrare video corespunzător de pe televizor.
2. Conectați cablul AV (capătul alb) la jack-ul de intrare audio corespunzător de pe televizor.
3. Conectați cablul AV (capătul roșu) la jack-ul de intrare audio.
4. Conectați celălalt capăt al cablului la intrarea AV aflată în spatele consolei ⑤.
5. Mutați comutatorul 4 în poziția AV.
6. Porniți televizorul și consola.

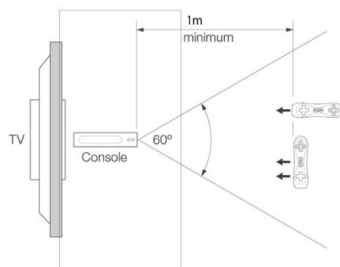

Notă: De asemenea, puteți utiliza cablul HDMI (neinclus) pentru a conecta consola la televizor. Introduceți un capăt al cablului HDMI în consolă 3 și celălalt capăt în portul HDMI al televizorului. Vă rugăm comutați întrerupătorul 4 pe poziția 'HDMI'.

Poziționarea consolei în zona de joc:

- Amplasați consola respectând cu atenție schema de pe partea opusă.
- Asigurați-vă că aveți spațiu suficient și că nu există obstacole în zona de joc (mobilier, lustră, covor...)
- Amplasați consola pe o masă plană și stabilă, la aproximativ aceeași înălțime ca și televizorul.
- Jucați direct în fața televizorului la o distanță de până la 1 metru de consolă.

Notă: Nu utilizați alte telecomenzi în aceeași cameră în timpul jocului, acest lucru putând provoca funcționarea anormală a consolei.

Notă: Pentru a afișa imaginea transmisă de unitatea principală, trebuie să setați televizorul la mufa de intrare utilizată. Butonul de selecție a intrărilor poate fi amplasat pe, sursă, în, EXT sau AUX. Consultați manualul televizorului pentru

Să jucăm

Mod de ținere a telecomenzii

Notă: Purtați întotdeauna banda pentru încheietura mâinii când jucați.

1. Treceți mâna prin banda pentru încheietură și reglați-o (Vezi schema 1).
2. În funcție de joc, puteți ține telecomanda într-o mână (poziție verticală) sau cu ambele mâini (poziție orizontală) (Vezi schema 2).

Alegerea unui joc

Notă importantă: Utilizați întotdeauna telecomanda 1 pentru alegerea jocului.

Cuplarea telecomenzilor cu consola.

- Porniți consola.
- Apăsăți orice tastă de pe telecomandă. Un indicator luminos roșu va clipi pe telecomandă timp de câteva secunde și se va stinge când cuplarea s-a încheiat.
- Repetați procedura de mai sus pentru a doua telecomandă.

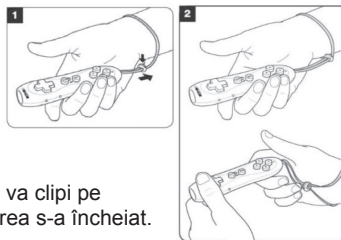

Lista jocurilor

50 jocuri sportive interactive

Vă rugăm consultați lista de jocuri pe care o puteți găsi la pagina 3.

Notă: În aceste jocuri există unul sau doi jucători. Țineți telecomanda într-o mână.

Notă: Pentru jocuri de tragere, vă rugăm țintiți cu ajutorul săgeților de pe telecomandă 7, și trageți deplasând telecomanda rapid, în jos.

- Pentru a reîncărca, apăsați tasta START sau efectuați aceeași mișcare ca atunci când trageți.
- Pentru activarea scutului, apăsați lung pe START (numai în anumite jocuri).
- Pentru a schimba armele, apăsați lung pe START și comutați utilizând săgețile stânga/dreapta (numai în anumite jocuri).

150 galerii și mini-jocuri

Vă rugăm consultați lista de jocuri pe care o puteți găsi la pagina 3.

Specificații

Bandă de frecvențe : 2480 MHz
Putere de transmitere : ≤ -11.25 dB

Adaptor

Input	AC 100V-240V~ 50-60Hz 0.3A
Output	DC 5.0V $\overline{\text{---}}$ 1.0A 5.0W
Eficiență activă medie	74.79%
Eficiență la sarcină joasă	N/A
Putere de consum fără sarcină	0.07W
Model	BJF-215-051000

Vereenvoudigde eu-conformiteitsverklaring

Subsemna ii, Lexibook® S.A.

6 avenue des Andes, Batiment 11, 91940 Les Ulis- Franta

Tip de produs: consolă de jocuri „Consolă de jocuri TV”

Desemnare tip: JG7430

Prin prezenta, Lexibook Limited declară că echipamentul radio de tip JG7430 este în conformitate cu Directiva 2014/53/UE. Textul complet al declarației UE de conformitate este disponibil la următoarea adresă de Internet: http://www.lexibook.com/doc/jg7430/jg7430_1.pdf

Yiu Wai Man

Manager de dezvoltare a produselor

Hong Kong

Avertisment pentru epileptici

Citiți înainte ca dumneavoastră sau copiii dumneavoastră să folosească jocurile video. Unele persoane sunt susceptibile la atacuri epileptice sau pierderea cunoștinței atunci când se uită la anumite tipuri de lumini clipitoare sau elemente prezente în mod obișnuit în viața de zi cu zi. Aceste persoane sunt expuse atacurilor atunci când se uită la anumite imagini la televizor sau când joacă jocuri video. Astfel de incidente se pot întâmpla chiar dacă persoana nu are un istoric medical de epilepsie. Dacă dumneavoastră sau un membru al familiei a avut în trecut simptome legate de epilepsie (fie o criză sau pierderea cunoștinței) atunci când a fost expus la stimulare „luminoasă”, vă rugăm să vă adresați medicului dumneavoastră înainte de a folosi acest joc.

Părinților li se recomandă să supravegheze copiii în timp ce joacă jocuri video. Dacă copilul dumneavoastră prezintă oricare dintre simptomele următoare: amețeală, probleme de vedere, contractii musculare sau ale ochilor, pierderea cunoștinței, dezorientare sau mișcări involuntare sau convulsii, opriți-vă imediat din jucat și adresați-vă medicului dumneavoastră.

Precauții de fiecare dată când se utilizează un joc video:

- Când folosiți un joc video ce poate fi conectat la un ecran TV, stați la o distanță relativ mare de ecranul TV, cât de mult vă permite cablul.
- Utilizați de preferință jocuri video cu ecran mic. Evitați să jucați jocuri video dacă sunteți obosit sau nu ați dormit suficient.
- Asigurați-vă că jucați într-o cameră bine iluminată.
- Când jucați jocuri video, faceți pauze de 10-15 minute la fiecare oră.

ÎNȚREȚINERE ȘI GARANȚIE

Utilizați doar o cârpă moale, ușor umezită, pentru a curăța unitatea. Nu utilizați detergent. Nu expuneți aparatul la soare sau la orice sursă de căldură. Nu imersați aparatul în apă. Nu demontați și nu trântiți unitatea. Nu încercați să răsușiți sau să îndoiți unitatea.

NOTĂ: Vă rugăm să păstrați acest manual de instrucțiuni, întrucât conține informații importante.

Acest produs este acoperit de o garanție de 2 ani.

Pentru orice solicitare de garanție sau serviciu post-vânzare, vă rugăm să contactați distribuitorul și să prezentați o dovadă valabilă a cumpărării. Garanția noastră acoperă orice defect de fabricație, cu excepția oricărei deteriorări rezultate ca urmare a nerespectării manualului de instrucțiuni sau orice acțiune neatență asupra acestui produs (cum ar fi demontarea, expunerea la căldură și umiditate etc.). Se recomandă păstrarea ambalajului pentru utilizare ulterioară.

AVERTIZARE! Neadekvat copiii cu vârsta sub 3 ani. Pericol de sufocare – Piese mici. În încercarea de îmbunătățire a serviciilor, s-ar putea să modificăm culorile și detaliile produsului prezentat pe ambalaj.

Cod: JG7430

Concept și dezvoltat în Europa - Fabricat în China
©LEXIBOOK®

www.lexibook.com

Lexibook S.A.
6 avenue des Andes
Bâtiment 11
91940 Les Ulis
France



Protecția mediului:

Aparatura electrică nedorită poate fi reciclată și nu trebuie aruncată la gunoier menajer! Vă rugăm să susțineți activ conservarea resurselor și să ajutați la protejarea mediului returnând acest aparat la un centru de colectare (dacă este disponibil).

