

BLUETOOTH® BEZDRÁTOVÁ A  
DRÁTOVÁ SLUCHÁTKA

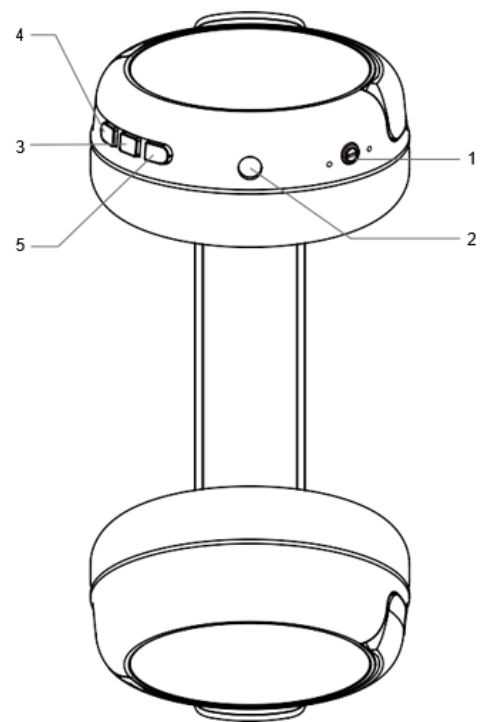

**LEXIBOOK®**

NÁVOD K OBSLUZE

HPBT010series

## BALENÍ

Při vybalování se ujistěte, že balení obsahuje  
1x sluchátka Bluetooth® 2 v 1 / 1x nabíjecí kabel USB-C / 1x  
3,5 mm audio kabel / 1x návod k obsluze

**VAROVÁNÍ:** Všechny obalové materiály, jako jsou lepicí pásky, plastové fólie, stahovací pásky a visačky, nejsou součástí tohoto výrobku a měly by být zlikvidovány.

## ROZLOŽENÍ OVLÁDACÍCH PRVKŮ

Viz schéma na str. 2:

- |                                |   |
|--------------------------------|---|
| 1. Zapnout/Vypnout – Bluetooth | 4. Další skladba / zvýšení hlasitosti     |
| 2. AUX-IN 3,5mm konektor       | 5. Předchozí skladba / snížení hlasitosti |
| 3. Přehrát/pozastavit          |   |

## NAPÁJENÍ

Sluchátka Bluetooth® jsou kompatibilní s nabíjecím kabelem USB-C (součástí balení) nebo s adaptérem typu USB (není součástí balení) 5V $\overline{\text{---}}$ 1A.

### Nabíjení zařízení

- Zkontrolujte, zda je Bluetooth vypnutý.
- Vložte menší konec kabelu USB-C (součástí balení) do nabíjecího portu USB-C na pravé straně zařízení.
- Připojte druhý konec kabelu do USB portu zapnutého počítače nebo napájecího adaptéru typu USB a připojte jej do zásuvky.
- Když se zařízení nabíjí, LED kontrolka svítí červeně. Jakmile je zařízení nabito, kontrolka zhasne.

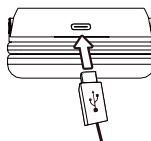

**Poznámka:** I když zařízení nabíjíte, v poslechu hudby můžete pokračovat pomocí kabelu AUX-IN.

**Poznámka:** Přibližně po 5 minutách nečinnosti se sluchátka automaticky vypnou.

**VAROVÁNÍ:** Výrazné elektromagnetické rušení nebo elektrostatické výboje mohou způsobit poruchu zařízení nebo ztrátu dat. Pokud zařízení nefunguje správně, vypněte jej a znovu zapněte nebo odpojte kabel.

### VAROVÁNÍ:

- Nebezpečí výbuchu při nesprávné výměně baterie. Baterii nahraďte pouze stejnou nebo rovnocennou baterií. (Pokyny pouze pro servis; baterie není určena k výměně uživatelem).
- Baterie by neměla být vystavena vysokým teplotám, jako je sluneční záření, oheň nebo okolí podobného.
- Udržujte minimální vzdálenost v okolí zařízení, aby bylo zajištěno dostatečné odvětrávání;
- Nebraňte větrání zakrýváním větracích otvorů předměty,

jako jsou noviny, ubrusy, závěsy atd.

- Na zařízení nesmí být umístěny žádné zdroje otevřeného ohně, jako jsou zapálené svíčky;
- Zařízení je určeno k použití v tropickém nebo mírném podnebí.
- Baterie je třeba řádně zlikvidovat. V zájmu ochrany životního prostředí je odnéste do sběrné nádoby na baterie.

## BEZDRÁTOVÁ FUNKCE (BLUETOOTH®)

- Dlouze stiskněte tlačítko Bluetooth (1) na sluchátkách. Kontrolka LED začne blikat.
- Aktivujte funkci Bluetooth® na svém osobním zařízení (chytřý telefon, MP3 přehrávač apod.) a zkontrolujte, že je v režimu viditelnosti.
- Potvrďte spárování nebo vyberte Bluetooth® jméno „HPBT010“ pro připojení přehrávače k sluchátkům.
- Pokud je párování úspěšné, kontrolka Bluetooth® přestane blikat. Můžete přehrávat audio nebo video soubor.
- Chcete-li spojení se sluchátky ukončit, odpojte Bluetooth na přehrávači zvuku.

### Poznámky:

- Po zapnutí sluchátka automaticky vyhledávají zařízení, se kterým byla dříve synchronizována.
- Pokud zařízení Bluetooth® vyžaduje heslo, výchozí heslo je 0000.

Slovní ochranná známka a loga Bluetooth® jsou registrované ochranné známky vlastněné společností Bluetooth SIG, Inc. a jakékoli použití těchto značek společností Lexibook® podléhá licenci. Ostatní ochranné známky a obchodní názvy jsou vlastnictvím příslušných vlastníků.  
© 2020 Bluetooth SIG, Inc.

## NASTAVENÍ

Sluchátka mají 2 režimy: bezdrátový režim s připojením Bluetooth a drátový režim s kabelem AUX-IN (součástí balení).

- V drátovém režimu připojte kabel AUX-IN do zdířky AUX-IN (2). Předchozí / snížení hlasitosti (5), tlačítka Přehrát / pozastavit (3) a tlačítka Další / zvýšení hlasitosti (4) nefungují. Použijte ovládací tlačítka na vašem hudebním přehrávači. - V režimu Bluetooth®:

- Stisknutím tlačítka Přehrát/zastavit (3) spusťte nebo pozastavte zvukovou stopu.
- Krátkým stisknutím tlačítek Předchozí a Další (4, 5) změňte zvukovou stopu.
- Dlouhým stisknutím tlačítek Předchozí a Další (4, 5) můžete ovládat hlasitost
- Sluchátka jsou vybavena mikrofonom, který můžete použít při hovorech. Pro příjem hovorů jednou stiskněte tlačítko volání (3). Chcete-li ukončit hovor, znovu stiskněte tlačítko volání (3).
- Chcete-li změnit režim, odpojte kabel AUX-IN od sluchátek nebo odpojte Bluetooth na přehrávači zvuku.

## SPECIFIKACE

- Technologie Bluetooth® 5.0
- Frekvenční rozsah Bluetooth®: 2402–2480 MHz
- Výkon přenosu: 5.4 dBm
- Vestavěná dobíjecí baterie, 250mAh / 3.7 V, Li-ion Polymer; (součástí balení)

- S 3,5mm audio konektorem
- Nabíjecí proud: DC5V, 1000mA
- Doba nabíjení: cca 2 hodiny
- Doba přehrávání: až 4–6 hodin
- Dosah: 10 m (přímou čarou bez překážek)

## ZJEDNODUŠENÉ EU PROHLÁŠENÍ O SHODĚ

Lexibook® S.A.  
6 avenue des Andes  
Bâtiment 11  
91940 Les Ulis – Francie

Druh výrobku: Stereo sluchátka Bluetooth®  
Typové označení: HPBT010series

Společnost Lexibook Limited tímto prohlašuje, že rádiové zařízení řady HPBT010 je v souladu se směrnicí 2014/53/EU.

Úplné znění EU prohlášení o shodě je k dispozici na této adrese:

[http://www.lexibook.com/doc/hpbt010/hpbt010\\_2.pdf](http://www.lexibook.com/doc/hpbt010/hpbt010_2.pdf)



Yiu Wai Man  
Produktový manažer  
Hongkong

## ÚDRŽBA A ZÁRUKA

Před čištěním zařízení vypněte a odpojte napájecí kabel. Zařízení otřete jemným suchým hadříkem. Pokud jsou povrchy obzvláště znečištěné, očistěte je hadříkem, který jste namočili do mýdlové vody a poté důkladně vyždímali. Znovu otřete suchým hadříkem. Nikdy nepoužívejte alkohol, benzín, rozpouštědla, čisticí prostředky nebo jiné chemické prostředky. Pro odstranění prachu nepoužívejte stlačený vzduch. Alespoň jednou za 3 měsíce Bluetooth® sluchátka nabíjte, aby byla zachována životnost baterie.

Na tento výrobek se vztahuje náš 2letý záruční program, s výjimkou vestavěné baterie, na kterou se vztahuje šestiměsíční záruka. V případě reklamace v rámci záručního nebo poprodejního servisu kontaktujte svého distributora a předložte platný doklad o koupi. Naše záruka se vztahuje na veškeré výrobní vady materiálu a zpracování, s výjimkou jakéhokoli poškození vzniklého nedodržením návodu k obsluze nebo neopatrným zacházením s tímto předmětem (jako je demontáž, vystavení teple a vlhkosti atd.). Doporučujeme ponechat si obal pro další použití. Ve snaze neustále zlepšovat naše služby může dojít ke změnám barev a detailů výrobku uvedených na obalu.

**POZNÁMKA:** Tento návod k obsluze si uschovejte, obsahuje důležité informace.

Označení výrobku: HPBT010series  
Navrženo a vyvinuto v Evropě – Vyrobeno v Číně.  
© Lexibook®  
Spojené království a Irsko  
Pro poprodejní servis  
Kontaktujte nás na adrese

savcomfr@lexibook.com

www.lexibook.com



Tento výrobek není hračka.

### Ochrana životního prostředí:

Nepotřebná elektrická zařízení lze recyklovat, není možné je vyhazovat spolu s běžným komunálním odpadem! Aktivně podpořte zachování přírodních zdrojů a pomozte chránit životní prostředí odevzdáním tohoto spotřebiče na sběrné místo (je-li k dispozici).



### Správná likvidace baterií v tomto výrobku



(Platí v zemích se systémy tříděného sběru) Tento symbol znamená, že výrobek obsahuje vestavěnou dobíjecí baterii, na kterou se vztahuje evropská směrnice 2013/56/EU a kterou nelze vyhodit do běžného domovního odpadu. Všechny baterie by měly být likvidovány odděleně od běžného komunálního odpadu prostřednictvím sběrných míst určených vládou nebo místními orgány. Správná likvidace starých baterií pomůže zabránit potenciálním negativním důsledkům pro životní prostředí, zdraví zvířat a lidí.

Důrazně doporučujeme, abyste svůj výrobek odnesli do oficiálního sběrného dvora nebo servisního střediska, kde z něj odborník vyjme dobíjecí baterii. Informujte se o místním systému tříděného sběru elektrických a elektronických výrobků a dobíjecích baterií. Dodržujte místní pravidla a výrobek a dobíjecí baterie nikdy nevyhazujte do komunálního odpadu. Podrobnější informace o likvidaci starých baterií získáte na městském úřadě nebo ve středisku služeb likvidace odpadu.