

Voiture télécommandée / RC car / Coche RC

CROSSLANDER® PRO RC FIRE TRUCK

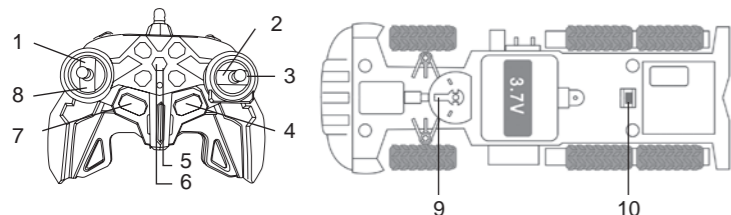

Mode d'emploi • Instruction manual
Manual de instrucciones • Manual de instruções
Manuale di istruzioni • Bedienungsanleitung
Gebruikershandleiding

LEXIBOOK®
RCP20

ENGLISH

SAFETY INSTRUCTIONS

PLEASE READ BEFORE OPERATING THIS EQUIPMENT.

- Before using the unit, be sure to read all operating instructions carefully. Please note that these are general precautions and may not pertain to your unit
1. Read this Instruction Manual before you attempt to connect or operate the appliance.
 2. Keep these instructions in good condition. Heed all warnings. Follow all instructions.
 3. Save this Instruction Manual for future reference.
 4. The apparatus shall not be exposed to dripping or splashing and no objects filled with liquids, such as vases, shall be placed on the product. Dry location use only.
 5. No naked flame source, such as candles, should be placed on the product.
 6. Ventilation should not be impeded by covering the ventilation openings.
 7. Only use accessories, which are specified by the manufacturer.
 8. Use replacement parts, which are specified by the manufacturer.
 9. Install the unit in accordance with the manufacturer's instructions.
 10. Place the unit where there is good ventilation. Place the system on a flat, hard and stable surface. Do not expose to temperatures above 40°C. Allow at least 10 cm clearance from the rear and the top of the unit and 5 cm from each side.
 11. Press the players buttons gently. Pressing them too hard can damage the player.
 12. Dispose of used batteries in an environmental-responsible manner.
 13. Always ensure that the product is unplugged from the electrical outlet before moving or cleaning. Clean it with dry cloth only.
 14. Turn off the product during lightning, storms or when it will not be used for long periods of time.
 15. This product has no user-serviceable parts. Do not attempt to repair this product yourself. Only qualified service personnel should perform servicing. Take the product to the electronics repair shop of your choice for inspection and repair.
 16. NEVER let anyone, especially children, push anything into holes, slots or any other openings in the unit's casing as this could result in a fatal electric shock.
 17. Don't mount this product on a wall or ceiling.
 18. Do not leave the unit unattended when it is in use.
 19. Keep minimum distances around the apparatus for sufficient ventilation.
 20. The ventilation should not be impeded by covering the ventilation openings with items, such as newspapers, table-cloths, curtains, etc.
 21. The use of apparatus in moderate climates.
 22. Batteries should be disposed of properly. Take them to the collection container in order to protect the environment.

CONTENTS

When unpacking, ensure that the following elements are included:
1 x RC FIRE TRUCK 1 x remote 1 x pipette
1 x rechargeable battery (inside the truck) 1 x USB charging cable 1 x instruction manual
WARNING: All packaging materials, such as tape, plastic sheets, wire ties and tags are not part of this toy and should be discarded for your child's safety.

POWER SUPPLY

Your RC car operates with the 3.7V \approx 500mAh rechargeable battery, which can be charged with the USB charging cable (included).
The remote operates with 2 x 1.5V \approx AA/LR6 batteries (not included).

Charging the truck:

1. Check that the unit is switched off.
2. Using a screwdriver, open the battery door located at the rear of the unit (see figure 1).
3. Delicately remove the rechargeable battery from the compartment. Unplug it by pinching both sides of the connector.
4. Insert the small end of the USB charging cable (included) into the battery connector.
5. Connect the other end of the micro USB cable into the USB port of your powered computer.
6. The LED indicator on the USB port lights up when the battery is charging.
7. Once loading is complete the LED light will turn off.

USB cable specifications:
Input Power: 5.0 V \approx 1.0A
Output Power: 3.7 V \approx 0.5A

The toy is only to be connected to equipment bearing the following symbol or .
Note: If connected with an adaptor, please only use the adaptor for toys and it should be with this symbol .
Note: Please note that the micro USB cable can be used for battery charging only and not for data transfer.
Warning: Disconnect the adaptor if the game is not used for a long period of time to prevent overheating. When the game is powered by an adaptor, do not play outside. Check the state of the adaptor and the connection cords regularly.

If their condition is deteriorating, do not use the adaptor until it has been repaired. The toy shall only be used with a transformer for toys. The adaptor is not a toy. The device should be disconnected from the power supply to be cleaned if liquids are used for cleaning. The toy is not intended for children under 3 years old. Misuse of transformer can cause electrical shock.

Parental advisory: Transformer and adaptor for toys are not intended to be used as a toy. The usage must be under parental advice.

WARNING: For the purposes of recharging the battery, only use the detachable supply unit provided with this toy.
The toy is not to be connected to more than the recommended number of transformers or power supplies.

Installing batteries in the remote:

1. Using a screwdriver, open the battery door located at the rear of the unit.
2. Insert 2 x 1.5V \approx AA/LR6 batteries observing the polarity markings inside the battery compartment.
3. Close the battery compartment and tighten the screw.

WARNING: - Danger of explosion if battery is incorrectly replaced. Please only replace it with the same or equivalent battery.
- The battery should not be exposed to high temperatures, such as sunlight, fire or anything similar.
- The normal function of the product may be disturbed by strong electromagnetic interference. If so, simply reset the product to resume normal operation by following the instruction manual. In case of the function could not resume, please use the product in other location.

WARNING: Mal-function or loss of memory may be caused by strong frequency interference or electrostatic discharge. Should any abnormal function occur, switch it off and then on again, or unplug the USB cable, or remove the batteries and insert them again.

Non-rechargeable batteries are not to be recharged. Rechargeable batteries are to be removed from the toy before being charged. Rechargeable batteries are only to be charged under adult supervision. Different types of batteries or new and used batteries are not to be mixed. Only batteries of the same or equivalent type as recommended are to be used. Batteries are to be inserted with the correct polarity. Exhausted batteries are to be removed from the toy. The supply terminals are not to be short circuited. Do not throw batteries into a fire. Remove the batteries if you are not going to use the game for a long period of time. Battery shall not be exposed to excessive heat such as sunshine, fire or the like.

PRODUCT DESCRIPTION

- | | | |
|-----------------------|-----------------------------|----------------------------------|
| 1. Forward | 5. Long press (water spray) | 8. Backward |
| 2. Turn left | 6. Short press (demo mode) | 9. Front wheel fine-tuning lever |
| 3. Turn right | 7. Deploy the ladder | 10. On/Off switch |
| 4. Retract the ladder | | |

GETTING STARTED

When you first use the product, open the battery compartment at the rear of the unit with a screwdriver, take the battery out and charge it, following the steps indicated in the "Power supply" section. Once it is charged, plug back the battery inside the car, and close the compartment.

Remote use

Install the batteries in the remote, as indicated in the "Power supply" section.

How to use the Fire truck

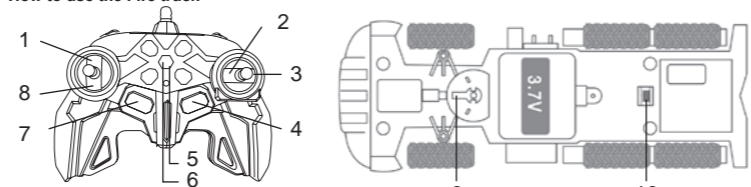

1. Switch the On/Off button (button 10). Put the truck on the floor and direct it with the buttons on the remote.
2. Fill up the water tank to use the fire hose.
 - a. Pull out the rubber cap at the top of the unit. (Image a)
 - b. Fill in the water thanks to the pipette (included in the pack) (Image b)
 - c. Put back the rubber cap on top of the whole. (Image c)
3. You can tune the front wheels to align them if the truck appears to deviate on a straight line. You can adjust to slightly move the wheels' directions to the right or to the left (button 9).
4. The truck is ready to function.

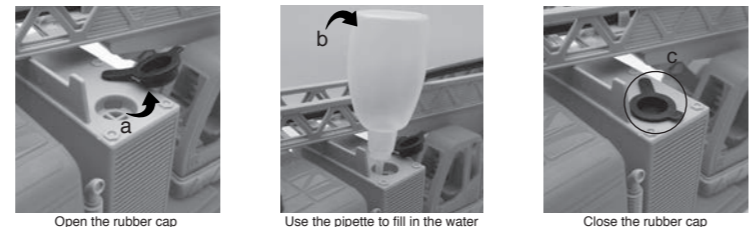

Note: Once the water is filled in the fire truck tank, please do not shake nor tip over the truck. It can create water leakage.

Note: It is preferable to turn the truck on first located at the rear of the unit and then add water to avoid any leakage.

How to use the remote control

Keys	Action
1, 2, 3, 8	Moving into directions (please refer to the product description section)
4, 7	Deploy and retract the ladder (image 1 and 2)
5	Long press to spray water (image 3)
6	Demo mode: Short press the button, the truck will start moving in all directions and show his set of actions such as moving the ladder and spraying water. Press the button again to stop the demo mode.

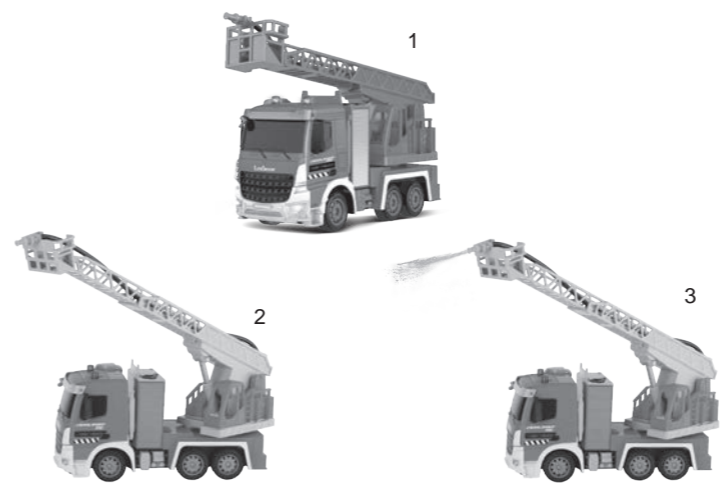
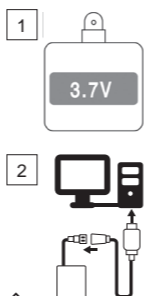

SPECIFICATIONS

Frequency range 2401MHz - 2480Mhz
Transmission power 6dBm

SIMPLIFIED EU DECLARATION OF CONFORMITY

We, Lexibook® S.A.
Bât 11, 6 avenue des Andes
91940 Les Ulis - France
Kind of product: Remote-controlled truck
Type designation: RCP20
Hereby, Lexibook Limited declares that the radio equipment type RCP20 is in compliance with Directive 2014/53/EU and Radio Equipment Regulations 2017. The full text of the EU declaration of conformity is available at the following internet address:
http://www.lexibook.com/doc/rcp20/rcp20_1.pdf

Jason
Yu Wai Man
Product Development Manager
Hong Kong



MAINTENANCE AND WARRANTY

Only use a soft, slightly damp cloth to clean the unit. Do not use detergent. Do not to expose the unit to direct sunlight or any other heat source. Do not immerse the unit in water. Do not dismantle or drop the unit. Do not try to twist or bend the unit.

Note: Please keep this instruction manual, it contains important information. This product is covered by our 2-year warranty.

For any claim under the warranty or after sale service, please contact your distributor and present a valid proof of purchase. Our warranty covers any manufacturing material and workmanship defect, with the exception of any deterioration arising from the non-observance of the instruction manual or from any careless action implemented on this item (such as dismantling, exposition to heat and humidity, etc.). It is recommended to keep the packaging for any further reference. In a bid to keep improving our services, we could implement modification on the colours and the details of the product shown on the packaging.

WARNING! Not suitable for children under 3 years. Choking Hazard - Small parts.

Reference: RCP20
Designed and developed in Europe - Made in China
© Lexibook®

Lexibook S.A.
6 avenue des Andes
Bâtiment 11
91940 Les Ulis
France

Lexibook UK
PO Box 59
SOUTH MOLTON
EX36 9AU
UK

For after-sales service, please contact us at savcomfr@lexibook.com or www.lexibook.com

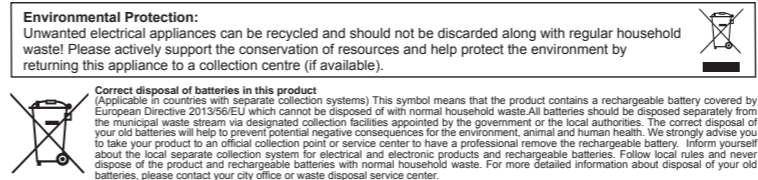

INSTRUCTIONS RELATIVES À LA SÉCURITÉ

- LIRE LES INSTRUCTIONS SUIVANTES AVANT TOUTE UTILISATION DE L'APPAREIL.**
Lisez et suivez attentivement ces instructions afin d'utiliser au mieux toutes les fonctions qu'offre cet appareil. Merci de noter qu'il s'agit de précautions générales qui peuvent ne pas s'appliquer à votre unité.
1. Lisez ces instructions avant toute utilisation ou connexion de l'appareil.
 2. Conservez ces instructions en bon état. Tenez bien compte des mises en garde. Suivez les instructions.
 3. Conservez ce mode d'emploi pour consultation ultérieure.
 4. N'utilisez pas cet appareil près de l'eau ou à proximité d'objets remplis d'eau tels que des vases. A conserver à l'abri de l'humidité.
 5. Ne placez jamais d'objets enflammés, tels que des bougies allumées, sur l'appareil.
 6. L'aération ne doit pas être bloquée en obstruant les sorties d'aération.
 7. Utilisez uniquement les attaches/accessoires recommandés par le fabricant.
 8. Utilisez les pièces de remplacement recommandées par le fabricant.
 9. Installez en respectant les consignes du fabricant.
 10. Placez l'appareil dans un lieu aéré, sur une surface plate, dure et stable. Ne pas exposer à une température supérieure à 40°C. L'appareil doit être positionné de sorte à laisser un espace de 10 cm à l'avant et à l'arrière et de 5 cm sur les côtés.
 11. Appuyez délicatement sur les boutons. Une pression trop forte pourrait endommager l'appareil.
 12. Respectez l'environnement : éliminez les piles par l'entremise des points de collecte prévus à cet effet.
 13. Assurez-vous toujours que le produit est débranché de toute source d'alimentation avant de le déplacer ou de le nettoyer. Pour nettoyer l'appareil, utilisez uniquement un chiffon sec.
 14. Débranchez l'appareil lors d'orages ou lorsque vous ne l'utilisez pas pendant une longue période.

15. Aucune pièce de ce produit ne peut être réparée par l'utilisateur. Seul un personnel de service qualifié peut s'en charger. Portez l'appareil à l'atelier de réparation électronique de votre choix pour maintenance ou réparation.
16. Ne laissez JAMAIS personne, et en particulier les enfants, mettre des objets dans les trous, dans les fentes ou dans toute autre ouverture de l'appareil - cela pourrait causer une électrocution.
17. Ne placez pas cet appareil à proximité de TV, haut-parleurs ou tout autre objet à fort champ magnétique.
18. Ne laissez pas l'appareil sans surveillance lorsqu'il est en marche.
19. Gardez une distance minimale autour de l'appareil pour une aération suffisante.
20. Il convient de ne pas obstruer les ouvertures d'aération par des objets tels que journaux, nappes, rideaux, etc.
21. L'appareil est destiné à être utilisé sous un climat tempéré.
22. Les piles doivent être jetées de façon conforme. Déposez-les dans des bacs de collecte prévus afin de protéger l'environnement.

CONTENU DE L'EMBALLAGE

Lors du déballage, assurez-vous d'avoir tous les éléments suivants :
1 x Camion avec télécommande 1 x télécommande
1 x batterie rechargeable (dans le camion) 1 x câble de charge micro USB
1 x mode d'emploi 1 x pipette

AVERTISSEMENT: Tous les matériaux d'emballage, comme le scotch, les feuilles en plastique, les ficelles et les étiquettes ne font pas partie du produit et doivent être jetés.

ALIMENTATION

Votre voiture télécommandée fonctionne avec une batterie rechargeable 3.7V \approx 500mAh, qui peut être chargée avec le câble USB (inclus). La télécommande opère avec 2 piles x 1.5V \approx AA/LR6 (non incluses).

Charger le camion:

1. Assurez-vous que l'appareil soit éteint.
2. À l'aide d'un tournevis, ouvrez le compartiment des piles à l'arrière de la voiture.
3. Enlevez délicatement la batterie rechargeable du compartiment. Débranchez-la en pinçant les deux côtés du connecteur.
4. Insérez la petite extrémité du câble de chargement micro-USB dans le connecteur de la batterie.
5. Branchez l'autre extrémité du câble au port USB d'un ordinateur (voir figure 2).
6. L'indicateur LED sur le port USB clignote lorsque la batterie charge.
7. Une fois le chargement fini, la lumière LED s'éteindra.

Spécifications du câble USB
Puissance d'entrée : 5.0 V \approx 1.0A
Puissance de sortie : 3.7 V \approx 0.5A

Le jouet ne doit être branché que sur un équipement portant le symbole suivant ou .
Note: Si vous rechargez avec un adaptateur, veuillez utiliser uniquement un adaptateur pour jouets sur lequel figure ce symbole .
Note: Le câble USB sert uniquement à charger l'appareil et ne permet en aucun cas le transfert de données.

Attention : Débranchez l'adaptateur en cas de non-utilisation prolongée afin d'éviter tout échauffement. Lorsque le jeu est alimenté par un adaptateur, ne jouez pas à l'extérieur. Vérifiez régulièrement l'état de l'adaptateur et des fils de branchement. En cas de détérioration, n'utilisez pas l'adaptateur jusqu'à réparation. Le jouet ne doit être utilisé qu'avec un adaptateur pour jouets. L'adaptateur n'est pas un jouet. La console doit être déconnectée de l'alimentation pour être nettoyée si des liquides sont utilisés pour le nettoyage. Ce jouet n'est pas destiné aux enfants de moins de 3 ans. Une mauvaise utilisation de l'adaptateur peut provoquer une électrocution.

Conseil aux parents : L'adaptateur n'est pas destiné à être utilisé comme un jouet. Il doit être utilisé sous la surveillance des parents.
AVERTISSEMENT: Pour recharger la batterie, utilisez uniquement l'unité d'alimentation détachable fournie avec ce jouet.
- Le jouet ne doit pas être connecté à plus que le nombre recommandé de transformateurs ou d'alimentations.

Installation des piles dans la télécommande :

1. À l'aide d'un tournevis, ouvrez le compartiment des piles.
2. Insérez 2 piles 1.5V \approx AA/LR6, en respectant la polarité indiquée au fond du compartiment des piles.
3. Refermez le compartiment des piles et resserrer la vis.

AVERTISSEMENT: - Danger d'explosion si la batterie est mal remplacée. Veuillez à ne la remplacer qu'avec une batterie identique ou équivalente.
- La batterie ne doit pas être exposée à de fortes sources de chaleur, comme la lumière du soleil, le feu ou toute autre chose de semblable.
- D'importantes interférences électromagnétiques ou des décharges électrostatiques peuvent provoquer un dysfonctionnement ou une perte de données. Si l'appareil ne fonctionne pas correctement, éteignez-le puis rallumez-le ou débranchez le câble USB.
- Le bon fonctionnement de l'appareil peut être perturbé par d'importantes interférences électromagnétiques. Le cas échéant, réinitialisez l'appareil pour reprendre un fonctionnement normal en suivant les instructions de ce mode d'emploi. Dans la mesure où l'appareil ne fonctionnerait pas, veuillez le changer de place.

Ne pas recharger les piles non rechargeables. Retirez les accumulateurs du jeu avant de les recharger. Ne chargez les accumulateurs que sous la surveillance d'un adulte. Ne pas mélanger différents types de piles ou accumulateurs, ou des piles et accumulateurs neufs et usagés. Les piles et accumulateurs doivent être mis en place en respectant la polarité. Les piles et accumulateurs usagés doivent être enlevés du jouet. Les bornes d'une pile ou d'un accumulateur ne doivent pas être mises en court-circuit. Ne pas jeter les piles au feu. Retirez les piles en cas de non utilisation prolongée. Ce jeu doit être alimenté avec les piles spécifiées seulement. Les batteries ne doivent jamais être exposées à une source de chaleur excessive, par exemple la lumière du soleil ou un feu. N'utilisez que des piles de type identique ou équivalent à celles recommandées.

DESCRIPTION DU PRODUIT

- | | | |
|------------------------|---|---------------------------------------|
| 1. Avance | 5. Pression longue (Pulvérisation de l'eau) | 8. En arrière |
| 2. Tourne à gauche | 6. Pression courte (Mode démo) | 9. Levier de réglage de la roue avant |
| 3. Tourne à droite | 7. Déploiement de l'échelle | 10. Interrupteur On/Off |
| 4. Rétracter l'échelle | | |

FONCTIONNEMENT

Lors de la première utilisation, suivez les instructions de la section "Alimentation".

Utilisation de la télécommande

Installez les piles dans la télécommande, comme indiqué dans la section "Alimentation".

Comment utiliser le camion

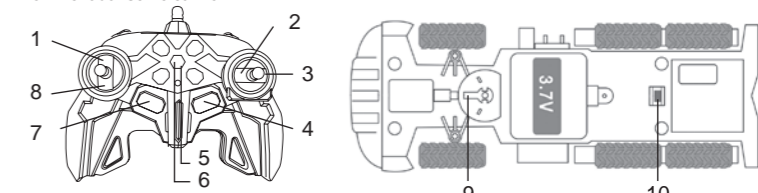

1. Appuyez sur le bouton Marche/Arrêt (bouton 10). Posez le camion au sol et dirigez-le avec les boutons de la télécommande.
2. Remplissez le réservoir d'eau pour utiliser le tuyau d'incendie.
 - a. Retirez le capuchon en caoutchouc en haut de l'appareil. (Image a)
 - b. Remplissage à l'eau grâce à la pipette (incluse dans le pack) (Image b)
 - c. Remettez le capuchon en caoutchouc sur le dessus du trou. (Image c)
3. Vous pouvez régler les roues avant pour les aligner si le camion semble dévier en ligne droite. Vous pouvez régler pour déplacer légèrement la direction des roues vers la droite ou vers la gauche.
4. Le camion est prêt à fonctionner.

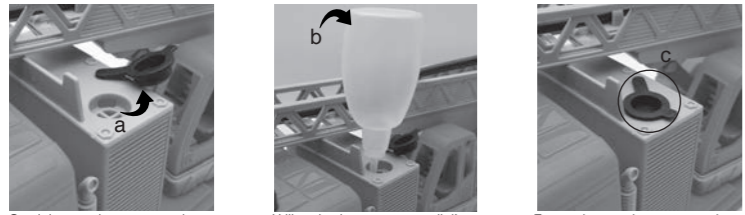

Remarque : une fois que l'eau est remplie dans le réservoir du camion de pompiers, veuillez ne pas secouer et ne pas renverser le camion. Cela peut créer des fuites d'eau.

Remarque : Il est préférable de mettre le camion en marche d'abord situé à l'arrière de l'unité puis d'ajouter de l'eau pour éviter toute fuite.

Comment utiliser la télécommande

Keys	Action
1, 2, 3, 8	Se déplacer dans les directions (veuillez vous référer à la section description du produit)
4, 7	Déployer et rétracter l'échelle (image 1 et 2)
5	Appuyer longuement pour pulvériser de l'eau (image 3)
6	Mode démo : appuyez brièvement sur le bouton, le camion commencera à se déplacer dans toutes les directions afin de présenter l'ensemble des actions du camion telles que déplacer l'échelle et pulvériser de l'eau. Appuyez à nouveau sur le bouton pour arrêter le mode démo.

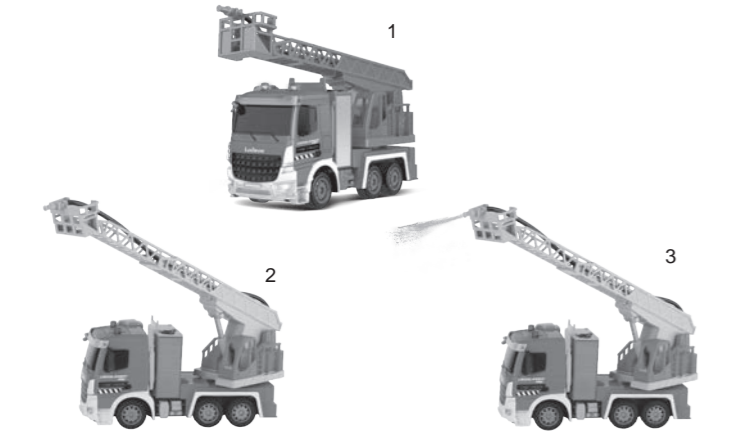

SPÉCIFICATIONS

Fréquence 2401MHz - 2480MHz
Puissance de transmission 6dBm

DÉCLARATION UE DE CONFORMITÉ SIMPLIFIÉE

Nous, Lexibook® S.A.
6 avenue des Andes, Bât 11.
91940 Les Ulis - France
déclarons sous notre seule responsabilité que le produit :
Désignation : Voiture télécommandée
Référence : RCP20
Le soussigné, Lexibook Limited, déclare que l'équipement radioélectrique du type RCP20 est conforme à la directive 2014/53/UE.
Le texte complet de la déclaration UE de conformité est disponible à l'adresse internet suivante:
http://www.lexibook.com/doc/rcp20/rcp20_1.pdf

Yiu Wai Man
Responsable développement produit
Hong Kong



ENTRETIEN ET GARANTIE

Protéger le jouet contre l'humidité. S'il est mouillé, l'essuyer immédiatement. Ne pas le laisser en plein soleil, ne pas l'exposer à une source de chaleur. Ne pas le laisser tomber. Ne pas tenter de le démonter. Pour le nettoyer, utiliser un chiffon légèrement imbibé d'eau à l'exclusion de tout produit détergent. En cas de mauvais fonctionnement, essayer d'abord de changer les piles. Si le problème persiste, retirez attentivement la notice afin de vérifier que rien n'a été omis.

Note : Veuillez garder ce mode d'emploi, il contient d'importantes informations.
Ce produit est couvert par notre garantie de 2 ans (Europe uniquement). Pour toute mise en œuvre de la garantie ou du service après-vente, vous devez vous adresser à votre revendeur muni d'une preuve d'achat. Notre garantie couvre les vices de matériel ou de montage imputables au constructeur à l'exclusion de toute détérioration provenant du non-respect de la notice d'utilisation ou toute intervention intempestive sur l'article (telle que le démontage, exposition à la chaleur ou à l'humidité...). Il est recommandé de conserver l'emballage pour toute référence ultérieure. Dans un souci constant d'amélioration, nous pouvons être amenés à modifier les couleurs et les détails du produit présenté sur l'emballage.

ATTENTION! Ne convient pas aux enfants de moins de 3 ans. Risque de suffocation en raison des petites pièces. Long cordon. Risque d'étranglement.

Référence: RCP20
Conçu et développé en Europe - Fabriqué en Chine.
© Lexibook®

Pour vos demandes concernant un problème SAV ou une réclamation, écrivez à savcomfr@lexibook.com.

Informations sur la protection de l'environnement

Tout appareil électrique usé est une matière recyclable et ne devrait pas faire partie des ordures ménagères! Nous vous recommandons de bien vouloir nous soutenir en contribuant activement au management des ressources et à la protection de l'environnement en déposant cet appareil dans des sites de collecte (si existants).

Élimination de la batterie de ce produit
(Applicable aux pays disposant de systèmes de collecte séparés) Ce symbole indique que la batterie contenue dans ce produit ne doit pas être mise au rebut avec les déchets ménagers comme stipulé dans la directive européenne 2013/56/UE. Les piles usagées doivent être mises au rebut séparément des ordures ménagères, auprès de centres de récupération agréés par le gouvernement ou les autorités locales. L'élimination correcte de vos piles et batteries usagées permet d'éviter toute conséquence néfaste sur l'environnement et votre propre santé. Nous vous recommandons fortement d'amener votre produit à un site de collecte des déchets et demander à un professionnel de retirer la batterie rechargeable. Réservez-vous sur le système de collecte des produits électriques et batteries rechargeables. Ne jetez jamais le produit et batteries usagées avec les déchets ménagers et suivez les règles de votre collectivité. Pour plus d'informations sur l'élimination de vos piles et batteries usagées contactez votre mairie ou le centre de collecte des déchets.

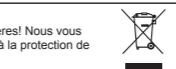

ESPAÑOL

INSTRUCCIONES DE SEGURIDAD

LEA ESTA SECCIÓN ANTES DE UTILIZAR ESTE EQUIPO.
Antes de utilizar el equipo, asegúrese de leer con cuidado todas las instrucciones de funcionamiento. Tenga en cuenta que estas son precauciones generales y puede que no tengan aplicación a su equipo.

- Lea este Manual de instrucciones antes de intentar conectar o utilizar el aparato.
- Mantenga estas instrucciones en perfectas condiciones. Preste atención a todas las advertencias. Respete todas las instrucciones.
- Guarde este Manual de instrucciones para referencia en el futuro.
- No deberá exponerse el aparato a goteros o salpicaduras, y no deberán colocarse sobre el producto objetos que contengan líquidos, como pueden ser jarrones de flores. Utilice únicamente en lugares secos.
- No coloque fuentes de llamas vivas, como pueden ser velas, sobre el producto.
- No deberá impedirse la ventilación cubriendo las ranuras de ventilación.
- Utilice únicamente accesorios especificados por el fabricante.
- Emplee piezas de repuesto especificadas por el fabricante.
- Instale la unidad en conformidad con las instrucciones proporcionadas por el fabricante.
- Coloque la unidad donde exista una ventilación adecuada. Coloque el sistema sobre una superficie plana, dura y estable. No exponga el aparato a temperaturas superiores a 40 °C. Deje una separación mínima de 10 cm respecto a las partes trasera y superior de la unidad y de 5 cm respecto a los laterales.
- Pulse los botones del reproductor con cuidado. Si los pulsa con demasiada fuerza, el reproductor podría resultar dañado.
- Deseche las baterías (pilas) gastadas de un modo responsable con el medio ambiente.
- Asegúrese siempre de desenchufar el producto de la toma de corriente antes de su traslado o limpieza. Limpíelo únicamente con un paño seco.
- Apague el producto durante las tormentas eléctricas o cuando no piense utilizarlo durante un periodo de tiempo prolongado.
- En el interior del producto no hay piezas reparables por parte del usuario. No intente reparar este producto por su cuenta. Únicamente podrá ser reparado por personal de servicio técnico cualificado. Lleve el producto al taller de servicio técnico de electrónica de su elección para su inspección y reparación.
- NO PERMITA NUNCA que nadie, especialmente los niños, metan nada en los orificios, las ranuras o cualquier otra abertura de la carcasa de la unidad, ya que esto podría tener como resultado una descarga eléctrica mortal.
- No coloque la unidad cerca de aparatos de TV, altavoces u otros objetos que generen fuertes campos magnéticos.
- No deje la unidad desatendida cuando se encuentre en funcionamiento.
- Guarda una distancia mínima alrededor del aparato, para que tenga una ventilación adecuada;
- La ventilación no debe quedar impedida debido a la obstrucción de las aberturas de ventilación por objetos como periódicos, manteles, cortinas, etc.;
- El aparato ha sido diseñado para su uso en un clima templado;
- Las pilas deben desecharse de manera conforme. Deposítelas en contenedores selectivos previstos a este efecto, para proteger el medio ambiente.

CONTENIDO DEL EMBALAJE

Cuando desembale el equipo, asegúrese de que están incluidos los siguientes elementos:
1 x Crosslander® RC camión 1 x control remoto 1 x pipeta
1 x batería recargable (dentro del camión) 1 x Cable de carga micro USB 1 x manual de instrucciones
¡ADVERTENCIA! Todos los elementos utilizados para el embalaje, como por ejemplo cintas, recubrimientos plásticos, etiquetas metálicas y etiquetas no forman parte del aparato y deberán desecharse.

ALIMENTACIÓN ELÉCTRICA

Su automóvil RC funciona a batería recargable 3.7V \approx 500mAh, que se puede cargar con el cable de carga USB (incluido). El control remoto funciona con 2 pilas de 1.5V \approx AALR6 de 1.5V (no incluidas).

Modo de carga del auto:

- Compruebe que la unidad está apagada.
- Para colocar las pilas, abra el compartimento de las pilas, situado en la parte inferior de la unidad.
- Retire delicadamente la batería recargable del compartimento. Desconéctelo pellizcando ambos lados del conector.
- Inserte el extremo pequeño del cable de carga USB (incluido) en el conector de la batería.
- Conecte el otro extremo del cable micro USB al puerto USB de su computadora (consulte la figura 2).
- El indicador LED en el puerto USB se ilumina cuando la batería se está cargando.
- Una vez completada la carga, la luz LED se apagará.

Especificaciones del adaptador:

Potencia de entrada: 5.0 V \approx 1.0A
Potencia de salida: 3.7 V \approx 0.5A

El juguete solo debe conectarse a equipos que lleven este símbolo

Note: El juguete solo debe conectarse a equipos de clase II que lleven este símbolo

ADVERTENCIA: Desconecte el adaptador si no va a utilizar la consola por un largo periodo de tiempo para evitar sobrecalentamientos. Cuando la consola esté alimentada mediante el adaptador, no la use a la intemperie. Compruebe periódicamente el estado del adaptador y de los cables de conexión.
Si observa algún deterioro en el adaptador, no lo use hasta que haya sido reparado. El juguete solo debe utilizarse con un transformador para juguetes. El adaptador no es un juguete. Si va a limpiar la consola con algún tipo de líquido, desenchúfela antes de la toma de corriente. Este juguete no es apto para niños menores de 3 años. Un uso incorrecto del transformador puede causar descargas eléctricas.

Advertencia a los padres: el adaptador para juguetes no está destinado a ser utilizado como juguetes. Su uso debe realizarse bajo supervisión parental.
ADVERTENCIA: A los efectos de recargar la batería, utilice únicamente la unidad de alimentación desmontable provista con este toy.

- El juguete no debe conectarse a más de la cantidad recomendada de transformadores o fuentes de alimentación.

Colocación de las pilas:

- Para colocar las pilas, abra el compartimento de las pilas, situado en la parte inferior de la unidad.
- Coloque 2 pilas tipo AALR6 de 1.5V \approx (no incluidas) en la posición adecuada, de acuerdo con las marcas de polaridad que se muestran en el interior del compartimento de las pilas.
- Vuelva a colocar la tapa del compartimento.

ADVERTENCIA:

- Existe peligro de explosión si la pila se coloca de forma incorrecta al reemplazarse. Sustituya la pila por una misma o equivalente únicamente.
- No exponga la pila a altas temperaturas, tales como la luz del sol, fuegos o similares.
- Cualquier interferencia electromagnética o descarga electrostática importante podrá hacer que el aparato no funcione correctamente o se pierdan los datos almacenados en su memoria. En caso de que el aparato no funcione correctamente, apáguelo y vuelva a encenderlo, o bien desenchufe el cable USB.
- El funcionamiento normal de este producto puede verse alterado por fuertes interferencias magnéticas. Si esto ocurriera, reinicie el producto para que vuelva a su funcionamiento normal siguiendo las instrucciones del manual. Si aun así no funcionara, use el producto en otra ubicación.

No intente nunca recargar pilas no recargables. Para cargar las pilas recargables, antes retirelas del juguete. Las pilas recargables deben recargarse siempre bajo la supervisión de un adulto. No mezcle pilas de distinto tipo, o pilas nuevas con pilas usadas. Utilice únicamente pilas del tipo recomendado para el juguete. No exponga las pilas en la posición correcta, de acuerdo con la polaridad indicada en el compartimento. Retire del juguete las pilas gastadas. No permita que entren en contacto eléctrico los terminales de la alimentación. Si prevé que el juguete no va a utilizarse durante un periodo largo de tiempo, retire las pilas. Cuando el sonido se hace débil o el juego no responde adecuadamente es señal de que debe sustituir las pilas. Deberá evitarse exponer las baterías a temperaturas excesivamente elevadas tales como las generadas por la acción de los rayos del sol o de las llamas.

APRESENTACIÓN

- Avance
- Girar a la izquierda
- Girar a la derecha
- Retraer la escalera
- Presión larga (rociador de agua)
- Presión corta (modo demostración)
- Desplegar la escalera
- Retroceso
- Palanca de ajuste de la rueda delantera
- Interruptor de encendido / apagado

EMPEZANDO

Cuando utilice el producto por primera vez, siga los pasos indicados en la sección "Alimentación".

Uso remoto

Instale las baterías en el control remoto, como se indica en la sección "Alimentación".

Cómo usar el camión de bomberos

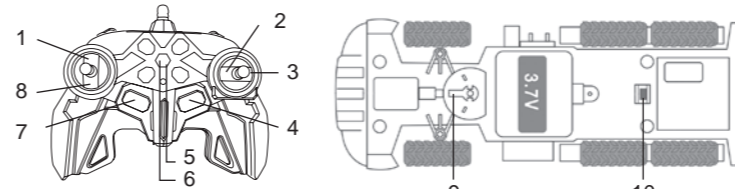

- Conmutar el botón de encendido/apagado (botón 10). Coloca el camión en el suelo y condúcelo con los botones del mando.
- Llena el depósito de agua para usar la manguera de incendios.
 - Saca el tapón de goma de la parte superior de la unidad. (Imagen a)
 - Rellenar de agua con la pipeta (incluida en el embalaje) (Imagen b).
 - Vuelva a colocar el tapón de goma sobre el orificio. (Imagen c)
- Puedes ajustar las ruedas delanteras para alinearlas si el camión parece desviarse en una línea recta. Se puede ajustar para mover la dirección de las ruedas hacia la derecha o hacia la izquierda.
- El camión está listo para funcionar.

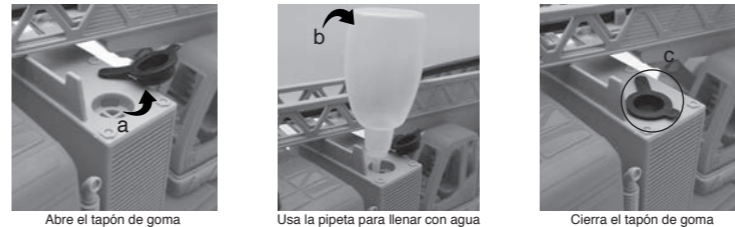

Note: Una vez que el tanque del camión esté lleno de agua, no agites ni vuelques el camión. El agua podría gotear.

Note: Es preferible girar primero el camión por su parte trasera y luego añadir agua para evitar cualquier fuga.

Utilización del mando a distancia

Keys	Action
1, 2, 3, 8	Desplazamiento en cualquier dirección (consulta la sección de la descripción del producto).
4, 7	Extender y retraer la escalera (imagen 1 y 2).
5	Hacer una presión larga para rociar agua (imagen 3).
6	Modo demostración: Al pulsar brevemente el botón, el camión comenzará a moverse en todas las direcciones y mostrará su conjunto de acciones, como mover la escalera y rociar agua. Pulsa de nuevo el botón para detener el modo de demostración.

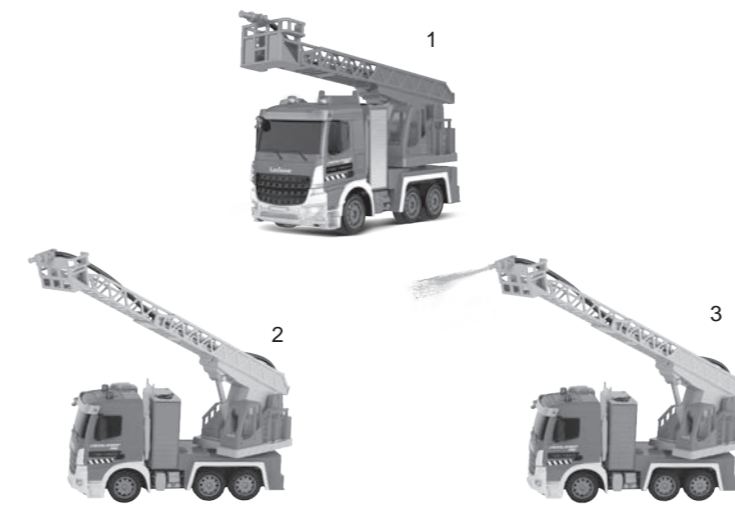

ESPECIFICACIONES

Frecuencia 2401MHz - 2480MHz
Potencia de transmisión 6dBm

DÉCLARATION UE DE CONFORMITÉ SIMPLIFIÉE

Lexibook® S.A.
6 avenue des Andes, Bât 11.
91940 Les Ulis - France
Tipo de producto: Coche RC
Designación de tipo: RCP20

Por la presente, Lexibook Limited declara que el tipo de equipo radioeléctrico RCP20 es conforme con la Directiva 2014/53/UE. El texto completo de la declaración UE de conformidad está disponible en la dirección Internet siguiente: http://www.lexibook.com/doc/rcp20/rcp20_1.pdf

Yiu Wai Man
Gerente de Desarrollo de Productos
Hong Kong



MANTENIMIENTO Y GARANTIA

Para limpiar el juguete, utilice únicamente un paño suave humedecido en agua. No utilice ningún producto detergente. No exponga el juguete a la acción directa de los rayos del sol ni a ninguna otra fuente de calor. No mojar el juguete. No desmonte o deje caer el juguete.

Nota: Conserve este manual de instrucciones ya que contiene informaciones de importancia. Este producto está cubierto por nuestra garantía de 2 años. Para cualquier reclamación bajo la garantía o petición de servicio post venta deberá dirigirse a su revendedor y presentar su comprobante de compra. Nuestra garantía cubre los defectos de material o montaje que sean imputables al fabricante, con la excepción de todo aquel deterioro que sea consecuencia de la no observación de las indicaciones indicadas en el manual de instrucciones, o de toda intervención impropia sobre este aparato (como por ejemplo el desmontaje, exposición al calor o a la humedad...). Se recomienda conservar el embalaje para cualquier referencia futura. En nuestro constante afán de superación, podemos proceder a la modificación de los colores y detalles del producto mostrado en el embalaje.

¡ADVERTENCIA! No apto para niños menores de 3 años. Peligro de asfixia debido a la presencia de piezas pequeñas. Cable largo. Peligro de estrangulación.

Referencia: RCP20
Diseñado y desarrollado en Europa - Fabricado en China
© Lexibook®

España
Para servicio postventa, entre en contacto con nuestros equipos: savcomfr@lexibook.com

Protección medioambiental
(Los aparatos eléctricos pueden ser reciclados y no deben ser desechados junto con la basura doméstica habitual! Apoye activamente el aprovechamiento racional de los recursos y ayude a proteger el medio ambiente enviando este producto a un centro de recolección para reciclaje (en caso de estar disponible).

Eliminación apropiada de las baterías de este producto
(Aplicable en países con sistemas de recogida selectiva) Este símbolo significa que el producto contiene una batería recargable cubierta por la Directiva europea 2013/56/UE que no puede desecharse conjuntamente con la basura doméstica normal. Las baterías no podrán eliminarse en los vertederos municipales sino que deberán depositarse en las instalaciones de recogida designadas por las autoridades gubernamentales o locales. La eliminación correcta de sus baterías ayudará a evitar posibles consecuencias negativas para el medio ambiente: los animales y la salud humana. Le aconsejamos encarecidamente que lleve su producto a un punto de recogida oficial o a un centro de servicio para que un profesional retire la batería recargable. Infórmese acerca del sistema de recogida selectiva local para productos electrónicos y eléctricos y baterías recargables. Respete la normativa local y nunca deseché el producto ni las baterías recargables conjuntamente con los residuos domésticos normales. Para obtener una información detallada sobre el desecho de sus baterías recargables póngase en contacto con la oficina o el centro de servicio de eliminación de residuos municipales.

DEUTSCH

SICHERHEITSHINWEISE

BITTE VOR DER INBETRIEBNAHME DIESES GERÄTES LESEN
Bevor Sie dieses Gerät benutzen, lesen Sie bitte 71e Bedienungsanleitungen sorgfältig durch. Dies sind allgemeine Vorsichtsmaßnahmen und betreffen eventuell nicht Ihr Gerät.

- Vor dem Anschließen oder Bedienen des Geräts sollte die Bedienungsanleitung gelesen werden.
- Heben Sie die vorliegende Anleitung gut auf. Beachten Sie alle Warnungen. Befolgen Sie alle Anweisungen.
- Heben Sie diese Bedienungsanleitung zum Nachschlagen auf.
- Das Gerät darf keinen tropfenden oder spritzenden Flüssigkeiten ausgesetzt werden. Es dürfen keine mit Flüssigkeiten gefüllten Gegenstände, wie z. B. Vasen, auf das Gerät gestellt werden. Nur für den Gebrauch an trockenen Orten.
- Es sollten keine offenen Flammen, wie z. B. brennende Kerzen, auf das Gerät gestellt werden.
- Die Belüftung darf durch Zudecken der Lüftungsschlitze nicht behindert werden.
- Benutzen Sie nur Zubehör, das vom Hersteller angegeben wird.
- Verwenden Sie Ersatzteile, die vom Hersteller angegeben werden.
- Das Gerät muss in nach Herstelleranweisungen aufgestellt werden.
- Stellen Sie das Gerät an einem gut belüfteten Ort auf. Stellen Sie das System auf eine flache, harte und stabile Fläche. Nicht Temperaturen über 40°C aussetzen. Hinten am Gerät sowie über dem Gerät mindestens 10 cm Sicherheitsabstand und auf jeder Seite 5 cm frei halten.
- Die Gerätetasten sachte drücken. Durch zu festes Drücken kann das Abspielgerät beschädigt werden.
- Verbrauchte Batterien müssen umweltbewusst entsorgt werden.
- Vor dem Versetzen oder Reinigen immer darauf achten, dass das Gerät von der Steckdose getrennt wird. Nur mit einem trockenen Tuch reinigen.
- Bei Blitz, Sturm oder längeren Betriebspausen das Gerät ausschalten.
- Das Gerät enthält keine durch den Nutzer reparierbaren Teile. Keine eigenen Reparaturversuche unternehmen. Reparaturen sollten nur von geschultem Fachpersonal ausgeführt werden. Lassen Sie das Gerät bei einem Elektronikfachgeschäft Ihrer Wahl überprüfen und reparieren.
- Achten Sie darauf, dass keine Gegenstände in die Öffnungen, Schlitze und andere offene Stellen am Gerätegehäuse eingeführt werden, besonders gilt dies für Kinder. Tödliche Stromschläge sind hierbei nicht ausgeschlossen.
- Das Gerät nicht in die Nähe von Fernsehgeräten, Lautsprechern und andere Objekte aufstellen, die starke Magnetfelder erzeugen.
- Das Gerät bei Gebrauch nicht unbeaufsichtigt lassen.
- Halten Sie um das Gerät herum einen Mindestabstand ein, um eine ausreichende Luftzirkulation zu gewährleisten.
- Die Luftzirkulation darf nicht durch Bedecken der Lüftungsöffnungen durch solche Gegenstände wie Zeitschriften, Tischdecken, Vorhängen usw. behindert werden.
- Das Gerät ist für den Gebrauch in einem moderaten Klima vorgesehen.
- Batterien müssen auf sichere Weise entsorgt werden. Entsorgen Sie Batterien in den hierfür vorgesehenen Sammelbehältern, um die Umwelt zu schützen.

VERPACKUNGSIHALT

Wenn Sie das Gerät auspacken, stellen Sie sicher, dass die folgenden Teile enthalten sind:

- 1 x Crosslander® RC Lastwagen 1 x Fernbedienung 1 x pipette
- 1 x wiederaufladbare Batterie (Im Inneren des Lastwagens) 1 x Micro USB Ladekabel
- 1 x Bedienungsanleitung

WARNING: Alle Verpackungsmaterialien wie Klebeband, Plastikfolien, Drahtbänder und Etiketten sind nicht Teil dieses Produktes und sollten entsorgt werden.

STROMVERSORGUNG

Ihr RC Auto wird mit einem 3.7V \approx 500 mAh-Akku betrieben, der mit einem USB-Ladekabel (im Lieferumfang enthalten) aufgeladen werden kann. Die Fernbedienung wird mit 2 x 1.5V \approx AALR6-Batterien (nicht im Lieferumfang enthalten) betrieben.

Aufladen des Autos :

- Versichern Sie sich, dass das Gerät ausgeschaltet ist.
- Zum Einlegen der Batterien das Batteriefach an der Rückseite des Gerätes mithilfe eines Schraubendrehers öffnen.
- Nehmen Sie den Akku vorsichtig aus dem Fach. Ziehen Sie den Stecker heraus, indem Sie beide Seiten des Steckers zusammenrücken.
- Stecken Sie das kleine Ende des USB-Ladekabels (im Lieferumfang enthalten) in die Batterieanschlussbuchse.
- Schließen Sie das andere Ende des Micro-USB-Kabels an den USB-Anschluss Ihres Computers (siehe Abbildung 2).
- Die LED-Anzeige am USB-Anschluss leuchtet auf, wenn der Akku aufgeladen wird.
- Sobald der Ladevorgang abgeschlossen ist, erlischt die LED.

USB-Kabelspezifikation:
Eingangleistung: 5.0 V \approx 1.0A
Ausgangsleistung: 3.7 V \approx 0.5A

Das Spielzeug darf nur mit Geräten verbunden werden, die mit dem folgenden Symbol versehen sind

Hinweis: Wenn Sie eine Verbindung mit einem Adapter herstellen, verwenden Sie bitte nur einen Spielzeugadapter. Dieser sollte mit diesem Symbol versehen sein.

Anmerkung: Wir weisen darauf hin, dass das Micro USB-Kabel nur zum Aufladen, jedoch nicht zur Datenübertragung verwendet werden kann.

Anmerkung: Wir weisen darauf hin, dass das Micro USB-Kabel nur zum Aufladen, jedoch nicht zur Datenübertragung verwendet werden kann.

Warnung: Ziehen Sie den Stecker des Netzadapters, wenn das Spiel für längere Zeit nicht benutzt wird, um ein Überhitzen zu verhindern. Wenn das Spiel über einen Adapter betrieben wird, spielen Sie nicht im Freien. Prüfen Sie den Zustand des Adapters und der Verbindungskabel regelmäßig. Wenn Adapter oder Kabel nicht in einwandfreiem Zustand sind, benutzen Sie den Adapter nicht, bis er repariert worden ist. Das Spielzeug darf nur mit einem Transformator für Spielzeuge benutzt werden.

Der Adapter ist kein Spielzeug. Die Konsole sollte zum Reinigen vom Netzstrom getrennt werden, falls Flüssigkeiten zum Reinigen verwendet werden. Das Spielzeug ist nicht für Kinder unter 3 Jahren geeignet. Die unsachgemäße Benutzung des Transformators kann einen Stromschlag verursachen.

Hinweis für Eltern: Netzgeräte für Spielzeuge sind nicht dazu geeignet, als Spielzeuge benutzt zu werden. Die Benutzung muss unter ständiger Überwachung der Eltern erfolgen.

WARNUNG: Verwenden Sie zum Aufladen der Batterie nur die abnehmbare Versorgungseinheit, die mit diesem Spielzeug geliefert wird.

- Das Spielzeug darf nicht an mehr als die empfohlene Anzahl von Transformatoren oder Netzteilen angeschlossen werden.

Batterie einlegen:

1. Zum Einlegen der Batterien das Batteriefach an der Rückseite des Gerätes mithilfe eines Schraubendrehers öffnen.
2. Setzen Sie 2 x 1,5 V AA/LR6-Batterien ein, wobei Sie die im Inneren des Batteriefachs angegebene und auf der anderen Seite abgebildete Polarität beachten.
3. Schließen Sie das Batteriefach und ziehen Sie die Schraube fest.

WARNUNG:

- Explosionsgefahr bei falsch ausgewechselter Batterie. Bitte wechseln Sie die Batterie nur mit einer identischen oder ähnlichen Batterie aus.

- Die Batterie sollte keinen hohen Temperaturen wie Sonnenlicht, Feuer oder ähnlichem ausgesetzt werden.

- Schwere elektromagnetische Interferenzen oder elektrostatische Entladungen können zu Fehlfunktionen oder Datenverlust führen. Falls das Gerät nicht ordnungsgemäß funktioniert, schalten Sie es aus und wieder ein oder ziehen Sie das USB-Kabel.

- Die normale Funktion des Produktes kann durch starke elektromagnetische Störungen beeinträchtigt werden. Setzen Sie in diesem Fall das Produkt zurück, um die normale Funktion wiederherzustellen. Folgen Sie hierzu der Bedienungsanleitung. Falls die normale Funktion nicht wiederhergestellt werden kann, stellen Sie das Produkt an einer anderen Stelle auf.

Nicht wieder aufladbare Batterien können nicht aufgeladen werden. Aufladbare Batterien müssen vor der Aufladung aus dem Spielzeug genommen werden. Batterien dürfen nur unter Aufsicht eines Erwachsenen aufgeladen werden. Unterschiedliche Batterietypen bzw. alte und neue Batterien dürfen nicht gemischt werden. Es dürfen nur solche Batterien verwendet werden, die gleichzeitig zum empfohlenen Batterietyp sind. Die Batterien müssen korrekt entsprechend der Polaritätsmarkierungen eingelegt werden. Leere Batterien müssen aus dem Spielzeug genommen werden. Die Anschlüsse dürfen nicht kurz geschlossen werden. Batterien niemals ins Feuer werfen. Entfernen Sie die Batterien, wenn Sie das Spielzeug für längere Zeit nicht benutzen. Wenn der Sound schwächer wird oder das Spielzeug anfängt, nicht mehr direkt zu reagieren, deutet dies ebenfalls darauf hin, dass es Zeit wird, neue Batterien einzusetzen. Die Batterien dürfen keinen übermäßigen Hitzequellen ausgesetzt werden zum Beispiel Sonnenschein oder Feuer.

PRODUKTBE SCHREIBUNG

1. Vorwärts
2. Nach links abbiegen
3. Nach rechts abbiegen
4. Leiter einfahren
5. Lange Drücken (Wasserstrahl)
6. Kurz drücken (Demo-Modus)
7. Leiter ausfahren
8. Rückwärts
9. Vorderräder einstellen
10. Ein / Aus-Schalter

ANFANGEN

Befolgen Sie bei der ersten Verwendung des Produkts die im Abschnitt „Stromversorgung“ angegebenen Schritte.

Benutzung der Fernbedienung

Legen Sie die Batterien in die Fernbedienung ein, wie im Abschnitt „Stromversorgung“ angegeben.

Verwendung des Feuerwehrautos

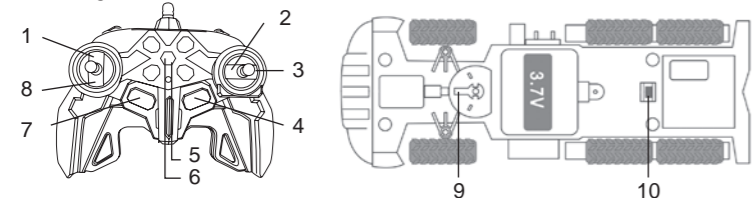

1. Das Fahrzeug mit der Ein-/Austaste einschalten (Taste 10). Den Lastwagen auf den Boden und ihn mit den Tasten der Fernbedienung steuern.
2. Den Wassertank befüllen, um den Feuerwehrautos zu benutzen.
 - a. Die Gummikappe an der Oberseite des Tanks herausziehen. (Abb. a)
 - b. Mit der Pipette (im Lieferumfang enthalten) einfüllen. (Abb. b)
 - c. Die Gummikappe wieder anbringen. (Abb. c)
3. Die Vorderräder können eingestellt werden, um sie auszurichten, wenn das Fahrzeug auf einer geraden Strecke nach einer Seite zieht. Die Räder können gezielt nach rechts oder links verschoben werden.
4. Der Lastwagen ist einsatzbereit.

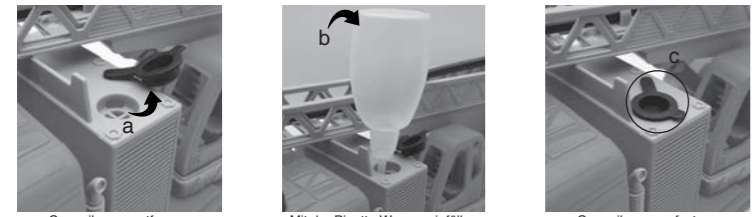

Hinweis: Sobald das Wasser in den Tank des Feuerwehrautos gefüllt ist, darf das Fahrzeug weder geschüttelt noch umgekippt werden. Andernfalls kann Wasser austreten.

Hinweis: Es ist ratsam, zuerst das Fahrzeug mit dem Schalter auf der Unterseite einzuschalten und dann Wasser einzufüllen, um ein Auslaufen zu vermeiden.

Verwendung der Fernbedienung

Keys	Action
1, 2, 3, 8	Richtungswchsel (siehe Abschnitt zur Produktbeschreibung)
4, 7	Ausfahren und Einfahren der Leiter (Abb. 1 und 2)
5	Langes Drücken für Wasserstrahl (Abb. 3)
6	Demo-Modus: Taste kurz drücken und der Lastwagen bewegt sich in alle Richtungen und führt eine Reihe von Vorgängen durch, wie z. B. das Bewegen der Leiter und das Versprühen von Wasser. Taste erneut, um den Demo-Modus wieder auszuschalten.

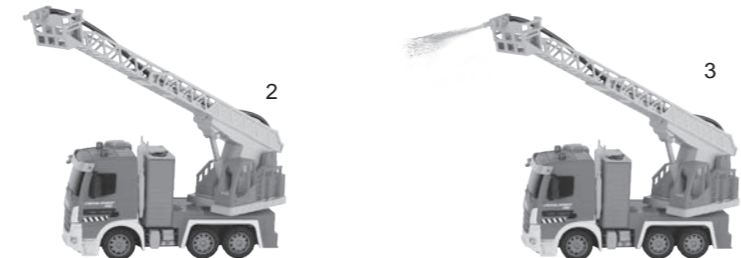

TECHNISCHE DATEN

Frequenz 2401MHz - 2480MHz
Senderleistung 6dBm

VEREINFACHTE EU-KONFORMITÄTSEKRLÄRUNG

Wir, Lexibook® S.A.
6 avenue des Andes, Bât 11.
91940 Les Ulis - Frankreich
Produktart: Ferngesteuertes Auto
Typbezeichnung: RCP20
Hiermit erklärt Lexibook Limited, dass der Funkanlagentyp RCP20 der Richtlinie 2014/53/EU entspricht. Der vollständige Text der EU-Konformitätserklärung ist unter der folgenden URL zu finden:
http://www.lexibook.com/doc/rcp20/rcp20_1.pdf

Yiu Wai Man
Produktentwicklungsleiter
Hong Kong



FLIGE UND WARTUNG / GARANTIE

Verwenden Sie zur Reinigung des Spielzeugs nur ein weiches, leicht angefeuchtetes Tuch und niemals Reinigungsmittel. Setzen Sie das Spielzeug nicht direkter Sonnenbestrahlung oder anderen Hitzequellen aus. Bringen Sie es auf keinen Fall mit Nässe in Berührung. Nehmen Sie es nicht auseinander und lassen Sie es nicht fallen.

Anmerkung: Bitte bewahren Sie diese Bedienungsanleitung auf, da sie wichtige Hinweise enthält. 2 Jahre Garantie. Die gesetzlichen Gewährleistungsrechte bleiben neben der Garantie bestehen. Für jede Inanspruchnahme der Garantie oder des Kundendienstes, kontaktieren Sie bitte Ihren Einzelhändler unter Vorlage der Einkaufsquittung. Unsere Garantie deckt Materialschäden oder Installationsfehler, die auf den Hersteller zurückzuführen sind. Nicht eingeschlossen sind Schäden, die durch Missachtung der Bedienungsanleitung oder auf unsachgemäße Behandlung (wie z. B. unbefugtes Öffnen, Aussetzen von Hitze oder Feuchtigkeit, usw.) zurückzuführen sind. Wir empfehlen, die Verpackung für spätere Konsultationen aufzubewahren. Bedingt durch unser ständiges Bemühen nach Verbesserung, kann das Produkt möglicherweise in Farben und Details von der Verpackungsabbildung abweichen.

ACHTUNG! Nicht für Kinder unter 3 Jahren geeignet. Verschluckungsgefahr – kleine Teile. Lange Schnur - Strangulationsgefahr.

Reference: RCP20
Design und Entwicklung in Europa - Hergestellt in China

© Lexibook®

Deutschland & Österreich wenden Sie sich bitte an unsere Teams:
E-Mail: savcomfr@lexibook.com

www.lexibook.com

Hinweise zum Umweltschutz
Alt-Elektrogeräte sind Wertstoffe, sie gehören daher nicht in den Hausmüll! Wir möchten Sie daher bitten, uns mit Ihrem aktiven Beitrag bei der Ressourcenschonung und beim Umweltschutz zu unterstützen und dieses Gerät bei den (falls vorhanden) eingerichteten Rücknahmestellen abzugeben.

Umweltgerechte Entsorgung der Batterien in diesem Produkt
(Gültig in Ländern mit separatem Sammelsystem) Dieses Symbol bedeutet, dass das Produkt eine integrierte wiederaufladbare Batterie enthält, die unter die EU-Richtlinie 2013/56/EU fällt und demnach nicht mit dem normalen Hausmüll entsorgt werden kann. Alle Batterien müssen getrennt vom Hausmüll entsorgt werden, indem sie an den dafür vorgesehenen Sammelstellen abgegeben werden. Die umweltgerechte Entsorgung Ihrer Altbatterien trägt dazu bei, mögliche negative Auswirkungen auf die Umwelt oder die Gesundheit von Mensch und Tier zu verhindern. Wir raten Ihnen dringend, Ihr Produkt an einer öffentlichen Sammelstelle abzugeben oder zu einer Kundendienstzentrale zu bringen, um einen Fachmann der wiederaufladbare Batterie entnehmen zu lassen. Informieren Sie sich über Ihre örtlichen Sammelstellen für elektrische und elektronische Geräte und wiederaufladbare Batterien. Befolgen Sie die örtlichen Vorschriften und entsorgen Sie das Produkt und wiederaufladbare Batterien niemals mit dem normalen Hausmüll. Für weitere Informationen zur Entsorgung Ihrer Altbatterien wenden Sie sich bitte an Ihre Stadtverwaltung oder einen Wertstoffhof.

www.lexibook.com

www.lexibook.com

www.lexibook.com

www.lexibook.com

www.lexibook.com

www.lexibook.com

www.lexibook.com

www.lexibook.com

www.lexibook.com

www.lexibook.com

www.lexibook.com

www.lexibook.com

www.lexibook.com

www.lexibook.com

www.lexibook.com

www.lexibook.com

www.lexibook.com

www.lexibook.com

www.lexibook.com

www.lexibook.com

www.lexibook.com

www.lexibook.com

www.lexibook.com

www.lexibook.com

www.lexibook.com

www.lexibook.com

www.lexibook.com

www.lexibook.com

www.lexibook.com

www.lexibook.com

www.lexibook.com

www.lexibook.com

www.lexibook.com

www.lexibook.com

www.lexibook.com

www.lexibook.com

www.lexibook.com

www.lexibook.com

www.lexibook.com

www.lexibook.com

CONTEÚDO DA EMBALAGEM

Quando retirar o aparelho da caixa, certifique-se de que os seguintes elementos se encontram incluídos:

- 1 x camião telecomandado Crosslander® 1 x transmissor 1 x pipeta
- 1 x bateria recarregável (dentro do camião) 1 x cabo de carregamento micro USB
- 1 x manual de instruções

AVISO: Todos os materiais de empacotamento, como fita, películas de plástico, arames e etiquetas não fazem parte da unidade e devem ser eliminados.

ALIMENTAÇÃO

O seu carro telecomandado funciona com a bateria recarregável de 3.7V 500mAh, que pode ser carregada com o cabo de carregamento USB (incluído). O transmissor funciona com 2 x 1.5 V AA/LR6 pilhas (não incluídas).

Carregar o carro:

1. Certifique-se de que a unidade está desligada.
2. Com uma chave de fendas, abra a tampa do compartimento das pilhas na parte traseira da unidade.
3. Remova delicadamente a bateria recarregável do compartimento. Retire-a apertando os dois lados do conector.
4. Insira a extremidade pequena do cabo de carregamento USB (incluído) no conector da bateria.
5. Ligue a outra extremidade do cabo micro USB à porta USB do seu computador (consulte a imagem 2).
6. O indicador LED na porta USB acende quando a bateria está a carregar.
7. Quando o carregamento estiver concluído, a luz do LED desliga-se.

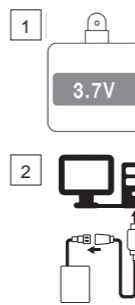

Especificações do cabo USB:

Potência de entrada: 5.0 V 1.0A

Potência de saída: 3.7 V 0.5A

O brinqueado só pode ser ligado a equipamento de com o seguinte símbolo ou.

Nota: Se ligar com um adaptador, use apenas um adaptador para brinquedos, que deverá ter este símbolo.

Nota: Tenha em conta que o cabo micro USB só pode ser usado para carregar a bateria e não serve para a transferência de dados.

Aviso: Desligue o adaptador, se o jogo não for utilizado por um longo período de tempo, para evitar o seu sobreaquecimento. Quando o jogo for alimentado por um adaptador, não o utilize no exterior. Verifique o estado do adaptador e dos fios de ligação regularmente. Se o seu estado se deteriorar, não use o adaptador até que seja reparado. O brinqueado só deve ser usado com um transformador para brinquedos. O adaptador não é um brinquedo. A consola deverá ser desligada da alimentação para ser limpa, se usar líquidos para proceder à limpeza. O brinqueado não foi criado para crianças com menos de 3 anos de idade. Uma má utilização do transformador pode causar um choque eléctrico.

Aviso parental: O adaptador para os brinquedos não foi criado para ser usado como brinquedo. A sua utilização deverá ser feita sob supervisão de um adulto.

AVISO: Para recarregar a bateria, utilize apenas a unidade de alimentação destacável fornecida com este brinquedo.

- O brinqueado não deve ser conectado a mais do que o número recomendado de transformadores ou fontes de alimentação.

Colocação das pilhas:

1. Com uma chave de fendas, abra a tampa do compartimento das pilhas na parte traseira da unidade.
2. Insira 2 pilhas AA/LR6 de 1,5V tendo em conta a polaridade indicada no fundo do compartimento das pilhas.
3. Feche o compartimento das pilhas e aperte o parafuso.

AVISO: Perigo de explosão se a bateria for colocada incorretamente. Substitua-a apenas por uma mesma bateria ou equivalente.

- A bateria não deverá ser exposta a temperaturas elevadas, como luz directa do sol, fogu ou algo semelhante.

- A interferência eletromagnética significativa ou as descargas eletrostáticas podem causar o mau funcionamento do dispositivo ou a perda de dados. Se o dispositivo não funcionar corretamente, desligue-o e volte a ligá-lo, ou desligue o cabo USB.

- La batterie non ricaricabili non devono essere ricaricate. A função normal do produto pode ser interrompida devido a interferência eletromagnética. Se ocorrer esta situação, reinicie o produto para retomar o funcionamento normal seguindo o manual de instruções. Caso a função não possa ser retomada, utilize o produto noutro local. As pilhas não recarregáveis não devem ser recarregadas.

- As pilhas não recarregáveis não devem ser recarregadas. As pilhas recarregáveis deverão ser retiradas do brinquedo antes de serem recarregadas e só deverão ser recarregadas sob a supervisão de um adulto. Não misture diferentes tipos de pilhas ou pilhas usadas. Só deverá utilizar pilhas do mesmo tipo ou de um tipo equivalente às recomendadas. As pilhas deverão ser colocadas com a polaridade correcta. Deverá retirar as pilhas gastas do brinquedo. Não coloque os terminais em curto-circuito. Não ajeite as pilhas para o fogo. Retire as pilhas caso não utilize a unidade durante um longo período de tempo. Quando o som ficar fraco ou o jogo não responder, pense em substituir as pilhas. As pilhas não deverão ser expostas a calor em excesso, como luz directa do sol, fogu ou algo semelhante.

- Die Batterie nicht wiederaufladbar nicht wiederaufladen. Die wiederaufladbare Batterie muss vor dem Aufladen aus dem Spielzeug genommen werden. Unterschiedliche Batterietypen bzw. alte und neue Batterien dürfen nicht gemischt werden. Es dürfen nur solche Batterien verwendet werden, die gleichzeitig zum empfohlenen Batterietyp sind. Die Batterien müssen korrekt entsprechend der Polaritätsmarkierungen eingelegt werden. Leere Batterien müssen aus dem Spielzeug genommen werden. Die Anschlüsse dürfen nicht kurz geschlossen werden. Batterien niemals ins Feuer werfen. Entfernen Sie die Batterien, wenn Sie das Spielzeug für längere Zeit nicht benutzen. Wenn der Sound schwächer wird oder das Spielzeug anfängt, nicht mehr direkt zu reagieren, deutet dies ebenfalls darauf hin, dass es Zeit wird, neue Batterien einzusetzen. Die Batterien dürfen keinen übermäßigen Hitzequellen ausgesetzt werden zum Beispiel Sonnenschein oder Feuer.

- Die Batterie nicht wiederaufladbar nicht wiederaufladen. Die wiederaufladbare Batterie muss vor dem Aufladen aus dem Spielzeug genommen werden. Unterschiedliche Batterietypen bzw. alte und neue Batterien dürfen nicht gemischt werden. Es dürfen nur solche Batterien verwendet werden, die gleichzeitig zum empfohlenen Batterietyp sind. Die Batterien müssen korrekt entsprechend der Polaritätsmarkierungen eingelegt werden. Leere Batterien müssen aus dem Spielzeug genommen werden. Die Anschlüsse dürfen nicht kurz geschlossen werden. Batterien niemals ins Feuer werfen. Entfernen Sie die Batterien, wenn Sie das Spielzeug für längere Zeit nicht benutzen. Wenn der Sound schwächer wird oder das Spielzeug anfängt, nicht mehr direkt zu reagieren, deutet dies ebenfalls darauf hin, dass es Zeit wird, neue Batterien einzusetzen. Die Batterien dürfen keinen übermäßigen Hitzequellen ausgesetzt werden zum Beispiel Sonnenschein oder Feuer.

- Die Batterie nicht wiederaufladbar nicht wiederaufladen. Die wiederaufladbare Batterie muss vor dem Aufladen aus dem Spielzeug genommen werden. Unterschiedliche Batterietypen bzw. alte und neue Batterien dürfen nicht gemischt werden. Es dürfen nur solche Batterien verwendet werden, die gleichzeitig zum empfohlenen Batterietyp sind. Die Batterien müssen korrekt entsprechend der Polaritätsmarkierungen eingelegt werden. Leere Batterien müssen aus dem Spielzeug genommen werden. Die Anschlüsse dürfen nicht kurz geschlossen werden. Batterien niemals ins Feuer werfen. Entfernen Sie die Batterien, wenn Sie das Spielzeug für längere Zeit nicht benutzen. Wenn der Sound schwächer wird oder das Spielzeug anfängt, nicht mehr direkt zu reagieren, deutet dies ebenfalls darauf hin, dass es Zeit wird, neue Batterien einzusetzen. Die Batterien dürfen keinen übermäßigen Hitzequellen ausgesetzt werden zum Beispiel Sonnenschein oder Feuer.

- Die Batterie nicht wiederaufladbar nicht wiederaufladen. Die wiederaufladbare Batterie muss vor dem Aufladen aus dem Spielzeug genommen werden. Unterschiedliche Batterietypen bzw. alte und neue Batterien dürfen nicht gemischt werden. Es dürfen nur solche Batterien verwendet werden, die gleichzeitig zum empfohlenen Batterietyp sind. Die Batterien müssen korrekt entsprechend der Polaritätsmarkierungen eingelegt werden. Leere Batterien müssen aus dem Spielzeug genommen werden. Die Anschlüsse dürfen nicht kurz geschlossen werden. Batterien niemals ins Feuer werfen. Entfernen Sie die Batterien, wenn Sie das Spielzeug für längere Zeit nicht benutzen. Wenn der Sound schwächer wird oder das Spielzeug anfängt, nicht mehr direkt zu reagieren, deutet dies ebenfalls darauf hin, dass es Zeit wird, neue Batterien einzusetzen. Die Batterien dürfen keinen übermäßigen Hitzequellen ausgesetzt werden zum Beispiel Sonnenschein oder Feuer.

- Die Batterie nicht wiederaufladbar nicht wiederaufladen. Die wiederaufladbare Batterie muss vor dem Aufladen aus dem Spielzeug genommen werden. Unterschiedliche Batterietypen bzw. alte und neue Batterien dürfen nicht gemischt werden. Es dürfen nur solche Batterien verwendet werden, die gleichzeitig zum empfohlenen Batterietyp sind. Die Batterien müssen korrekt entsprechend der Polaritätsmarkierungen eingelegt werden. Leere Batterien müssen aus dem Spielzeug genommen werden. Die Anschlüsse dürfen nicht kurz geschlossen werden. Batterien niemals ins Feuer werfen. Entfernen Sie die Batterien, wenn Sie das Spielzeug für längere Zeit nicht benutzen. Wenn der Sound schwächer wird oder das Spielzeug anfängt, nicht mehr direkt zu reagieren, deutet dies ebenfalls darauf hin, dass es Zeit wird, neue Batterien einzusetzen. Die Batterien dürfen keinen übermäßigen Hitzequellen ausgesetzt werden zum Beispiel Sonnenschein oder Feuer.

- Die Batterie nicht wiederaufladbar nicht wiederaufladen. Die wiederaufladbare Batterie muss vor dem Aufladen aus dem Spielzeug genommen werden. Unterschiedliche Batterietypen bzw. alte und neue Batterien dürfen nicht gemischt werden. Es dürfen nur solche Batterien verwendet werden, die gleichzeitig zum empfohlenen Batterietyp sind. Die Batterien müssen korrekt entsprechend der Polaritätsmarkierungen eingelegt werden. Leere Batterien müssen aus dem Spielzeug genommen werden. Die Anschlüsse dürfen nicht kurz geschlossen werden. Batterien niemals ins Feuer werfen. Entfernen Sie die Batterien, wenn Sie das Spielzeug für längere Zeit nicht benutzen. Wenn der Sound schwächer wird oder das Spielzeug anfängt, nicht mehr direkt zu reagieren, deutet dies ebenfalls darauf hin, dass es Zeit wird, neue Batterien einzusetzen. Die Batterien dürfen keinen übermäßigen Hitzequellen ausgesetzt werden zum Beispiel Sonnenschein oder Feuer.

- Die Batterie nicht wiederaufladbar nicht wiederaufladen. Die wiederaufladbare Batterie muss vor dem Aufladen aus dem Spielzeug genommen werden. Unterschiedliche Batterietypen bzw. alte und neue Batterien dürfen nicht gemischt werden. Es dürfen nur solche Batterien verwendet werden, die gleichzeitig zum empfohlenen Batterietyp sind. Die Batterien müssen korrekt entsprechend der Polaritätsmarkierungen eingelegt werden. Leere Batterien müssen aus dem Spielzeug genommen werden. Die Anschlüsse dürfen nicht kurz geschlossen werden. Batterien niemals ins Feuer werfen. Entfernen Sie die Batterien, wenn Sie das Spielzeug für längere Zeit nicht benutzen. Wenn der Sound schwächer wird oder das Spielzeug anfängt, nicht mehr direkt zu reagieren, deutet dies ebenfalls darauf hin, dass es Zeit wird, neue Batterien einzusetzen. Die Batterien dürfen keinen übermäßigen Hitzequellen ausgesetzt werden zum Beispiel Sonnenschein oder Feuer.

- Die Batterie nicht wiederaufladbar nicht wiederaufladen. Die wiederaufladbare Batterie muss vor dem Aufladen aus dem Spielzeug genommen werden. Unterschiedliche Batterietypen bzw. alte und neue Batterien dürfen nicht gemischt werden. Es dürfen nur solche Batterien verwendet werden, die gleichzeitig zum empfohlenen Batterietyp sind. Die Batterien müssen korrekt entsprechend der Polaritätsmarkierungen eingelegt werden. Leere Batterien müssen aus dem Spielzeug genommen werden. Die Anschlüsse dürfen nicht kurz geschlossen werden. Batterien niemals ins Feuer werfen. Entfernen Sie die Batterien, wenn Sie das Spielzeug für längere Zeit nicht benutzen. Wenn der Sound schwächer wird oder das Spielzeug anfängt, nicht mehr direkt zu reagieren, deutet dies ebenfalls darauf hin, dass es Zeit wird, neue Batterien einzusetzen. Die Batterien dürfen keinen übermäßigen Hitzequellen ausgesetzt werden zum Beispiel Sonnenschein oder Feuer.

- Die Batterie nicht wiederaufladbar nicht wiederaufladen. Die wiederaufladbare Batterie muss vor dem Aufladen aus dem Spielzeug genommen werden. Unterschiedliche Batterietypen bzw. alte und neue Batterien dürfen nicht gemischt werden. Es dürfen nur solche Batterien verwendet werden, die gleichzeitig zum empfohlenen Batterietyp sind. Die Batterien müssen korrekt entsprechend der Polaritätsmarkierungen eingelegt werden. Leere Batterien müssen aus dem Spielzeug genommen werden. Die Anschlüsse dürfen nicht kurz geschlossen werden. Batterien niemals ins Feuer werfen. Entfernen Sie die Batterien, wenn Sie das Spielzeug für längere Zeit nicht benutzen. Wenn der Sound schwächer wird oder das Spielzeug anfängt, nicht mehr direkt zu reagieren, deutet dies ebenfalls darauf hin, dass es Zeit wird, neue Batterien einzusetzen. Die Batterien dürfen keinen übermäßigen Hitzequellen ausgesetzt werden zum Beispiel Sonnenschein oder Feuer.

- Die Batterie nicht wiederaufladbar nicht wiederaufladen. Die wiederaufladbare Batterie muss vor dem Aufladen aus dem Spielzeug genommen werden. Unterschiedliche Batterietypen bzw. alte und neue Batterien dürfen nicht gemischt werden. Es dürfen nur solche Batterien verwendet werden, die gleichzeitig zum empfohlenen Batterietyp sind. Die Batterien müssen korrekt entsprechend der Polaritätsmarkierungen eingelegt werden. Leere Batterien müssen aus dem Spielzeug genommen werden. Die Anschlüsse dürfen nicht kurz geschlossen werden. Batterien niemals ins Feuer werfen. Entfernen Sie die Batterien, wenn Sie das Spielzeug für längere Zeit nicht benutzen. Wenn der Sound schwächer wird oder das Spielzeug anfängt, nicht mehr direkt zu reagieren, deutet dies ebenfalls darauf hin, dass es Zeit wird, neue Batterien einzusetzen. Die Batterien dürfen keinen übermäßigen Hitzequellen ausgesetzt werden zum Beispiel Sonnenschein oder Feuer.

- Die Batterie nicht wiederaufladbar nicht wiederaufladen. Die wiederaufladbare Batterie muss vor dem Aufladen aus dem Spielzeug genommen werden. Unterschiedliche Batterietypen bzw. alte und neue Batterien dürfen nicht gemischt werden. Es dürfen nur solche Batterien verwendet werden, die gleichzeitig zum empfohlenen Batterietyp sind. Die Batterien müssen korrekt entsprechend der Polaritätsmarkierungen eingelegt werden. Leere Batterien müssen aus dem Spielzeug genommen werden. Die Anschlüsse dürfen nicht kurz geschlossen werden. Batterien niemals ins Feuer werfen. Entfernen Sie die Batterien, wenn Sie das Spielzeug für längere Zeit nicht benutzen. Wenn der Sound schwächer wird oder das Spielzeug anfängt, nicht mehr direkt zu reagieren, deutet dies ebenfalls darauf hin, dass es Zeit wird, neue Batterien einzusetzen. Die Batterien dürfen keinen übermäßigen Hitzequellen ausgesetzt werden zum Beispiel Sonnenschein oder Feuer.

- Die Batterie nicht wiederaufladbar nicht wiederaufladen. Die wiederaufladbare Batterie muss vor dem Aufladen aus dem Spielzeug genommen werden. Unterschiedliche Batterietypen bzw. alte und neue Batterien dürfen nicht gemischt werden. Es dürfen nur solche Batterien verwendet werden, die gleichzeitig zum empfohlenen Batterietyp sind. Die Batterien müssen korrekt entsprechend der Polaritätsmarkierungen eingelegt werden. Leere Batterien müssen aus dem Spielzeug genommen werden. Die Anschlüsse dürfen nicht kurz geschlossen werden. Batterien niemals ins Feuer werfen. Entfernen Sie die Batterien, wenn Sie das Spielzeug für längere Zeit nicht benutzen. Wenn der Sound schwächer wird oder das Spielzeug anfängt, nicht mehr direkt zu reagieren, deutet dies ebenfalls darauf hin, dass es Zeit wird, neue Batterien einzusetzen. Die Batterien dürfen keinen übermäßigen Hitzequellen ausgesetzt werden zum Beispiel Sonnenschein oder Feuer.

- Die Batterie nicht wiederaufladbar nicht wiederaufladen. Die wiederaufladbare Batterie muss vor dem Aufladen aus dem Spielzeug genommen werden. Unterschiedliche Batterietypen bzw. alte und neue Batterien dürfen nicht gemischt werden. Es dürfen nur solche Batterien verwendet werden, die gleichzeitig zum empfohlenen Batterietyp sind. Die Batterien müssen korrekt entsprechend der Polaritätsmarkierungen eingelegt werden. Leere Batterien müssen aus dem Spielzeug genommen werden. Die Anschlüsse dürfen nicht kurz geschlossen werden. Batterien niemals ins Feuer werfen. Entfernen Sie die Batterien, wenn Sie das Spielzeug für längere Zeit nicht benutzen. Wenn der Sound schwächer wird oder das Spielzeug anfängt, nicht mehr direkt zu reagieren, deutet dies ebenfalls darauf hin, dass es Zeit wird, neue Batterien einzusetzen. Die Batterien dürfen keinen übermäßigen Hitzequellen ausgesetzt werden zum Beispiel Sonnenschein oder Feuer.

- Die Batterie nicht wiederaufladbar nicht wiederaufladen. Die wiederaufladbare Batterie muss vor dem Aufladen aus dem Spielzeug genommen werden. Unterschiedliche Batterietypen bzw. alte und neue Batterien dürfen nicht gemischt werden. Es dürfen nur solche Batterien verwendet werden, die gleichzeitig zum empfohlenen Batterietyp sind. Die Batterien müssen korrekt entsprechend der Polaritätsmarkierungen eingelegt werden. Leere Batterien müssen aus dem Spielzeug genommen werden. Die Anschlüsse dürfen nicht kurz geschlossen werden. Batterien niemals ins Feuer werfen. Entfernen Sie die Batterien, wenn Sie das Spielzeug für längere Zeit nicht benutzen. Wenn der Sound schwächer wird oder das Spielzeug anfängt, nicht mehr direkt zu reagieren, deutet dies ebenfalls darauf hin, dass es Zeit wird, neue Batterien einzusetzen. Die Batterien dürfen keinen übermäßigen Hitzequellen ausgesetzt werden zum Beispiel Sonnenschein oder Feuer.

- Die Batterie nicht wiederaufladbar nicht wiederaufladen. Die wiederaufladbare Batterie muss vor dem Aufladen aus dem Spielzeug genommen werden. Unterschiedliche Batterietypen bzw. alte und neue Batterien dürfen nicht gemischt werden. Es dürfen nur solche Batterien verwendet werden, die gleichzeitig zum empfohlenen Batterietyp sind. Die Batterien müssen korrekt entsprechend der Polaritätsmarkierungen eingelegt werden. Leere Batterien müssen aus dem Spielzeug genommen werden. Die Anschlüsse dürfen nicht kurz geschlossen werden. Batterien niemals ins Feuer werfen. Entfernen Sie die Batterien, wenn Sie das Spielzeug für längere Zeit nicht benutzen. Wenn der Sound schwächer wird oder das Spielzeug anfängt, nicht mehr direkt zu reagieren, deutet dies ebenfalls darauf hin, dass es Zeit wird, neue Batterien einzusetzen. Die Batterien dürfen keinen übermäßigen Hitzequellen ausgesetzt werden zum Beispiel Sonnenschein oder Feuer.

- Die Batterie nicht wiederaufladbar nicht wiederaufladen. Die wiederaufladbare Batterie muss vor dem Aufladen aus dem Spielzeug genommen werden. Unterschiedliche Batterietypen bzw. alte und neue Batterien dürfen nicht gemischt werden. Es dürfen nur solche Batterien verwendet werden, die gleichzeitig zum empfohlenen Batterietyp sind. Die Batterien müssen korrekt entsprechend der Polaritätsmarkierungen eingelegt werden. Leere Batterien müssen aus dem Spielzeug genommen werden. Die Anschlüsse dürfen nicht kurz geschlossen werden. Batterien niemals ins Feuer werfen. Entfernen Sie die Batterien, wenn Sie das Spielzeug für längere Zeit nicht benutzen. Wenn der Sound schwächer wird oder das Spielzeug anfängt, nicht mehr direkt zu reagieren, deutet dies ebenfalls darauf hin, dass es Zeit wird, neue Batterien einzusetzen. Die Batterien dürfen keinen übermäßigen Hitzequellen ausgesetzt werden zum Beispiel Sonnenschein oder Feuer.

- Die Batterie nicht wiederaufladbar nicht wiederaufladen. Die wiederaufladbare Batterie muss vor dem Aufladen aus dem Spielzeug genommen werden. Unterschiedliche Batterietypen bzw. alte und neue Batterien dürfen nicht gemischt werden. Es dürfen nur solche Batterien verwendet werden, die gleichzeitig zum empfohlenen Batterietyp sind. Die Batterien müssen korrekt entsprechend der Polaritätsmarkierungen eingelegt werden. Leere Batterien müssen aus dem Spielzeug genommen werden. Die Anschlüsse dürfen nicht kurz geschlossen werden. Batterien niemals ins Feuer werfen. Entfernen Sie die Batterien, wenn Sie das Spielzeug für längere Zeit nicht benutzen. Wenn der Sound schwächer wird oder das Spielzeug anfängt, nicht mehr direkt zu reagieren, deutet dies ebenfalls darauf hin, dass es Zeit wird, neue Batterien einzusetzen. Die Batterien dürfen keinen übermäßigen Hitzequellen ausgesetzt werden zum Beispiel Sonnenschein oder Feuer.

- Die Batterie nicht wiederaufladbar nicht wiederaufladen. Die wiederaufladbare Batterie muss vor dem Aufladen aus dem Spielzeug genommen werden. Unterschiedliche Batterietypen bzw. alte und neue Batterien dürfen nicht gemischt werden. Es dürfen nur solche Batterien verwendet werden, die gleichzeitig zum empfohlenen Batterietyp sind. Die Batterien müssen korrekt entsprechend der Polaritätsmarkierungen eing



- giornali, tovaglie, tende, ecc.
- L'apparecchio deve essere usato in climi temperati.
 - Smaltire le batterie in modo conforme. Portarle presso gli appositi punti di raccolta per salvaguardare l'ambiente.

CONTENUTO DELLA CONFEZIONE

Quando si apre la confezione, controllare che contenga i seguenti elementi:
 1x camion RC Crosslander® 1x telecomando 1x pipetta
 1x batteria ricaricabile (all'interno del camion) 1x cavo di ricarica micro USB
 1 x manuale di istruzioni

AVVERTENZA: tutti i materiali da imballaggio quali nastro adesivo, fogli di plastica, cavi e linguette non fanno parte del prodotto e vanno gettati.

ALIMENTAZIONE

Il veicolo RC è alimentato da una batteria ricaricabile da 3,7 V \approx 500 mAh, che può essere ricaricata tramite il cavo USB di ricarica (incluso). Il telecomando è alimentato da 2 x 1,5V \approx AA/LR6 batterie (non incluse).

- Ricarica del veicolo**
- Assicurarsi che l'unità sia spenta.
 - Con un cacciavite aprire lo scomparto batterie.
 - Rimuovi delicatamente la batteria ricaricabile dal vano batteria. Scollegala pizzicando entrambi i lati del connettore.
 - Collega l'estremità piccola del cavo USB di ricarica (incluso) al connettore della batteria.
 - Collega l'altra estremità del cavo micro USB alla presa USB di un computer acceso (Figura 2).
 - L'indicatore LED sulla presa USB si illuminerà quando la batteria è sotto carica.
 - Al termine della ricarica l'indicatore si spegnerà.

Specifiche del cavo USB:
 Potenza in ingresso: 5,0 V \approx 1,0A
 Potenza in uscita: 3,7 V \approx 0,5A
 Il giocattolo deve essere collegato esclusivamente a un o .

Nota: se il prodotto viene collegato a un adattatore, usare esclusivamente adattatori per giocattoli contrassegnati dal simbolo .

Nota: il cavo micro USB serve esclusivamente a ricaricare la batteria e non può essere usato per il trasferimento di dati.
Attenzione: rimuovere l'adattatore se il prodotto non viene usato per un lungo periodo di tempo, in modo da evitare il surriscaldamento. Se il prodotto è alimentato dall'adattatore, non giocare all'aperto. Controllare con regolarità lo stato dell'adattatore e del cavo di alimentazione. In caso di deterioramento delle condizioni, non usare l'adattatore senza averlo prima fatto riparare. Utilizzare il giocattolo solo con un trasformatore per giocattoli. L'adattatore non è un giocattolo. Se si utilizzano dei liquidi per pulire la console, scollegarla prima dalla sorgente di alimentazione. Questo giocattolo non è adatto ai bambini di età inferiore a 3 anni. L'utilizzo scorretto del trasformatore può causare scosse elettriche.

Raccomandazione per i genitori: l'adattatore non è giocattolo. Utilizzare sempre sotto la supervisione di un adulto.
AVVERTENZA: Ai fini della ricarica della batteria, utilizzare solo l'unità di alimentazione rimovibile fornita con questo toy.
 - Il giocattolo non deve essere collegato a un numero di trasformatori o alimentatori superiore a quello raccomandato

- Installazione batterie:**
- Con un cacciavite aprire lo scomparto batterie.
 - Inserire 2 x 1,5 V \approx batterie di tipo AA/LR6, rispettando la polarità indicata all'interno dello scomparto batterie. Vuelva a colocar a tapa del compartimento.
 - Richiudere il vano batterie e stringere la vite.

AVVERTENZA:
 - Attenzione, la batteria può esplodere se inserita in maniera scorretta. Sostituire esclusivamente con una batteria uguale o equivalente.
 - Non esporre le batterie a calore eccessivo, ad esempio luce solare diretta, fiamme ecc.
 - Forti interferenze elettromagnetiche o scariche elettrostatiche possono provocare un malfunzionamento o una perdita di dati. Se l'apparecchio non funziona correttamente, spegnerlo poi riaccenderlo o scollegarlo il cavo USB.
 - Il funzionamento normale del prodotto potrebbe essere disturbato da interferenze elettromagnetiche di forte entità. In tal caso, è sufficiente ripristinare il prodotto e riprendere il funzionamento normale seguendo le istruzioni contenute nel manuale. In caso il prodotto non riprenda a funzionare correttamente, cambiare il luogo di utilizzo.

Le batterie non ricaricabili non devono essere ricaricate. Le batterie ricaricabili devono essere tolte dal giocattolo prima di essere ricaricate: le batterie ricaricabili devono essere caricate unicamente con la supervisione di un adulto; non mischiare differenti tipi di batterie o batterie nuove e usate; utilizzare unicamente batterie del tipo raccomandato o equivalenti; inserire le batterie rispettando la polarità; rimuovere le batterie esaurite dal giocattolo; non cortocircuitare i terminali di alimentazione. Non buttare le batterie nel fuoco. Rinuovire le batterie se non si usa il gioco per molto tempo. Sostituire le batterie quando il suono diventa debole o il gioco non funziona. Non esporre le batterie a un calore eccessivo, ad esempio la luce del sole o un fuoco.

APRESENTAZIONE

- Avançar
- Virar para a esquerda
- Virar para a direita
- Retrair a escada
- Manter premido (pulverização de água)
- Pressão curta (modo de demonstração)
- Esticar a escada
- Retroceder
- Alavanca de alinhamento preciso das rodas dianteiras
- Interruttore di accensione /spegnimento

INIZIARE

Al primo utilizzo del prodotto, segui le istruzioni alla sezione "Alimentazione".
Utilizzo del telecomando
 Inserisci le batterie nel telecomando come indicato alla sezione "Alimentazione".

Como usar o camião dos bombeiros

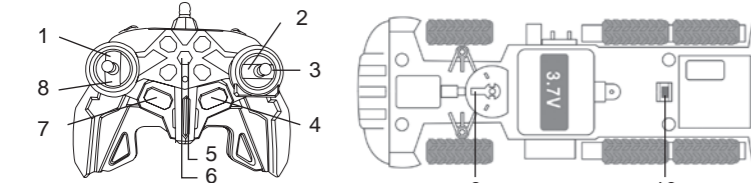

- Ligue com o botão de ligar/desligar (botão 10). Coloque o camião no chão e conduza-o com os botões no transmissor (botão 10).
- Encha o depósito de água para usar a mangueira de apagar fogos.
 - Retire a tampa de borracha no topo da unidade. (Imagem a)
 - Encha os depósitos da água com a pipeta (incluída no pacote) (Imagem b).
 - Volte a colocar a tampa de borracha no topo da unidade. (Imagem c)
- Pode alinhar as rodas dianteiras se o camião se começar a desviar de uma linha reta. Ajuste ligeiramente a direção das rodas para a esquerda ou para a direita.
- O camião está pronto a ser utilizado.

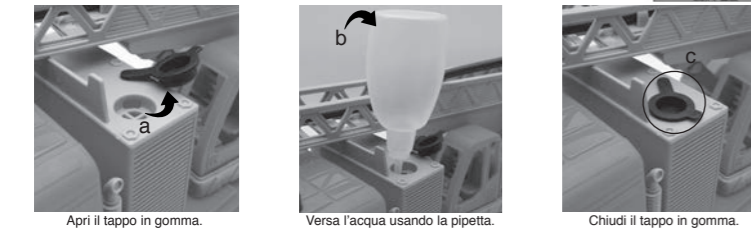

Apri il tappo in gomma. Versa l'acqua usando la pipetta. Chiudi il tappo in gomma.

Nota: quando il serbatoio dell'acqua è pieno, fai attenzione a non scuotere o capovolgere il camion per evitare perdite d'acqua.

Nota: per evitare il rischio di perdite d'acqua, accendi il camion prima di riempire il serbatoio.

Utilizzo del telecomando

Keys	Action
1, 2, 3, 8	Spostamento direzionale (consulta la sezione "Descrizione del prodotto")
4, 7	Estensione e retrazione della scala (figure 1 e 2)
5	Tieni premuto per spruzzare acqua (figura 3)
6	Modalità dimostrativa: premi brevemente il pulsante, e il camion inizierà a spostarsi in tutte le direzioni, orientare la scala e spruzzare l'acqua. Premi nuovamente il pulsante per arrestare la modalità dimostrativa.

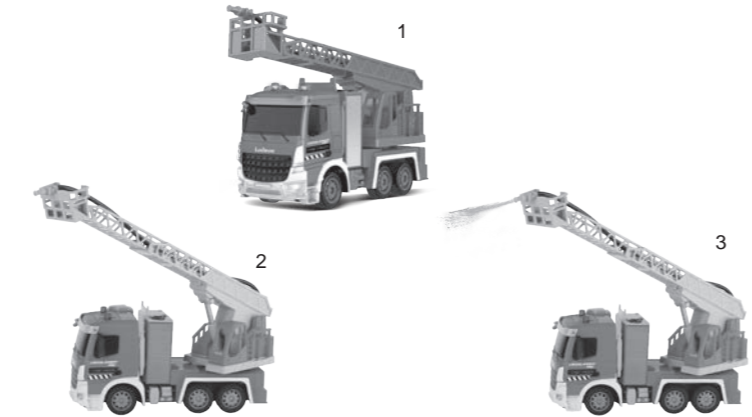

SPECIFICHE

Frequenza 2401MHz - 2480MHz
 Potenza di trasmissione 6dBm

DICHIARAZIONE DI CONFORMITÀ UE SEMPLIFICATA

Noi, Lexibook® S.A.
 6 avenue des Andes, Bât 11.
 91940 Les Ulis - France
 Tipo di prodotto: Auto telecomandata
 Modello: RCP20
 Il fabbricante, Lexibook Limited, dichiara che il tipo di apparecchiatura radio RCP20 è conforme alla direttiva 2014/53/UE.
 Il testo completo della dichiarazione di conformità UE è disponibile al seguente indirizzo Internet: http://www.lexibook.com/doc/rcp20/rcp20_1.pdf

Yiu Wai Man
 Responsabile sviluppo prodotto
 Hong Kong

MANUTENZIONE E GARANZIA

Per pulire il giocattolo, servirsi unicamente di un panno morbido leggermente inumidito con acqua, evitando qualsiasi prodotto detergente. Non esporre il giocattolo alla luce diretta del sole né ad alte sorgenti di calore. Non bagnare. Non smontare il giocattolo e non lasciarlo cadere.

Nota: conservare il presente libretto d'istruzioni in quanto contiene informazioni importanti. Questo prodotto è coperto dalla nostra garanzia di 2 anni (Europa unicamente). Per servizi della garanzia o del servizio di assistenza post vendita, rivolgersi ai negoziante muniti di prova d'acquisto. La nostra garanzia copre i vizi di materiale o di montaggio imputabili al costruttore a esclusione di qualsiasi deterioramento causato dal mancato rispetto delle istruzioni d'uso o di qualsiasi intervento inadeguato sul prodotto (smontaggio, esposizione al calore o all'umidità...). Si raccomanda di conservare la confezione per qualsiasi riferimento futuro. Nel nostro impegno costante volto al miglioramento dei nostri prodotti, è possibile che i colori e i dettagli dei prodotti illustrati sulla confezione differiscano dal prodotto effettivo.

ATTENZIONE! Articolo non adatto a bambini di età inferiore ai 3 anni. Rischio di soffocamento dovuto alla presenza di elementi di piccolo dimensioni. Cavo lungo. Risco di strangolamento.

Riferimento: RCP20
 Progettato e sviluppato in Europa - Fabbricato in Cina
 © Lexibook®

Per i servizi di assistenza post-vendita, contattare i nostri team: www.lexibook.com

Protezione ambientale
 I dispositivi elettrici possono essere riciclati, non vanno pertanto gettati insieme ai rifiuti domestici. Sostenete attivamente la difesa delle risorse e aiutate a proteggere l'ambiente restituendo l'apparecchio ad un centro di raccolta (se disponibile).

Smaltimento corretto delle batterie di questo prodotto
 (Applicabile nei Paesi con sistemi di raccolta differenziata) Questo simbolo indica che il prodotto contiene una batteria ricaricabile integrata coperta dalla direttiva europea 2013/24/UE che non può essere smaltita insieme ai rifiuti domestici/indifferenziati. Tutte le batterie devono essere raccolte separatamente dai rifiuti domestici tramite gli appositi punti di raccolta messi a disposizione dalle autorità nazionali o locali. Lo smaltimento corretto delle batterie contribuisce a evitare potenziali

NEDERLANDS

VEILIGHEIDSINSTRUCTIES

- GELIEVE TE LEZEN ALVORENS DIT APPARAAT TE GEBRUIKEN.**
 Alvorens dit apparaat te gebruiken, dient u alle gebruiksinstructies grondig te lezen. Gelieve op te merken dat dit algemene voorzorgen zijn en misschien geen betrekking hebben op uw apparaat.
- Lees deze gebruiksaanwijzing voordat u poogt het apparaat aan te sluiten en in gebruik te nemen.
 - Behoud deze instructies in een goede staat van dienst. Houd rekening met alle waarschuwingen. Volg alle instructies op.
 - Bewaar deze gebruiksaanwijzing voor latere raadpleging.
 - Stel het apparaat niet bloot aan gedruppel of gespetter en plaats geen voorwerpen gevuld met vloeistoffen, zoals vazen, op het product. Alleen op een droge locatie gebruiken.
 - Plaats geen open vuur, zoals van kaarsen, op het product.
 - De ventilatie mag niet worden belemmerd door de ventilatieopeningen af te dekken.
 - Gebruik alleen accessoires die door de fabrikant worden aanbevolen.
 - Gebruik alleen reserveonderdelen die door de fabrikant zijn aanbevolen.
 - Installeer het product volgens de aanwijzingen van de fabrikant.
 - Plaats het product op een goed geventileerde plek. Plaats het systeem op een vlak, hard en stabiel oppervlak. Stel het product niet bloot aan temperaturen boven 40°C. Houd minstens 10 cm

- afstand aan de achterkant en bovenkant en 5 cm aan iedere zijkant vrij.
- Druk zachtjes op de knoppen. Door er te hard op te drukken, kan er schade ontstaan aan de speler.
- Verwijder verbruikte batterijen op een milieuvriendelijke manier.
- Zorg er altijd voor dat de stekker van het product is uitgetrokken alvorens het te bewegen of te reinigen. Maak het alleen met een droge doek schoon.
- Schakel het product uit tijdens onweer, storm of als u het gedurende een langere tijd niet gebruikt.
- Dit product bevat geen onderdelen die door de gebruiker kunnen worden onderhouden. Probeer niet zelf het product te repareren. Dit dient u uitsluitend door gekwalificeerde deskundigen uit te laten voeren. Breng het product voor reparaties en inspecties naar een elektronicawinkel van uw keuze.
- Laat NOOIT iemand, vooral geen kinderen, iets in de gaten, sleuven of andere openingen van de behuizing van het product steken. Dit kan een fatale elektrische schok tot gevolg hebben.
- Plaats het product niet naast de televisie, luidsprekers of andere voorwerpen die een sterk magnetisch veld genereren.
- Laat het product nooit onbeheerd achter wanneer het in gebruik is.
- Houd een minimale afstand rond het apparaat voor voldoende ventilatie.
- De ventilatie dient niet belemmerd te worden door het afdekken van de ventilatieopeningen door voorwerpen zoals een krant, een tafellaken, gordijnen, etc.
- Het apparaat is ontworpen om te worden gebruikt in een gematigd klimaat.
- Gooi de batterijen op een juiste manier weg. Gooi gebruikte batterijen in de inzamelbakken die voor dit doel zijn voorzien.

INHOUD VAN DE VERPAKKING

Bij het uitpakken, dient u na te gaan of de volgende elementen inbegrepen zijn:
 1 x Crosslander® RC-truck 1 x afstandsbediening 1 x oplaadbare batterij (Binnenin de truck)
 1 x micro USB-laadkabel 1 x gebruiksaanwijzing 1 x pipet

WAARSCHUWING: Alle verpakkingsmaterialen, zoals plakband, plastic vellen, draadklemmen en labels die niet deel uitmaken van dit apparaat dienen weggegooid te worden.

STROOMBRONNEN

Je RC-auto werkt op de 3,7V \approx 500 mAh oplaadbare batterij, die kan worden opgeladen met USB-oplaadkabel (inbegrepen). De afstandsbediening werkt op 2 x 1,5 V \approx AA/LR6-batterijen (niet inbegrepen).

- De auto opladen:**
- Zorg dat het apparaat is uitgeschakeld.
 - Om de batterijen te installeren, open het batterijvak aan de achterkant van het apparaat met behulp van een schroevendraaier.
 - Verwijder de oplaadbare batterij voorzichtig uit het vak. Ontkoppel de stekker door aan weerskanten van de connector te knijpen.
 - Steek het kleine uiteinde van de USB-oplaadkabel (inbegrepen) in de batterijconnector.
 - Sluit het ander uiteinde van de micro-USB-kabel aan op de USB-poort van je ingeschakelde computer (zie afbeelding 2).
 - Het LED-indicatielampje op de USB-poort brandt wanneer de batterij wordt opgeladen.
 - Zodra het opladen is voltooid, dooft het LED-lampje.

Specificaties van USB-laadkabel:
 Ingangsvermogen: 5,0 V \approx 1,0A
 Uitgangsvermogen: 3,7 V \approx 0,5A
 Het speelgoed mag alleen op uitrusting worden aangesloten die het volgende symbool of draagt.

Opmerking: Als u een adapter aansluit, gebruik dan alleen een speelgoedadapter. Deze moet voorzien zijn van het symbool .

Opmerking: Let erop dat de micro-USB-kabel alleen kan worden gebruikt voor het laden van de accu en niet voor datatransmissie.

Waarschuwing: Koppel de adapter los als het spel gedurende een lange periode niet gebruikt zal worden, om oververhitting te vermijden. Speel niet buiten als de console door een adapter van stroom wordt voorzien. Controleer regelmatig de toestand van de adapter en de aansluitkabels. Als de toestand verslechtert, gebruik de adapter niet langer totdat deze is gerepareerd. Gebruik dit speelgoed alleen met een transformator die specifiek voor speelgoed is ontworpen. De adapter is geen speelgoed. Haal de stekker uit het stopcontact als de console met vloeistoffen wordt schoongemaakt. Het speelgoed is niet geschikt voor kinderen jonger dan 3 jaar oud. De transformator verkeerd gebruiken kan een elektrische schok veroorzaken.

Mededeling voor ouders: De adapter voor het speelgoed zijn niet bestemd om als speelgoed te worden gebruikt. Het gebruik ervan dient onder het toezicht van een ouder te gebeuren.
WAARSCHUWING: Gebruik voor het opladen van de batterij alleen de afneembare voedingsseenheid die bij dit speelgoed is geleverd.
 - Het speelgoed mag niet worden aangesloten op meer dan het aanbevolen aantal transformatoren of voedings.

- Batterijen plaatsen:**
- Om de batterijen te installeren, open het batterijvak aan de achterkant van het apparaat met behulp van een schroevendraaier.
 - Plaats 2 x 1,5V \approx AA/LR6 batterijen en let hierbij op de juiste polariteit zoals aangegeven binnenin het batterijvak.
 - Sluit het batterijvak en draai de schroef vast.

WAARSCHUWING:
 - Explosiegevaar wanneer de batterij verkeerd wordt vervangen. Vervang de batterij alleen door een identieke of gelijksoortige batterij.
 - Stel de batterij niet bloot aan hoge temperaturen, zoals zonlicht, vuur, etc.
 - Sterke elektromagnetische velden of elektrostatische ontlading kunnen een storing of een verlies van de gegevens veroorzaken. Als het apparaat niet naar behoren werkt, schakel het apparaat uit en vervangens opnieuw in of koppel de USB-kabel los.
 - De normale werking van het product kan worden verstoord door sterke elektromagnetische straling. Als dit het geval is, reset het product zoals beschreven in de gebruiksaanwijzing om de normale werking te hervatten. Als de normale werking niet wordt hervat, gebruik het product in een andere ruimte.

Niet-heroplaadbare batterijen kunnen niet worden heropgeladen; oplaadbare batterijen moeten uit het speelgoed worden verwijderd alvorens deze op te laden; heroplaadbare batterijen mogen alleen onder toezicht van een volwassene worden opgeladen; verschillende types batterijen of nieuwe en oude batterijen mogen niet onderling gebruikt worden; gebruik alleen batterijen van hetzelfde of equivalente type zoals aangegeven door de fabrikant; batterijen moeten volgens de juiste polariteit worden ingesloten; lege batterijen moeten uit het speelgoed worden verwijderd; de bevochtigingsmiddelen mogen geen kortsluiting ondergaan. Gelieve de verpakking te bewaren als referentie voor later daar het belangrijke informatie bevat. Gooi batterijen nooit in open vuur. Indien je het spel voor langere tijd niet zal gebruiken, neem de batterijen uit het spel. Wanneer het geluid zwakker of het spel niet reageert, vervang dan de batterijen. Stel de batterijen nooit bloot aan een warmtebron, zoals zonlicht of vuur.

PRESENTATIE

- Vooruit
- Links afslaan
- Rechts afslaan
- De ladder inschuiven
- Lang drukken (waterstraal)
- Kort drukken (demomodus)
- De ladder uitschuiven
- Achteruit
- Hendel voor fijnafstelling van voorwielen
- Aan/uit-schakelaar

ERMEE BEGINNEN

Wanneer het product voor de eerste keer wordt gebruikt, volg de stappen in de sectie "STROOMBRONNEN".

De afstandsbediening gebruiken
 Plaats de batterijen in de afstandsbediening, zoals aangegeven in de sectie "STROOMBRONNEN".

Hoe de brandweertruck gebruiken

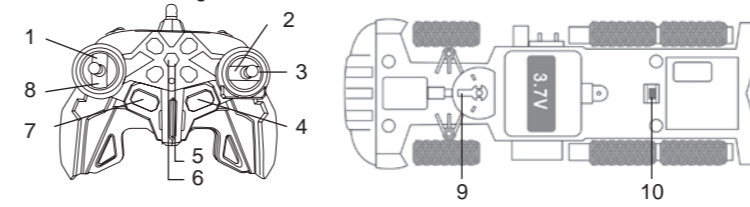

- Schakel de truck in met de aan/uit-knop (knop 10). Plaats de truck op de vloer en bestuur deze met de knoppen op de afstandsbediening.
- Vul het waterreservoir om de brandweerslang te gebruiken.
 - Trek het rubberen kapje aan de bovenkant van de truck uit. (Afbeelding a)
 - Vul het waterreservoir met behulp van de pipet (inbegrepen) (Afbeelding b)
 - Breng het rubberen dopje opnieuw aan de bovenkant aan. (Afbeelding c)
- De voorwielen kunnen worden afgesteld als de truck niet in een rechte lijn rijdt. U kunt de richting van de wielen lichtjes naar rechts of links aanpassen.
- De truck is klaar om te worden gebruikt.

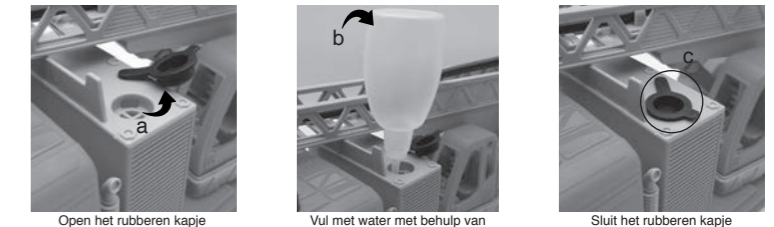

Opmerking: Wanneer het waterreservoir van de brandweertruck is gevuld, schud of kantel de truck niet. Er kan water lekken.
Opmerking: Het wordt aanbevolen om de truck eerst aan de onderkant in te schakelen alvorens deze met water te vullen om gemors te vermijden.

Hoe de afstandsbediening gebruiken

Keys	Action
1, 2, 3, 8	In bepaalde richtingen rijden (raadpleeg de sectie Productomschrijving)
4, 7	De ladder uit- en inschuiven (afbeelding 1 en 2)
5	Lang drukken om water te spuiten (afbeelding 3)
6	Demomodus: Druk kort op de knop, de truck beweegt in alle richtingen en toont al zijn acties, waaronder het bewegen van de ladder en het spuiten van water. Druk opnieuw op de knop om de demomodus te stoppen.

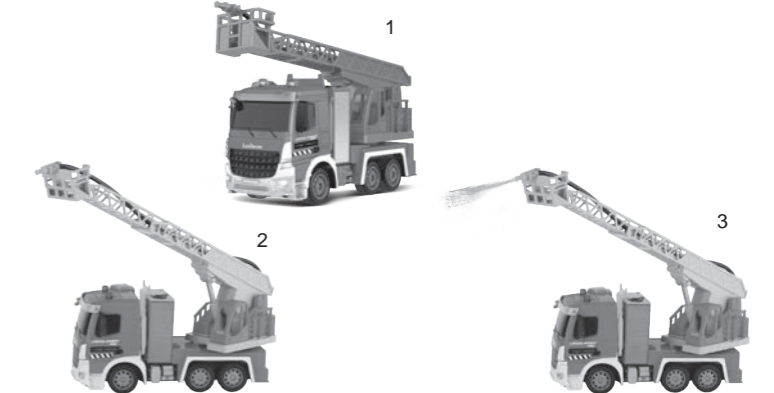

SPECIFICATIES

Frequentie 2401MHz - 2480MHz
 Transmissievermogen 6dBm

VEREENVOUDIGDE EU-CONFORMITEITSVERKLARING

Wij, Lexibook® S.A.
 6 avenue des Andes, Bât 11.
 91940 Les Ulis - Frankrijk
 Soort product: Afstandsbediening auto
 Type benaming: RCP20
 Hierbij verklaar ik, Lexibook Limited, dat het type radioapparatuur RCP20 conform is met Richtlijn 2014/53/UE. De volledige tekst van de EU-conformiteitsverklaring kan worden geraadpleegd op het volgende internetadres: http://www.lexibook.com/doc/rcp20/rcp20_1.pdf

Yiu Wai Man
 Manager Productontwikkeling
 Hong Kong

ONDERHOUD EN GARANTIE

Om het speelgoed te reinigen, gebruik je alleen een zachte, licht vochtige doek. Alle detergente zijn verboden. Stel het spel niet bloot aan direct zonlicht of eender welke hittebron. Maak het spel niet nat. Haal het niet uit elkaar en laat het niet vallen.

Opmerking: gelieve deze handleiding te bewaren aangezien het belangrijke informatie bevat. Het product is gedekt door onze 2 jaar garantie (Europa alleen). Voor alle herstellingen tijdens de garantie of naverkoopdienst, moet je je richten tot de verkoper met een aankoopbewijs. Onze garantie geldt voor al het materiaal en de montage van de fabrikant, exclusief alleschade veroorzaakt door het niet respecteren van onze gebruiksaanwijzing (zoals uit elkaar halen, blootstellen aan hitte of vochtigheid...). Wij raden aan de verpakking te bewaren voor enige referentie in de toekomst. In onze poging voor constante verbetering, is het mogelijk dat kleuren en details van dit product lichtjes verschillen van deze op de verpakking.

WAARSCHUWING! Niet geschikt voor kinderen jonger dan 3 jaar. Verstikingsgevaar door de aanwezigheid van klein onderdelen. Lange koord. Bekenningsgevaar.

Referentie: RCP20
 Ontworpen en ontwikkeld in Europa - Gemaakt in China
 © Lexibook®

Voor service na verkoop, neem contact op met onze teams: www.lexibook.com

Richtlijnen voor milieubescherming
 Gebruikte elektronische apparaten horen niet thuis in het huisafval! Wij vragen u daarom een bijdrage aan de bescherming van ons milieu te leveren en dit apparaat op de voorziene verzamelplaatsen af te geven.

Juiste verwijdering van de batterijen in dit product
 (Van toepassing in landen met afzonderlijke inzamelsteden) Dit symbool geeft aan dat het product een geïntegreerde oplaadbare batterij bevat die onder de Europese Richtlijn 2013/24/UE valt en niet met het gewone huisvuil weggegooid mag worden. Alle batterijen mogen niet met het gemeentelijk huisvuil worden weggegooid en moeten naar een erkend inzamelpunt in uw gemeente worden gebracht. Door te zorgen voor een juiste verwijdering van uw gebruikte batterijen helpt u om mogelijke negatieve gevolgen voor het milieu, en de gezondheid van mens en dier te voorkomen. We raden u af, aan om uw product in een erkend inzamelpunt of servicepunt in te leveren om de oplaadbare accu op een professionele wijze te verwijderen. Zoek naar informatie over het inzamelstelsel voor elektronische en elektronische producten, en oplaadbare batterijen die in uw gemeente van kracht is. Volg de volgende voorschriften in uw gemeente en goo het product en de oplaadbare batterijen nooit weg met het gewone huisvuil. Voor meer informatie over het weggoien van uw gebruikte batterijen, neem contact op met uw gemeente of plaatselijk inzamelpunt.

IM Code: RCP20IM2511