

Bezdrôtový reproduktor iPARTY

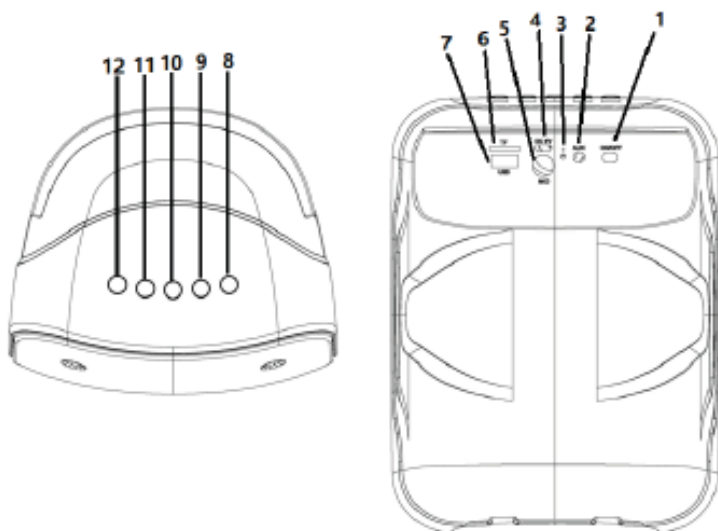

NÁVOD NA OBSLUHU

LEXIBOOK®

BTS500Z

SLOVENSKY

VYBALENIE ZARIADENIA

2x reproduktor	1x mikrofón
2x nabíjací kábel	1x návod na použitie

BEZPEČNOSTNÉ POKYNY

PRED POUŽITÍM TOHTO ZARIADENIA SI HO PREČÍTAJTE.

Pred použitím zariadenia si pozorne prečítajte všetky prevádzkové pokyny. Upozorňujeme, že ide o všeobecné bezpečnostné opatrenia, ktoré sa nemusia vzťahovať na vaše zariadenie.

1. Pred pripojením a používaním zariadenia si prečítajte túto príručku.
2. Uchovávajte tieto pokyny v dobrom stave. Dodržiavajte všetky upozornenia. Dodržiavajte všetky pokyny.
3. Tento návod si uschovajte pre budúce použitie.
4. Zariadenie nesmie byť vystavené kvapkajúcej alebo striekajúcej vode a na výrobok sa nesmú umiestňovať žiadne predmety naplnené tekutinami, napríklad vázy. Zariadenie používajte len v suchom prostredí.
5. Na zariadení nesmú byť umiestnené žiadne zdroje otvoreného ohňa, ako sú sviečky.
6. Deti musia byť pod dohľadom a nesmie sa im umožniť hrať sa so zariadením.
7. Nezakrývajte vetracie otvory, aby ste nenarušili ventilačný systém zariadenia.
8. Používajte len príslušenstvo určené výrobcom.
9. Používajte náhradné diely, ktoré sú špecifikované výrobcom.
10. Zariadenie nainštalujte v súlade s pokynmi výrobcu.
11. Zariadenie umiestnite na dobre vetranom mieste. Zariadenie umiestnite na rovný, pevný a stabilný povrch. Nevystavujte ho teplotám vyšším ako 40 °C. Za zariadením a nad ním nechajte voľný priestor aspoň 10 cm a po stranách 5 cm.
12. Jemne stlačte tlačidlo prehrávača. Príliš veľký tlak môže poškodiť prehrávač.
13. Použitie batérie likvidujte spôsobom šetrným k životnému prostrediu.
14. Pred premiestňovaním alebo čistením sa vždy uistite, že je výrobok odpojený od elektrickej siete. Čistite ho len suchou handričkou.
15. Vypnite výrobok počas búrok alebo keď ho nebudete dlhší čas používať.
16. Tento výrobok nemá žiadne samoopravné diely. Nepokúšajte sa tento výrobok opravovať sami. Servis môže vykonávať len kvalifikovaný servisný personál. Výrobok odneste na kontrolu a opravu do vybraného elektronického servisného strediska.
17. NIKDY nedovoľte nikomu, najmä deťom, aby čokoľvek vkladali do priehlbín, štrbín alebo iných otvorov v kryte zariadenia, pretože by to mohlo mať za následok smrteľný úraz elektrickým prúdom.
18. Tento výrobok nemontujte na stenu alebo strop.
19. Zariadenie neumiestňujte do blízkosti televízorov, reproduktorov alebo iných predmetov, ktoré vytvárajú silné magnetické pole.
20. Počas používania nenechávajte zariadenie bez dozoru.
21. Dodržiavajte minimálne vzdialenosti okolo zariadenia na zabezpečenie primeraného vetrania.
22. Nebráňte vetraníu zakrývaním vetracích otvorov predmetmi, ako sú noviny, obrusy, záclony atď.
23. Zariadenie je určené na používanie v tropickom alebo miernom podnebí.
24. Batérie sa musia správne zlikvidovať. V záujme ochrany životného prostredia ich odneste do zbernej nádoby.
25. Nedovoľte, aby sa na povrch alebo do zariadenia dostala voda.
26. Toto zariadenie nie je určené na používanie osobami (vrátane detí) so zníženými fyzickými, zmyslovými alebo duševnými schopnosťami alebo s nedostatočnými skúsenosťami a znalosťami, pokiaľ nie sú pod dohľadom alebo neboli poučené o používaní zariadenia osobou zodpovednou za ich bezpečnosť.
27. Deti musia byť pod dozorom a musí sa zabezpečiť, aby sa so zariadením nehrali.
28. Ak je povrch výrobku poškodený alebo ak došlo k mechanickej alebo elektrickej poruche, zariadenie nepoužívajte. Okamžite sa obráťte na autorizované servisné stredisko.
29. Zariadením netraсте.
30. Zariadenie neumiestňujte do vody.
31. Zariadenie neumiestňujte na priame teplo. Zariadenie musí byť umiestnené na suchom a vetranom mieste.
32. Na zariadenie neumiestňujte ťažké predmety.
33. Ak je batéria úplne vybitá, nabízte zariadenie pripojením nabíjacieho kábla USB. Upozorňujeme, že zariadenie nemusí počas prvých minút nabíjania fungovať správne.

UPOZORNENIE: Všetky obalové materiály, ako sú pásky, plastové fólie, pásky a visačky, nie sú súčasťou tejto hračky a mali by byť odstránené v záujme bezpečnosti vášho dieťaťa.

ROZLOŽENIE KONTROLY

1. Vypínač On/Off (Zap./Vyp.)
2. Port pre pripojenie Aux
3. LED indikátor
4. Nabíjací port Micro-USB

5. Port MIKROFÓNU
6. Port pre kartu SD
7. Port USB disku
8. Ďalšia skladba / Hlasitosť +
9. Tlačidlo Play/Stop (prehrať/zastaviť)
10. Predchádzajúca skladba / Hlasitosť -
11. Tlačidlo funkčného režimu
12. Tlačidlo režimu LED osvetlenia

NAPÁJANIE

Reproduktor je kompatibilný s nabíjacím káblom micro USB (je súčasťou balenia) alebo adaptérom USB 5,0 V 450 mA (nie je súčasťou balenia). Vstup: 100-240 V ~ 50/60 Hz

Napájanie

1. Uistite sa, že je zariadenie vypnuté.
2. Vložte menší koniec nabíjacieho kábla micro USB (je súčasťou dodávky) do nabíjacieho portu micro USB (4) na zadnej strane zariadenia.
3. Zapojte druhý koniec kábla USB do portu USB zapnutého počítača alebo napájacieho adaptéra USB a zapojte ho do elektrickej zásuvky. Kontrolka LED vedľa nabíjacieho portu micro USB sa rozsvieti na červeno, keď sa zariadenie nabíja.
4. Po dokončení nabíjania kontrolka LED zhasne.

Poznámka: Upozorňujeme, že kábel USB sa môže používať na nabíjanie batérie a nie na prenos údajov.

VAROVANIE:

- Nebezpečenstvo výbuchu, ak sa batéria nevymenti správne. Vymieňajte ju len rovnakú alebo podobnú batériu.
- Batéria by nemala byť vystavená vysokým teplotám, napríklad slnečnému žiareniu, oheň alebo niečo podobné.
- V dôsledku silného frekvenčného rušenia alebo elektrostatického výboja môže dôjsť k zlyhaniu alebo strate pamäte. Ak sa vyskytne akékoľvek neobvyklé správanie, vypnite a znovu zapnite zariadenie alebo odpojte kábel USB.

FUNKCIE A REŽIMY

Posunutím prepínača (1) doľava alebo doprava zapnete alebo vypnete reproduktor. Hlasitosť upravíte dlhým stlačením tlačidiel hlasitosti (8,10).

REŽIMY

- Ak chcete zmeniť režim, krátko stlačte tlačidlo funkčného režimu (11).
 - V režimoch Bluetooth®, USB a SD stlačte predchádzajúce a nasledujúce tlačidlo (8,10) na ovládanie zvukových súborov.
 - Tieto tlačidlá nefungujú v režime pripojenia AUX. Použite ovládanie na hudobnom prehrávači.
 - Keď je tlačidlo napájania na rukoväti mikrofónu nastavené na "ON", môžete začať spievať pripojením mikrofónu (súčasť dodávky) do konektora mikrofónu (5) alebo v režimoch Bluetooth®, Aux pripojenie, USB a SD karta. Ak nepoužívate mikrofón, nastavte tlačidlo napájania do polohy "OFF".
- PÁROVANIE CEZ BLUETOOTH®**
1. Zapnite reproduktor stlačením tlačidla zapnutia/vypnutia (1).
 2. Reproduktor je zapnutý a v režime Bluetooth, keď počujete: "Zariadenie Bluetooth pripravené na párovanie".
 3. Reproduktor je predvolene v bezdrôtovom režime.
 4. Otvorte ponuku Bluetooth v zariadení.
 5. Vyhľadajte a vyberte "BTSS00Z" v ponuke zariadenia.
 6. Zariadenie a reproduktor sú pripojené, keď počujete: "Zariadenie Bluetooth úspešne pripojené".
 7. Vyhľadajte skladbu v zariadení. Prehrávajte a užívajte si hudbu!



Slovná značka a logá Bluetooth® sú registrované ochranné známky, ktoré vlastní spoločnosť Bluetooth SIG, Inc., a akékoľvek použitie týchto značiek spoločnosťou Lexibook® podlieha licencii. Ostatné ochranné známky a obchodné názvy sú predmetom vlastníctva príslušných vlastníkov.

© 2021 Bluetooth SIG, Inc.

Všet audio prehrávač musí podporovať profil Bluetooth® A2DP, aby ste ho mohli spárovať s týmto prenosným karaoke. Presné informácie o podporovaných profiloch Bluetooth® a nastaveniach párovania Bluetooth® nájdete v návode na obsluhu vášho audio prehrávača.

PRIPOJENIE 2 REPRODUKTOROV V REŽIME STEREO:

Môžete pripojiť dva reproduktory BTSS00Z a vychutnať si priestorový zvuk (dostupné len v režime Bluetooth):

1. Zapnite súčasne dva reproduktory BTSS00Z.
2. Stlačte dvakrát tlačidlo Play/Stop (9) na jednom z dvoch reproduktorov. Keď je pripojenie úspešné, zaznie zvukový indikátor.
3. Aktivujte funkciu Bluetooth® svojho audio prehrávača a potvrdte spárovanie s reproduktorom (BTSS00Z), ako je vysvetlené v predchádzajúcej časti.

SVETELNÉ EFEKTY

Krátkym stlačením tlačidla M/LED (12) zapnete/vypnete svetelné efekty a zmeníte svetelné efekty.

VAROVANIE: Príliš vysoká hlasitosť môže viesť k poškodeniu sluchu. Z tohto dôvodu znížte hlasitosť. Predvolené nastavenie je bezdrôtový režim.

ŠPECIFIKÁCIE

Príkon	USB DC 5,0 V 450 mA
Batérie	Lítiová batéria 3,7 V, 2400 mAh
Frekvenčný rozsah Bluetooth	2402-2480 MHz
Vysielač výkon	2 dBm

ZJEDNODUŠENÉ VYHLÁSENIE O ZHODE EÚ

My, spoločnosť Lexibook® S.A. Lexibook UK
 Bât 11., 6 avenue des Andes PO Box 59, SOUTH MOLTON
 91940 Les Ulis - Francúzsko EX36 9AU - SPOJENÉ KRÁĽOVSTVO

Typ produktu: Bezdrôtový reproduktor iParty
 Typové označenie: BTSS00Z

Spoločnosť Lexibook Limited týmto vyhlasuje, že rádiové zariadenie typu BTSS00Z je v súlade so smernicou 2014/53/EÚ a Nariadením o rádiových zariadeniach z roku 2017.

Úplné znenie vyhlásenia o zhode EÚ je k dispozícii na adrese: https://www.lexibook.com/doc/bts500z/bts500z_1.pdf.

Jiu Wai Man

Yiu Wai Man
 Produktový manažér
 Hongkong



ÚDRŽBA

Aby ste predišli riziku požiaru alebo úrazu elektrickým prúdom, odpojte prístroj pri čistení od zdroja napájania. Na čistenie vonkajšej časti jednotky používajte mäkkú, čistú handričku navlhčenú obyčajnou vlažnou vodou.

POZNÁMKA: Tento návod si uschovajte, obsahuje dôležité informácie.

Označenie: BTSS00Z

Navrhnuté a vyvinuté v Európe - vyrobené v Číne.

© Lexibook®

Spojené kráľovstvo a Írsko

V prípade popredajného servisu nás kontaktujte na adrese savcomfr@lexibook.com.

www.lexibook.com



Tento výrobok nie je hračka.

Ochrana životného prostredia

Nepotrebné elektropotrebiče je možné recyklovať, nemožno ich vyhazovať do bežného komunálneho odpadu! Aktívne podporujte zachovanie prírodných zdrojov a pomôžte chrániť životné prostredie tým, že tento spotrebič odovzdáte do zberného dvora (ak je k dispozícii).





Správna likvidácia batérií pre tento výrobok

(Platí v krajinách so systémom separovaného zberu) Tento symbol označuje, že výrobok obsahuje zabudovanú nabíjateľnú batériu, na ktorú sa vzťahuje európska smernica 2013/56/EÚ a ktorú nemožno likvidovať spolu s bežným komunálnym odpadom. Všetky batérie by sa mali likvidovať oddelene od komunálneho odpadu prostredníctvom určených zberných zariadení, ktoré určila vláda alebo miestne orgány. Správna likvidácia starých batérií pomôže zabrániť možným negatívnym dôsledkom na životné prostredie, zdravie zvierat a ľudí. Dôrazne odporúčame, aby ste svoj výrobok odovzdali na oficiálnom zbernom mieste alebo v servisnom stredisku, kde odborník batériu odstráni. Informujte sa o miestnom systéme separovaného zberu elektrických a elektronických výrobkov a dobijateľných batérií. Dodržiavajte miestne predpisy a výrobok a dobijateľné batérie nikdy nevyhadzujte do bežného komunálneho odpadu. Podrobnejšie informácie o likvidácii starých batérií získate na obecnom úrade alebo v servisnom stredisku zberného dvora.